



CUPRA FORMENTOR

Lietotāja rokasgrāmata



CUPRA

Ievads

Jūs esat izvēlējies CUPRA – paldies par izraudīto uzticību!

Jūsu jaunā CUPRA ir automašīna, kurā varat baudīt jaunākās tehnoloģijas un augstas kvalitātes aprīkojumu.

Iesakām Jums uzmanīgi izlasīt šo lietotāja rokasgrāmatu, lai uzzinātu vairāk par jūsu automašīnu un ikdienas braucienos varētu izmantot visas tās piedāvātās funkcijas.

Papildus informācijai par lietošanu ir sniegti arī norādījumi par automašīnas darbību un apkopi, kas jāievēro, lai nodrošinātu tās drošumu un nemainīgu vērtību. Vēl mēs dalāmies ar vērtīgiem un praktiskiem padomiem un ierosinājumiem, kā automašīnu lietot efektīvi un videi draudzīgi.

Vēlam, lai automašīna sagādātu Jums daudz prieka un lai braucieni vienmēr būtu patīkami!

CUPRA

UZMANĪBU

Lūdzu, ņemiet vērā svarīgos drošības norādījumus attiecībā uz priekšējā pasažiera drošības spilvenu»» 34. lappuse, Bērnu sēdeklišu uzstādīšana un lietošana.

Par šo rokasgrāmatu

Šajā rokasgrāmatā ir aprakstīts automašīnas **aprīkojums** laikā, kad rokasgrāmata nodota drukāšanai. Daži no tajā aprakstītajiem aprīkojuma elementiem ir paredzēti ieviešanai vēlāk vai ir pieejami tikai noteiktos tirgos.

Daži aprīkojuma elementi un funkcijas, kas šeit aprakstīti, nav iekļauti visos modeļa tipos vai variantos un var būt atšķirīgi atkarībā no tehniskajām un tirgum specifiskajām prasībām. Tā nav uzskatāma par maldinošu reklāmu.

Attēli var detaļās atšķirties no Jūsu automašīnas un ir uztverami kā ilustratīvi.

Šajā rokasgrāmatā lietotie **virziena norādījumi** (pa kreisi, pa labi, uz priekšu, atpakaļ) apzīmē automašīnas braukšanas virzienu, ja vien nav norādīts citādi.

Audiovizuālie materiāli ir paredzēti tikai, lai palīdzētu lietotājam labāk izprast noteiktas automašīnas funkcijas. Tie neaizstāj lietotāja rokasgrāmatu. Lai saņemtu pilnīgu informāciju un brīdinājumus, izmantojiet lietotāja rokasgrāmatu.

★ Ar zvaigznīti (*) apzīmētie aprīkojuma elementi ir sērijveidā iekļauti tikai noteiktās modeļa versijās un tiek piegādāti tikai noteiktām versijām kā speciāls aprīkojums, vai arī tiek piedāvāti tikai noteiktās valstīs.

Ⓜ **Reģistrētas prečzīmes** tiek apzīmētas ar ®. Šīs zīmes neesamība negarantē, ka jēdzienus drīkst brīvi izmantot.

>> Norāda, ka sadaļa turpinās nākamajā lappusē.

Šajā lietotāja rokasgrāmatā jūs varat atrast informāciju tālāk norādītajos veidos.

- Tematisks vispārīgs satura rādītājs, sakārtots pa nodalām.
- Visuāls satura rādītājs ar grafisku norādi uz lappusi, kurā ir pieejama „pamatinformācija“, kas attiecīgajās nodaļās tiek izklāstīta sīkāk.
- Atslēgvārdu rādītājs ar daudziem tehnišķiem terminiem un sinonīmiem, kas atvieglo informācijas meklēšanu.

⚠ UZMANĪBU

Teksti, kas apzīmēti ar šādu simbolu, satur informāciju par jūsu drošību un norāda uz iespējamu negadījumu un savainojumu risku.

ⓘ PIESARDZĪBA

Teksti, kas apzīmēti ar šādu simbolu, norāda uz iespējamiem automašīnas bojājumiem.

🌿 Vides aizsardzības norādījums

Teksti, kas apzīmēti ar šo simbolu, satur norādījumus par apkārtējās vides aizsardzību.

ℹ Norādījums

Teksti, kas apzīmēti ar šādu simbolu, satur papildu informāciju.

Digitālā lietotāja rokasgrāmata

Lietotāja rokasgrāmatas digitālo versiju var atrast CUPRA oficiālajā tīmekļa vietnē:



- noskenējiet QR kodu»»» **1. att.**
- **VAI** ievadiet tīmekļa pārlūkā šo adresi:

<http://www.cupraofficial.com/owners/cupra-car-model-manuals.html>

un izvēlieties savu automašīnu.

Satura rādītājs

Automašīnas vispārīgie skati	7	Piestartēšanas palīdzība	53	Bagāžas pārvadāšana un praktiskais aprīkojums	134
Skats no ārpuses	7	Ievilkšana un vilkšana	55	Bagāžas izvietošana	134
Skats no ārpuses	8	Drošinātāji un kvēlpuldzes	60	Bagāžas nodalījums	136
Pārskats (stūres novietojums kreisajā pusē)	9	Drošinātāji	60	Jumta bagāžnieks	141
Pārskats (stūres novietojums labajā pusē)	10	Kvēlpuldzņu nomaīņa	63	Glabātuves	143
Iekšējais skats	11	Lietošana	65	Elektriskās ligzdas	145
Drošība	12	Aparatūras panelis	65	Klimats	147
Satiksmes drošība	12	Iekšējais skats	65	Apsilde, ventilācija, dzesēšana	147
Braukšanas norādījumi	12	Mērinstrumenti un kontrollampīnas	66	Autonomā apsilde (papildu apsildes sistēma)*	156
Automašīnas pasažieru pareizs sēdus stāvoklis	13	Mērinstrumentu bloks	66	Informācijas un izklaides sistēma	160
Pedāļu zona	16	Mērinstrumentu bloka lietošana	80	Ievads	160
Drošības jostas	16	Kontrollampīnas	82	Pirmā iepazīšanās	160
Kāpēc lietot drošības jostas?	16	Informācijas un izklaides sistēma	84	Pārskats un vadības elementi	164
Pareizi noregulētas drošības jostas	19	Daudzfunkcionālā stūre*	90	Vispārējie lietošanas norādījumi	165
Jostas spriegotājs	21	Atvēršana un aizvēršana	91	Datu pārraide	171
PreCrash sistēma*	22	Automašīnas atslēgu komplekts	91	CUPRA CONNECT	171
Drošības spilvenu sistēma	24	Centrālā atslēga	94	Full Link	176
Īss ievads	24	Pretaizdzīšanas signalizācijas sistēma*	101	WiFi piekļuves punkts*	180
Drošības spilvenu darbība	26	Durvis	103	Informācijas un izklaides sistēmas lietošana	183
Droša bērnu pārvadāšana	32	Bagāžas nodalījuma durvis	105	Balss vadība*	183
Bērnu drošība	32	Logu slēdži	110	Radio/multivide	185
Ārkārtas situācijas	43	Stikla jumts*	112	Navigācija*	192
Patstāvīgi veicamie darbi	43	Gaismas	114	Telefona interfeiss	199
Informācijas, avārijas un ārkārtas zvānu pakalpojums*	43	Automašīnas apgaismes ierīces	114	Multivide	205
Aprīkojums ārkārtas gadījumiem	44	Salona apgaismojums	121	Braukšana	206
Riepu remonts	44	Redzamība	123	Iedarbināšana un braukšana	206
Riteņa nomaīņa	45	Priekšējā un aizmugurējā stikla tīrītāji	123	Dzīneļa iedarbināšana un apstādināšana	206
Stikla tīrītāju slotiņu nomaīņa	52	Atpakaļskata spoguļi	125	START-STOP sistēma	210
		Aizsardzība no saules	127	Automātiskā pārnēsukārba DSG	212
		Sēdekļi un galvas balsti	128	Pārnēsuma izvēles ieteikums	219
		Sēdekļu regulēšana	128	Nobraukšanas palīgsistēma (HDC)	219
		Galvas balsti	129	Stūres iekārta	220
		Sēdekļu funkcijas	131		

Braukšanas profili (Drive Profile)*	221	Praktiski padomi	293	Tehniskie dati	338
Braukšanas norādījumi	223	Pārbaude un uzpilde	293	Informācija par tehniskajiem datiem	338
Vadītāja palīgsistēmas	227	Uzpilde	293	Kas ir jāzina	338
Vispārēji norādījumi	227	Degvielas veidi	294	Atslēgvārdu rādītājs	343
Vadītāja palīgsistēmu sensori un kameras	228	Dzinēja vadības sistēma un izplūdes gāzu neitralizācijas sistēma	295		
Automātiskā ātruma uzturēšanas sistēma (CCS)	230	Motora nodalījums	297		
Braukšanas ātruma ierobežotājs	232	Motoreļļa	300		
Bremžu efektivitātes uzlabošanas sistēma (Front Assist)*	234	Dzeses sistēma	303		
Automātiskā distances regulēšana (ACC – Adaptive Cruise Control)*	238	Bremžu šķidrums	305		
Prognozējošā braukšanas ātruma regulēšana	244	Stiklu mazgāšanas šķidruma tvertne	306		
Joslas uzturēšanas palīgsistēma (Lane Assist)*	246	Automāšinas 12 V akumulatoru baterija	307		
Braukšanas palīgsistēma (Travel Assist)	248	Energovadības sistēma	310		
Ārkārtas palīdzības sistēma (Emergency Assist)	251	Riteņi	311		
Joslas maiņas palīgsistēma (Side Assist) ar izbraukšanas palīgsistēmu (RCTA) un durvju atvēršanas brīdinājuma sistēmu (Exit Assist)*	253	Riteņi un riepas	311		
Bremzēšana un novietošana stāvvietā	259	Riepu spiediena kontrole	318		
Bremžu sistēma	259	Kompaktais pagaidu riteņi	320		
Elektroniskā stabilitātes kontrole un bremžu efektivitātes uzlabošanas sistēmas	263	Apkope	322		
Novietošana stāvvietā	267	Apkope	322		
Novietošanas un manevrēšanas palīdzība	268	Apkopes intervāli	322		
Novietošanas manevra palīgs (Park Assist)*	268	Papildpakalpojumu piedāvājums	324		
Novietošanas un manevrēšanas palīgsistēmas (ParkPilot)	275	Garantija	325		
Novietošanas palīdzība Plus*	276	Regulāra kopšana	325		
Novietošanas palīdzība aizmugurē*	279	Kopšana un tīrīšana	325		
Atpakaļgaitas palīgsistēma (Rear View Camera)*	280	Piederumi un tehniskas izmaiņas	331		
Sakabes ierīce un piekabe*	283	Piederumi, rezerves daļas un remontdarbi	331		
Braukšana ar piekabi	283	Informācija lietotājam	333		
Sakabes ierīce ar elektrisko atbloķēšanu*	290	Informācija lietotājam	333		
Aprīkošana ar sakabes ierīci	291	Vadības blokos saglabātā informācija	333		
		Cita noderīga informācija	333		
		Informācija par ES Direktīvu 2014/53/ES	334		

Skats no ārpuses

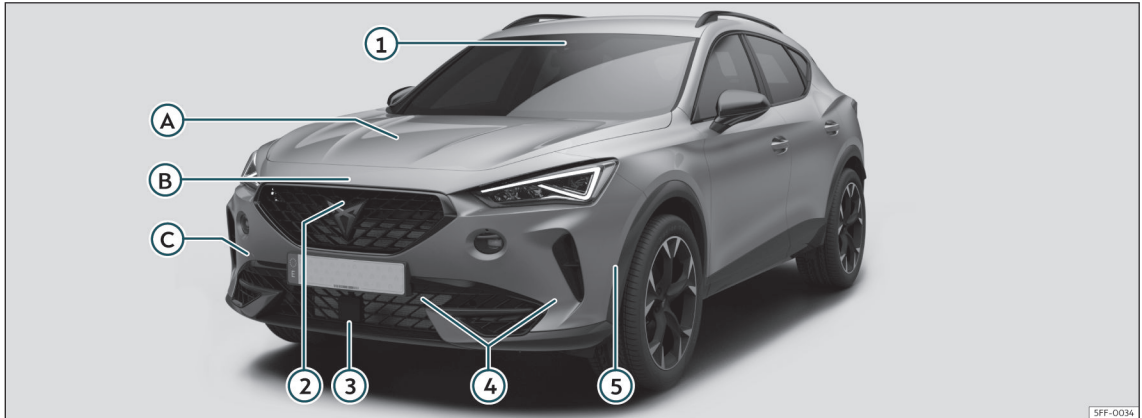

A Šķidrumu līmeņa pārbaude

- Eļļa»» 300. lappuse
- Bremžu šķidrums»» 305. lappuse
- Akumulatoru baterija»» 307. lappuse

B Motora nodalījuma pārsegs

- Atbloķēšanas svira»» 298. lappuse
- Atvēršana un aizvēršana»» 298. lappuse

C Automašīnas vilkšana

- Vilkšanas cilpa»» 58. lappuse
- Ievilkšana»» 56. lappuse

Vadītāja palīgsistēmu sensori»» 227. lappuse

- ① Daudzfunkcionāla priekšējā kamera
- ② Apkārtnes skata („Area View“) priekšējā kamera
- ③ Priekšējais radara sensors
- ④ Novietošanas palīdzības sensori
- ⑤ Novietošanas manevra palīga sensors

Skats no ārpuses

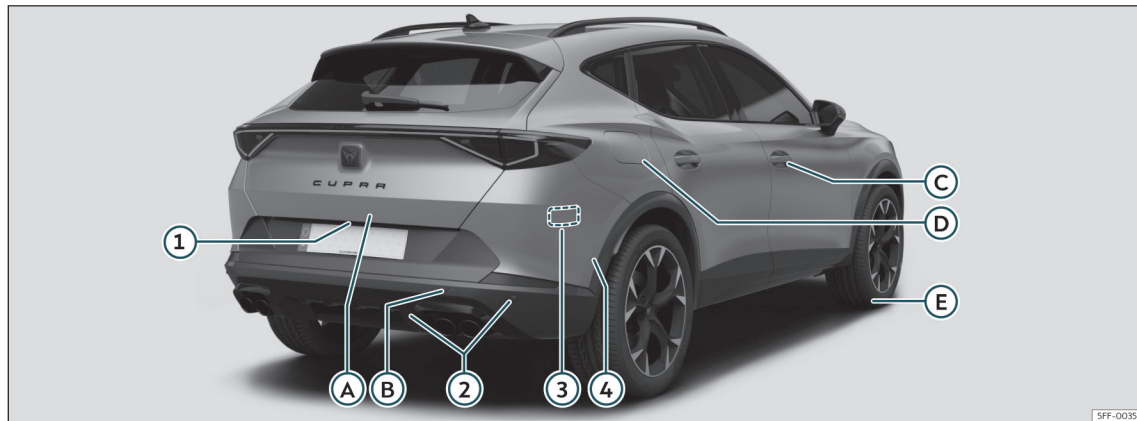

SFF-0035

A Bagāžas nodalījuma durvis

- Atvēršana no ārpuses»» 106. lappuse
- Ārkārtas atvēršana»» 110. lappuse

B Automašīnas vilkšana

- Vilkšanas cilpa»» 58. lappuse
- Ievilkšana»» 56. lappuse

C Atvēršana un aizvēršana

- Durvis»» 103. lappuse
- Centrālā atslēga»» 94. lappuse
- Ārkārtas aizslēgšana»» 104. lappuse

D Degvielas tvertne

- Ietilpība»» 339. lappuse
- Ielietnes vāciņa atvēršana un aizvēršana»» 293. lappuse

E Rīcība tehniska defekta gadījumā

- Riepu avārijas remonta komplekts »» 45. lappuse
- Riteņa nomaiņa»» 48. lappuse

Vadītāja palīgsistēmu sensori»» 227. lappuse

- ① Atpakaļskata kamera
- ② Novietošanas palīdzības sensori
- ③ Aizmugurējie radara sensori
- ④ Novietošanas manevra palīga sensors

Pārskats (stūres novietojums kreisajā pusē)

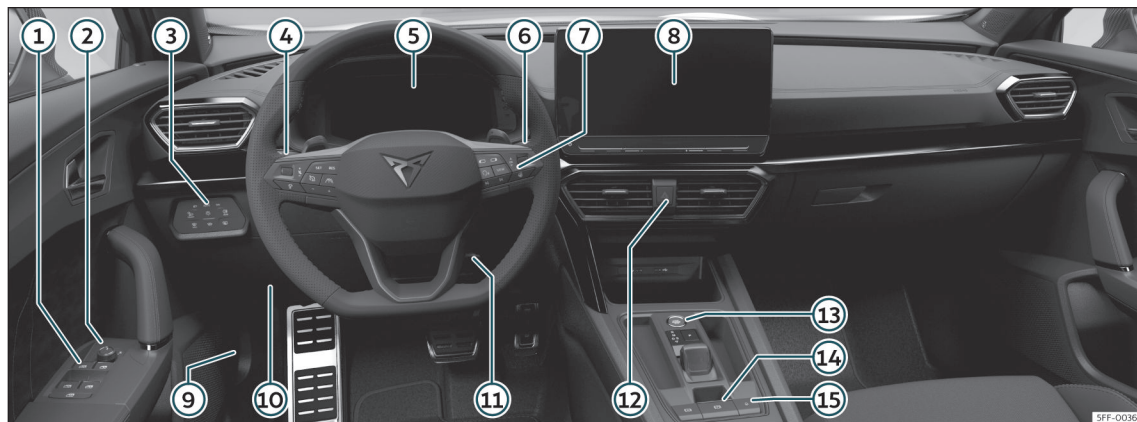

① Elektriskie stiklu pacēlāji»» 110. lappuse

② Ārējo spoguļu regulēšana»» 125. lappuse

③ Apgaismojuma un logu stiklu apsildes vadības elementi»» 115. lappuse

④ Virzienrādītāja un tālās gaismas pārslēgs»» 116. lappuse

⑤ Kontrollampīņas»» 82. lappuse

⑥ Priekšējā un aizmugurējā stikla tīrītāji»» 123. lappuse

⑦ Vadītāja informācijas sistēma»» 80. lappuse

⑧ Informācijas un izklaides sistēma»» 84. lappuse,»» 160. lappuse

⑨ Svira motora nodalījuma pārsega atvēršanai»» 298. lappuse

⑩ Drošinātāji»» 60. lappuse

⑪ Stūres stāvokļa regulēšana»» 15. lappuse

⑫ Avārijas gaismu signalizācija»» 120. lappuse

⑬ Startera poga»» 206. lappuse

⑭ Elektroniskā stāvbremze»» 261. lappuse

⑮ Centrālā atslēga»» 94. lappuse

SFF-0036

Pārskats (stūres novietojums labajā pusē)

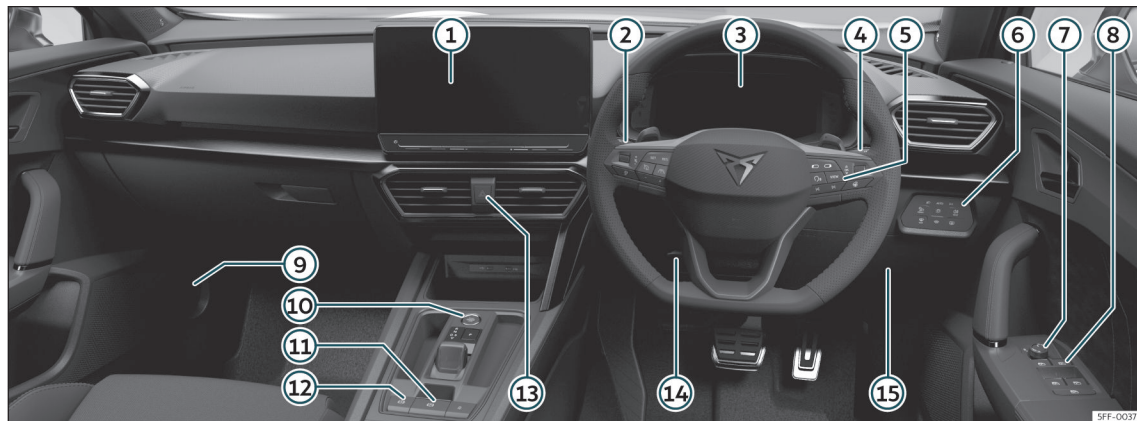

- | | | |
|--|---|---|
| ① Informācijas un izklaides sistēma
»» 84. lappuse, »» 160. lappuse | ⑥ Apgaismojuma un logu stiklu apsildes vadības elementi »» 115. lappuse | ⑪ Centrālā atslēga »» 94. lappuse |
| ② Virzienrādītāja un tālās gaismas pārslēgs
»» 116. lappuse | ⑦ Ārējo spoguļu regulēšana »» 125. lappuse | ⑫ Elektroniskā stāvbremze »» 261. lappuse |
| ③ Kontrollampiņas »» 82. lappuse | ⑧ Elektriskie stiklu pacelāji »» 110. lappuse | ⑬ Avārijas gaismu signalizācija »» 120. lappuse |
| ④ Priekšējā un aizmugurējā stikla tīrītāji
»» 123. lappuse | ⑨ Svira motora nodalījuma pārsega atvēršanai »» 298. lappuse | ⑭ Stūres stāvokļa regulēšana »» 15. lappuse |
| ⑤ Vadītāja informācijas sistēma
»» 80. lappuse | ⑩ Startera poga »» 206. lappuse | ⑮ Drošinātāji »» 60. lappuse |

Iekšējais skats

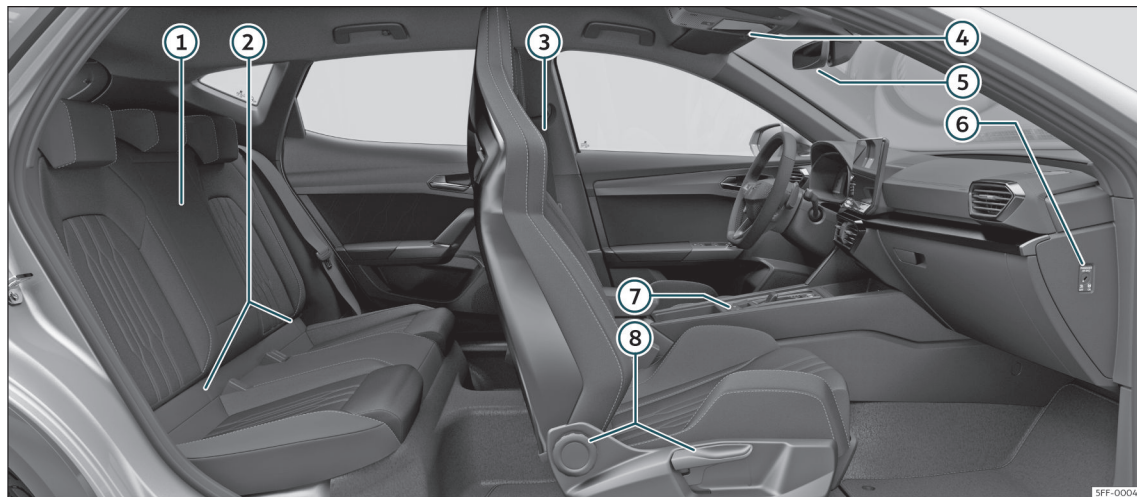

① Elkoņbalsts»» 140. lappuse

② ISOFIX stiprinājumi»» 36. lappuse

③ Drošības jostas»» 16. lappuse

④ Panorāmas jumts»» 112. lappuse

⑤ Iekšējais spogulis»» 125. lappuse

⑥ Pasažiera priekšējā drošības spilvena atslēgšana»» 27. lappuse

⑦ Elektroniskā stāvbremze»» 261. lappuse

⑧ Sēdekļa regulēšana»» 128. lappuse

Drošība

Satiksmes drošība

Braukšanas norādījumi

Drošība ir pirmajā vietā!

UZMANĪBU

- Šajā nodaļā ir sniegta svarīga automašīnas vadītājam un pasažieriem paredzēta informācija par automašīnas lietošanu. Arī citās lietotāja rokasgrāmatas nodaļās atrodas svarīga informācija, kas jāpārzina, lai nodrošinātu savu un līdzbraucēju drošību.
- Gādājiet, lai rokasgrāmata pilnā komplektā vienmēr atrastos automašīnā. Tas ir īpaši svarīgi, ja jūs automašīnu pārdodat vai izīrējat citiem.

Pirms brauciena

Lai nodrošinātu savu un līdzbraucēju drošību, pirms katra brauciena ievērojiet tālāk minētos norādījumus.

- Pārlicinieties, ka automašīnas apgaismes ierīces un virzienrādītāji darbojas nevainojami.
- Pārbaudiet riepu spiedienu.

- Pārlicinieties, ka caur visu logu stikliem ir nodrošināta skaidra un laba redzamība.
- Droši nostipriniet pārvadājamo bagāžu >>> 134. lappuse.
- Pārlicinieties, ka pedāļu zonā neatrodas traucējoši priekšmeti.
- Noregulējiet spoguļus, priekšējo sēdekli un galvas balstu atbilstoši jūsu augumam.
- Pārlicinieties, ka aizmugurējo pasažieru galvas balsti atrodas lietošanas stāvoklī >>> 129. lappuse.
- Lieciet pasažieriem noregulēt galvas balstus atbilstoši augumam.
- Gādājiet, lai bērni būtu pasargāti, lietojot piemērotu bērnu sēdekli vai pareizi piesprādzējot drošības jostu >>> 32. lappuse.
- Ieņemiet pareizu sēdus stāvokli. Lieciet arī pasažieriem ieņemt pareizu sēdus stāvokli >>> 13. lappuse.
- Pirms sākat braucienu, vienmēr pareizi piesprādzējiet drošības jostu. Lieciet pareizi piesprādzēties arī pasažieriem >>> 16. lappuse.

Drošības faktori

Kā vadītājs jūs uzņematies atbildību par sevi un līdzbraucējiem.

- Neļaujiet, piemēram, pasažieriem vai telefona sarunai, novērst jūsu uzmanību no satiksmes situācijas.
- Nekad nebrauciet, ja jūsu braukšanas spējas ir ierobežotas (piemēram, ir lietoti medikamenti, alkohols vai apreibinošas vielas).
- Ievērojiet ceļu satiksmes noteikumus un noteiktos ātruma ierobežojumus.
- Vienmēr izvēlieties braukšanas ātrumu atbilstoši ceļa stāvoklim, satiksmes situācijai un laika apstākļiem.
- Garu braucienu laikā regulāri – vismaz reizi divās stundās – apstājieties, lai atpūstos.
- Ja vien iespējams, nebrauciet, ja esat noguris vai satraukts.

UZMANĪBU

Automašīnas vadīšana alkohola, narkotiku, medikamentu vai pretsāpju līdzekļu ietekmē var izraisīt smagus negadījumus un nāvējošas traumas.

- Alkohols, narkotikas, medikamenti un pretsāpju līdzekļi var būtiski pasliktināt uztveres spējas, palielināt reakcijas laiku un ietekmēt satiksmes drošību, to lietošanas rezultātā pastāvot riskam zaudēt kontroli pār automašīnu.

Drošības aprīkojums

Neriskējiet ar savu un pasažieru drošību. Ja notiek negadījums, drošības aprīkojums var mazināt savainojumu risku. Tālāk minētie elementi ir iekļauti jūsu CUPRA automašīnas drošības aprīkojumā¹⁾:

- optimāli pielāgotas trīspunktu drošības jostas,
- jostas spriegojuma spēka ierobežotājs priekšējiem un aizmugurējiem malējiem sēdekļiem,
- jostas spriegotājs priekšējiem un aizmugurējiem malējiem sēdekļiem,
- priekšējie drošības spilveni,
- ceļgalu* un centrālais drošības spilveni* vadītājam,
- sānu drošības spilveni priekšējo sēdekļu atzveltnēs,
- sānu drošības spilveni aizmugurējo sēdekļu atzveltnēs*,
- galvas drošības spilveni,
- „ISOFIX“ stiprinājumu punkti priekšējā pasažiera sēdekļi un aizmugurējos sēdekļos, kas paredzēti bērnu sēdekļiņiem ar „ISO-FIX“ sistēmu,
- augstumā regulējami priekšējie galvas balsti,

- aizmugurējie galvas balsti, kas pārvietojami lietošanas un neaktīvā stāvoklī,
- regulējams stūres statnis.

Minētais drošības aprīkojums nodrošina, lai avārijas situācijās jūs un jūsu līdzbraucēji būtu pēc iespējas labāk pasargāti. Ja jūs vai jūsu līdzbraucēji neieņemat pareizu sēdus stāvokli vai arī noregulējat vai lietojat minētos drošības aprīkojuma elementus nepareizi, to darbība nav efektīva.

Katrs ir atbildīgs par drošību!

Automašīnas pasažieru pareizs sēdus stāvoklis

Pareizs sēdus stāvoklis sēdekļī

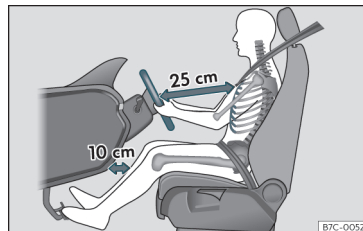

2. att. Pareizs vadītāja attālums līdz stūrei ir vismaz 25 cm (10 collas).

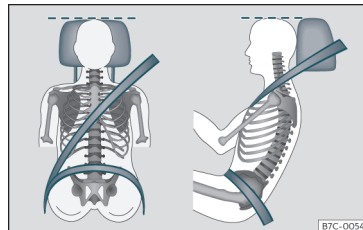

3. att. Pareizs drošības jostas novietojums un pareizs galvas balsta stāvoklis.

¹⁾ Atkarībā no modeļa vai tirgus.

Tālāk ir norādīti vadītāja un pasažieru pareizi sēdus stāvokļi.

Cilvēkiem, kas fizisku apstākļu dēļ nevar ievērot pareizu sēdus stāvokli, ir jāvēršas servisa centrā, lai uzzinātu par iespējām uzstādīt īpašu tehnisko aprīkojumu. Tikai tad, ja sēdus stāvoklis ir pareizs, drošības jostas un drošības spilveni nodrošina optimālu aizsardzību. CUPRA iesaka apmeklēt kādu no SEAT servisa centriem.

Lai gādātu par drošību un mazinātu savainojumu risku pēkšņas bremsēšanas vai avārijas gadījumā, CUPRA iesaka ievērot tālāk aprakstītos sēdus stāvokļus.

Norādījumi, kas attiecas uz visiem braucējiem

- Noregulējiet galvas balstu tā, lai galvas balsta augšējā mala atrastos iespējami vienā līnijā ar galvas augšdaļu, bet ne zemāk par acu augstumu. Pakausim jāatrodas pēc iespējas tuvu galvas balsta virsmai»»» **3. att.** .
- Ja pasažieris ir maza auguma, pārbīdīet galvas balstu līdz galam uz leju, arī tad, ja galva šādā gadījumā atrodas zemāk par galvas balsta augšējo malu.
- Ja pasažieris ir liela auguma, pārbīdīet galvas balstu līdz galam uz augšu.
- Brauciena laikā turiet abas kājas kāju zonā.
- Pareizi noregulējiet un piesprādzējiet drošības jostas»»» **19. lappuse** .

Papildu norādījumi vadītājam

- Noregulējiet sēdekļa atzveltni paceltā stāvoklī, lai mugura tai pilnībā piekļautos.
- Noregulējiet stūri tā, lai attālums starp to un krūškurvi sasniegtu vismaz 25 cm (10 collas)»»» **2. att.** un stūri ar abām rokām, nedaudz saliektām, varētu satvert aiz ārmalas.
- Noregulētai stūrei vienmēr ir jābūt vērstat krūškurvja un nevis sejas virzienā.
- Noregulējiet vadītāja sēdekli garenvirzienā tā, lai ar ceļos nedaudz saliektām kājām varētu pilnībā nospiegt pedāļus un attālums līdz instrumentu panelim ceļgalu zonā sasniegtu vismaz 10 cm (4 collas)»»» **2. att.** .
- Noregulējiet vadītāja sēdekļa augstumu tā, lai varētu sasniegt stūres augstāko punktu.
- Pastāvīgi turiet abas kājas kāju zonā, lai vienmēr varētu kontrolēt automašīnu.

Papildu norādījumi priekšējam pasažierim

- Noregulējiet sēdekļa atzveltni paceltā stāvoklī, lai mugura tai pilnībā piekļautos.
- Pārbīdīet priekšējā pasažiera sēdekli pēc iespējas tālāk uz aizmuguri (vismaz 25 cm attālums starp krūškurvi un instrumentu paneli). Ja attālums ir mazāks par 25 cm, drošības spilvenu sistēma var nenodrošināt pareizu aizsardzību.

Sēdvietu skaits

Automašīnā ir **5** sēdvietas: 2 sēdvietas priekšā un 3 sēdvietas aizmugurē. Katra sēdvietā ir aprīkota ar drošības jostu.

Dažos modeļā izpildījumos ir apstiprinātas **tikai 4** sēdvietas. 2 sēdvietas priekšā un 2 sēdvietas aizmugurē.

⚠ UZMANĪBU

Ja sēdus stāvoklis automašīnā ir nepareizs, pieaug risks gūt smagus vai nāvējošus savainojumus pēkšņu braukšanas vai bremsēšanas manevru laikā, sadursmes vai avārijas situācijā, kā arī drošības spilvenu nostrādāšanas gadījumā.

- Pirms brauciena vadītājam un visiem pasažieriem ir jāieņem pareizs sēdus stāvoklis un tādā jāsaglabā visa brauciena laikā. Tas pats attiecas uz drošības jostu piesprādzēšanu.
- Nekad nepārvadājiet vairāk pasažieru, nekā automašīnā ir ar drošības jostām aprīkotas sēdvietas.
- Bērnus automašīnā vienmēr nodrošiniet ar atļautām un piemērotām ierobežotājsistēmām, kas atbilst viņu augumam un svaram»»» **32. lappuse** .
- Brauciena laikā vienmēr turiet kājas kāju zonā. Nekad neturiet kājas, piemēram, uz sēdvirsmas, uz instrumentu panela vai izbāztas ārā pa logu. Pretējā gadījumā drošības spilvens un drošības josta nevar

nodrošināt aizsardzību un savainojumu risks avārijas gadījumā pieaug.

Nepareiza sēdus stāvokļa radīts risks

Ja drošības jostas nav piesprādzētas vai ir piesprādzētas nepareizi, palielinās smagu vai nāvējošu savainojumu risks. Drošības jostas var nodrošināt optimālu aizsardzību tikai tad, ja ir novietotas pareizi. Nepareizs sēdus stāvoklis būtiski ierobežo drošības jostu nodrošināto aizsardzību. Tas var izraisīt smagus vai pat nāvējošus savainojumus. Smagu vai nāvējošu savainojumu risks jo īpaši palielinās tad, ja nostrādājis drošības spilvens saduras ar pasažieri, kas atrodas nepareizā sēdus stāvoklī. Vadītājs ir atbildīgs par visiem automašīnā pārvadātajiem pasažieriem un jo īpaši par bērniem.

Tālāk kā piemēri ir aprakstīti sēdus stāvokļi, kas automašīnas pasažieriem var būt bīstami.

Automašīnas kustības laikā

- Nekad automašīnā nestāviet.
- Nekad nestāviet uz sēdekļiem.
- Nekad netupiet ar ceļgaliem uz sēdekļiem.
- Nekad neatlieciet sēdekļa atzveltni tālu uz aizmuguri.
- Nekad nebalstieties pret instrumentu paneli.

- Nekad neguliet uz aizmugurējā sēdekļa.
- Nekad nesēdiat tikai uz sēdekļa sēdvirsmas priekšējās daļas.
- Nekad nesēdiat sāniski.
- Nekad neliecieties ārā pa logiem.
- Nekad nelieciet kājas ārā pa logiem.
- Nekad nelieciet kājas uz instrumentu panela.
- Nekad nelieciet kājas uz sēdvirsmas vai uz sēdekļa atzveltnes.
- Nekad braucot neuzturieties kāju zonā.
- Nekad nesēdiat uz elkoņbalstiem.
- Nekad nebrauciet ar nepiesprādzētu drošības jostu.
- Nekad neuzturieties bagāžas nodalījumā.

⚠ UZMANĪBU

Negadījumu, kā arī pēkšņu braukšanas un bremzēšanas manevru gadījumā nepareizs sēdus stāvoklis palielina risku gūt smagus vai nāvējošus savainojumus.

- Brauciena laikā visiem braucējiem vienmēr ir jāievēro pareizs sēdus stāvoklis un jābūt pareizi piesprādzētiem.
- Ja sēdus stāvoklis ir nepareizs, drošības josta nav piesprādzēta vai attālums līdz drošības spilvenam ir pārāk mazs, braucēji pakļauj sevi dzīvībai bīstamu vai nāvējošu savainojumu riskam, jo īpaši gadījumos, kad drošības spilveni nostrādā un saduras ar cilvēku.

Stūres stāvokļa regulēšana

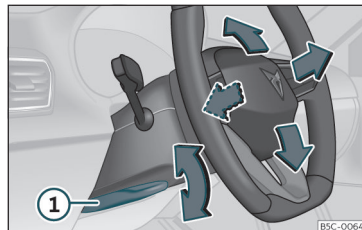

4. att. Svira stūres statņa kreisajā apakšējā pusē.

Regulējiet stūri pirms brauciena un tikai stāvot automašīnā.

- Pavelciet sviru»» 4. att. ① uz leju, pārvietojiet stūri vajadzīgajā stāvoklī un atkal bīdiat sviru uz augšu, līdz tā nofiksējas.

⚠ UZMANĪBU

Nelietpratīgi lietojot stāvokļa regulēšanas funkciju un nepareizi noregulējot stūri, var izraisīt smagus vai nāvējošus savainojumus.

- Kad regulēšana ir pabeigta, vienmēr cieši pagrieziet sviru»» 4. att. ① uz augšu, lai stūre brauciena laikā nejauši neizmainītu stāvokli.
- Nekad neregulējiet stūri brauciena laikā. Ja brauciena laikā konstatējat, ka stūre ir jāpārregulē, droši apturiet automašīnu un noregulējiet stūri pareizi.

»

- Noregulētai stūrei vienmēr ir jābūt vērstai krūškurvja un nevis sejas virzienā, lai avārijas gadījumā vadītāja priekšējā drošības spilvena aizsargājošā darbība būtu netraucēta.
- Brauciena laikā vienmēr turiet stūri ar abām rokām no sāniem satvertu aiz ārmalas (uz plkst. 9 un uz plkst. 3), lai mazinātu savainojumu risku gadījumā, ja nostrādā vadītāja priekšējais drošības spilvens.
- Nekad neturiet stūri satvertu augšpusē (uz plkst. 12) vai kādā citā veidā, piemēram, aiz stūres centrālās daļas. Pretējā gadījumā, ja nostrādā vadītāja drošības spilvens, vadītājs var gūt smagus roku, plaukstu un galvas savainojumus.

Pedāļu zona

Pedāļi

- Pārliedcinieties, ka vienmēr varat netraucēti nospiegt akceleratora, bremžu un sajūga pedāli.
- Pārliedcinieties, ka pedāļi var netraucēti atgriezties pamatstāvoklī.
- Pārliedcinieties, ka grīdas paklājiņi brauciena laikā ir droši nostiprināti un netraucē pedāļiem »» .

Izmantot drīkst tikai tādas grīdas paklājiņus, kas neaizņem pedāļu brīvai kustībai nepieciešamo zonu un ir nodrošināti pret slīdēšanu. Piemērotus grīdas paklājiņus var iegādāties servisa centrā. Kāju zonā atrodas grīdas paklājiņiem paredzētas stiprinājuma detaļas*.

Lai apstādinātu automašīnu bremžu kontūra atteices gadījumā, bremžu pedālis ir jānospiež tālāk nekā parasti.

Piemērotu apavu izvēle

Lietojiet apavus, kas labi balsta pēdas un kuros varat labi sajust pedāļu kustību.

UZMANĪBU

- Ja pedāļus nevar brīvi nospiegt, var rasties kritiskas satiksmes situācijas.
- Nekad novietojiet virs uzstādītā grīdas paklājiņa papildu paklājiņus vai citus grīdas segumus, jo tie var samazināt pedāļu kustībai nepieciešamo zonu un traucēt pedāļu lietošanai, tādējādi radot negadījumu risku.
- Nekad novietojiet vadītāja kāju zonā priekšmetus. Kāds priekšmets var nonākt pedāļu kustības ceļā un traucēt pedāļu lietošanu.

Drošības jostas

Kāpēc lietot drošības jostas?

Kontrollampiņas



deg sarkanā krāsā

Vadītājs vai kāds no automašīnas pasažieriem nav piesprādzējies drošības jostu.

Kontrollampiņa  vadītājam atgādina, ka ir jāpiesprādzē drošības josta.

Pirms braukšanas uzsākšanas veiciet tālāk minēto.

- Pirms sākat braucienu, vienmēr pareizi piesprādzējiet drošības jostu.
- Pirms sākat braucienu, lieciet arī līdzbraucējiem pareizi piesprādzēt drošības jostas.
- Pasargājiet bērņus, lietojot piemērotu bērnu ierobežotājsistēmu, kas atbilst bērna augumam un vecumam»» 32. lappuse .

Ja, uzsākot kustību, vadītāja vai priekšējā pasažiera drošības josta nav piesprādzēta un braukšanas ātrums pārsniedz apmēram 25 km/h (15 mph) vai brauciena laikā drošības jostas tiek atsprādzētas, atskan dažas sekundes ilgs skaņas signāls. Papildus mirgo drošības jostas brīdinājuma lampiņa .

Kontrollampīna  mērinstrumentu blokā nodziest tikai tad, kad visi automašīnas pasažieri pēc aizdedzes ieslēgšanas ir piesprādējuši drošības jostas.

Rādījums, kas ziņo par aizmugurējās sēdvietās piesprādētām drošības jostām*



5. att. Mērinstrumentu bloks: rādījums, kas ziņo, ka aizmugurējā kreisā sēdvietā ir aizņemta un attiecīgais pasažieris ir piesprādējis drošības jostu.

Atkarībā no modeļa versijas drošības jostu statusa rādījums»»» **5. att.** mērinstrumentu bloka ekrānā informē vadītāju par to, vai pasažieri aizmugurējās sēdvietās ir piesprādējuši atbilstošās drošības jostas.

 Norāda, ka attiecīgā sēdvietā nav aizņemta.

 Norāda, ka sēdvietā ir aizņemta un attiecīgais pasažieris ir piesprādējis savu drošības jostu.

Ja brauciena laikā kāda no drošības jostām aizmugurējās sēdvietās tiek atsprādžēta, atbilstošais drošības jostu statusa rādījuma simbols mirgo maksimāli 30 sekundes. Ja braukšanas ātrums pārsniedz 25 km/h (15 mph), papildus skan akustisks signāls.

Ja brauciena laikā kāda no drošības jostām aizmugurējās sēdvietās tiek piesprādžēta vai atsprādžēta, uz apmēram 30 sekundēm parādās drošības jostu statusa rādījums. No spiežot taustiņu **0.0/SET**, rādījumu mērinstrumentu blokā var izslēgt.

Drošības jostu aizsargājamo darbība



6. att. Pēkšņas bremzēšanas gadījumā vadītājs, kas ir pareizi piesprādējis drošības jostu, netiek mest uz priekšu.

Pareizi piesprādžētas drošības jostas notur automašīnas pasažierus pareizā sēdus stāvoklī. Drošības jostas palīdz novērst arī nekontrolējamus kustības, kuru rezultātā var rasties smagi savainojumi. Pareizi piesprādžētas drošības jostas mazina arī risku tikt izmes-tam no automašīnas.

Pareizi piesprādžējušos automašīnas pasažierus lielā mērā pasargā drošības jostas, optimāli slāpējot kinētisko enerģiju. Automašīnas kinētiskā enerģija tiek mazināta arī, pateicoties automašīnas priekšdaļas struktūrai un citiem drošības elementiem, piemēram, drošības spilvenu sistēmai. Tie slāpē radušos enerģiju un mazina savainojumu risku. Tāpēc drošības jostas ir jāpiesprādžē pirms katra brauciena – arī tad, ja ir veicams tikai ļoti mazs attālums.

Gādājiet, lai arī jūsu līdzbraucēji būtu pareizi piesprādžējušies. Ceļu satiksmes negadījumu statistika liecina, ka pareizi piesprādžētas drošības jostas būtiski samazina smagu savainojumu risku un avārijas gadījumā palielina iespējas izdzīvot. Avārijas gadījumā pareizi piesprādžētas drošības jostas uzlabo arī nostrādājušo drošības spilvenu nodrošināto aizsardzību. Tāpēc lielākajā daļā valstu obligāta drošības jostu lietošana ir noteikta ar likumu.

Drošības jostas ir jāpiesprādžē un jālieto, neskatoties uz to, ka automašīna ir aprīkota ar drošības spilveniem. Priekšējie drošības spilveni, piemēram, nostrādā tikai noteikti frontālu sadursmju gadījumos. Priekšējie drošības »

spilveni nenostādā vāju frontālu sadursmju, vāju sānu sadursmju, aizmugures sadursmju un apgāšanās gadījumos, kā arī avārijās, kurās drošības spilvenu aktivizācijas sliekšņa līmenis vadības blokā netiek pārsniegts.

Svarīgi drošības norādījumi par drošības jostu lietošanu

- Vienmēr lietojiet drošības jostu atbilstoši šajā nodaļā sniegtajam aprakstam.
- Pārliecinieties, ka drošības jostas vienmēr var piesprādzēt un ka tās nav bojātas.

⚠ UZMANĪBU

- Ja jūs nelietojat drošības jostu vai to piesprādzējat nepareizi, paaugstinās dzīvībai bīstamu vai nāvējošu savainojumu risks. Drošības jostas var nodrošināt optimālu aizsardzību tikai tad, ja tiek lietotas pareizi.
- Ar vienu un to pašu drošības jostu nekad nedrīkst piesprādzēt divus cilvēkus (arī bērnus).
- Nekad neatsprādzējiet drošības jostu, kamēr automašīna kustas. Dzīvībai bīstamu savainojumu risks!
- Josta nedrīkst būt novietota virs cietiem vai viegli plīstošiem priekšmetiem (piemēram, brillēm, pildspalvām utt.), jo avārijas gadījumā tie var izraisīt savainojumus.

- Drošības josta nedrīkst būt iespiesta vai bojāta vai berzties gar asām malām.
- Nekad nenovietojiet drošības jostu zem rokas vai kādā citā nepareizā stāvoklī.
- Ļoti plats, biezs apģērbs (piemēram, virs džempera uzvilks mētelis) traucē pareizam drošības jostu stāvoklim un darbībai.
- Slēdzenes mēlītes ielikšanas vadotne nedrīkst būt aizsprostota ar papīru vai citiem materiāliem, jo pretējā gadījumā slēdzenes mēlīte nevar droši nofiksēties.
- Nekad nemainiet jostas novietojumu, izmantojot jostas skavas, stiprinājuma cilpas un tam līdzīgas detaļas.
- Avārijas gadījumā sadrīskātas vai sašķēlušās drošības jostas, bojāti jostu savienojumi, automātiskie ievilkēji vai slēdzenes daļas var izraisīt smagus savainojumus. Tāpēc regulāri pārbaudiet visu drošības jostu stāvokli.
- Drošības jostas, kas avārijas laikā ir tikušas stipri noslogotas, ir jānomaina servisa centrā. Nomaina var būt nepieciešama arī tad, ja bojājumi nav saskatāmi. Jāpārbauda ir arī drošības jostu stiprinājuma elementu stāvoklis.
- Nekad nemēģiniet patstāvīgi veikt drošības jostu remontu. Drošības jostas nedrīkst nekādā veidā pārveidot vai izņemt.
- Drošības josta ir jāuztur tīra, jo stipri smērējumi var traucēt automātiskā ievilkēja darbību.

Frontālas sadursmes un fizikas likumi

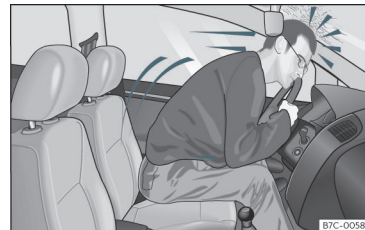

7. att. Nepiesprādzējies vadītājs tiek mests uz priekšu.



8. att. Nepiesprādzējies pasažieris no aizmugurējā sēdekļa tiek mests uz priekšu, atsitoties pret piesprādzētu vadītāju.

Frontālas sadursmes fizikālais princips ir viegli izskaidrojams. Tiklīdz automašīna sāk kustību, gan uz automašīnas vadītāju, gan uz pasažieriem sāk darboties enerģija, ko sauc par „kinētisko enerģiju“.

„Kinētiskās enerģijas“ lielums ir ļoti būtiski atkarīgs no automašīnas braukšanas ātruma, kā arī no automašīnas un pasažieru masas. Jo lielāks ir braukšanas ātrums un masa, jo vairāk enerģijas ir „jāslāpē“ avārijas gadījumā.

Tomēr nozīmīgākais faktors ir automašīnas braukšanas ātrums. Ja braukšanas ātrums pieaug divreiz – piemēram, no 25 km/h līdz 50 km/h (no 15 mph līdz 30 mph) –, kinētiskā enerģija palielinās četras reizes!

Tā kā mūsu piemērā automašīnas pasažieri nav piesprādzējuši drošības jostas, sadursmes gadījumā visa automašīnas pasažieru kinētiskā enerģija tiek slāpēta tikai ar triecienu pret sienu.

Arī tad, ja braukšanas ātrums ir tikai robežās starp 30 km/h (19 mph) un 50 km/h (30 mph), avārijas gadījumā uz ķermeni iedarbojas spēki, kas var nedaudz pārsniegt vienu tonnu (1000 kg). Ja braukšanas ātrums ir lielāks, spēki, kas darbojas uz ķermeni, pieaug vēl vairāk.

Automašīnas pasažieri, kas nav piesprādzējuši drošības jostas, līdz ar to nav „saistīti“ ar automašīnu. Frontālas sadursmes gadījumā šie cilvēki turpina pārvietoties braukšanas virzienā ar tādu pašu ātrumu, ar kādu automašīna ir pārvietojusies pirms sadursmes! Šis piemērs neattiecas tikai uz frontālām sadursmēm, bet darbojas visu veidu avāriju un sadursmju gadījumos.

Pat pie neliela sadursmes ātruma uz ķermeni iedarbojas tik lieli spēki, ka kompensēt tos tikai ar rokām vairs nav iespējams. Frontālas sadursmes gadījumā nepiesprādzējušies pasažieri tiek mesti uz priekšu un nekontrolēti atsitas pret dažādām automašīnas salona daļām, piemēram, pret stūri, instrumentu paneli vai priekšējo stiklu»» **7. att.**

Arī aizmugurējos sēdekļos sēdošajiem pasažieriem ir svarīgi būt pareizi piesprādzētiem, jo citādi avārijas gadījumā viņi tiek nekontrolēti mesti cauri automašīnai. Nepiesprādzējušie pasažieris aizmugurējā sēdekļī tāpat apdraud ne tikai sevi, bet arī priekšā sēdošo vadītāju un/vai priekšējo pasažieri»» **8. att.**

Pareizi noregulētas drošības jostas

Drošības jostas uzlikšana un noņemšana

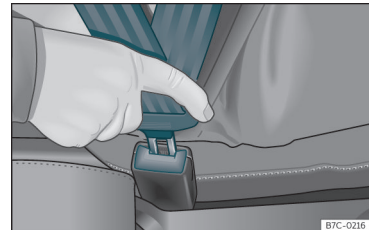

9. att. Drošības jostas slēdzenes mēlītes ievietošana jostas slēdzenē.

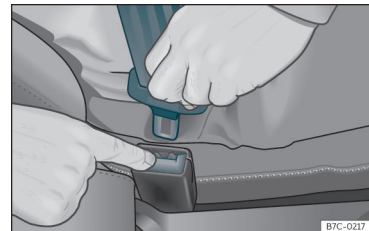



10. att. Slēdzenes mēlītes atvienošana no jostas slēdzenes.

»

Pēkšņas bremzēšanas vai avārijas gadījumā pareizi piesprādzētas drošības jostas notur pasažierus tādā stāvoklī, kurā ir nodrošināta maksimāla aizsardzība »»» .

Drošības jostas uzlikšana

Pirms katra brauciena piesprādzējiet drošības jostu.

- Pareizi noregulējiet priekšējo sēdekli un galvas balstu »»» 13. lappuse.
- Nofiksējiet aizmugurējā sēdekļa atzveltni paceltā stāvoklī »»» .
- Aiz slēdzenes mēlītes vienmērīgi pārvelciet drošības jostu pāri krūtīm un iegurnim. **Nesagrieziet** jostu »»» .
- Cieši ievietojiet slēdzenes mēlīti sēdvietai paredzētajā jostas slēdzenē »»» 9. att.
- Pavelciet drošības jostu, lai pārbaudītu, vai slēdzenes mēlīte ir droši nofiksējusies slēdzenē.

Drošības jostas noņemšana

Noņemiet drošības jostu tikai stāvošā automašīnā »»» .

- Nospiediet sarkano taustiņu jostas slēdzenē »»» 10. att. . Mēlīte izlec no slēdzenes.
- Vadiet jostu atpakaļ, pieturot to, lai josta vieglāk uztītos, nesagrieztos un nesabojātu apdares panelus.

UZMANĪBU

- Drošības josta spēj nodrošināt optimālu aizsardzību tikai tad, ja sēdekļa atzveltnē atrodas paceltā stāvoklī un drošības josta ir uzlikta pareizi un augumam atbilstoši.
- Ja brauciena laikā drošības jostu atsprādzē, avārijas vai bremzēšanas manevra gadījumā var gūt smagus vai nāvējošus savainojumus!
- Pati drošības josta vai vaļīga drošības josta var izraisīt smagus savainojumus, ja tā no cietām ķermeņa daļām pārvirzās uz mīkstām ķermeņa daļām (piemēram, vēderu).

Pareizs jostas novietojums

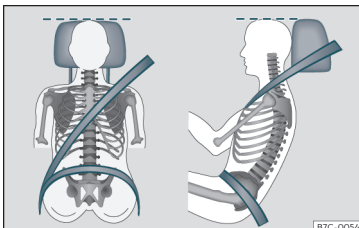

11. att. Pareizi noregulēts drošības jostas un galvas balsta stāvoklis, skatoties no priekšas un no sāniem.

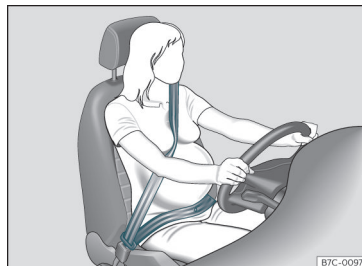

12. att. Drošības jostas novietojums grūtniecības laikā.

Tikai pareizi novietotas drošības jostas avārijas gadījumā nodrošina optimālu aizsardzību un mazina risku gūt smagus un nāvējošus savainojumus. Pareizi novietota drošības josta arī notur braucēju stāvoklī, kas nepieciešams, lai drošības spilvens nostrādādot varētu nodrošināt maksimālu aizsardzību. Tāpēc vienmēr piesprādzējiet drošības jostu un gādājiet, lai tā būtu pareizi novietota.

Nepareizs sēdus stāvoklis var izraisīt smagus vai nāvējošus savainojumus »»» 13. lappuse, Automašīnas pasažieru pareizs sēdus stāvoklis.

- Drošības jostas plecu daļai ir jābūt novietotai virs pleca vidusdaļas, un tā nekādā gadījumā nedrīkst atrasties virs kakla, virs rokas, zem rokas vai aiz muguras.

- Drošības jostas iegurņa daļai vienmēr ir jābūt novietotai virs iegurņa un nekādā gadījumā ne virs vēdera.
- Drošības jostai vienmēr ir plakaniski un cieši jāpiekļaujas ķermenim. Ja nepieciešams, nedaudz pievelciet jostu.

Grūtniecēm drošības josta ir jānovieto vienmērīgi virs krūtīm un pēc iespējas zemāk virs iegurņa, turklāt plakaniskā stāvoklī, lai izvairītos no spiediena uz vēderu. Tas ir jāievēro visā grūtniecības laikā»» 12. att. .

Drošības jostas novietojuma pielāgošana augumam

Drošības jostas novietojumu var koriģēt, pielāgojot priekšējo sēdekļu augstumu.

⚠ UZMANĪBU

Avārijas gadījumā nepareizs drošības jostas novietojums var izraisīt smagus vai nāvējošus savainojumus.

- Drošības jostas plecu daļai ir jābūt novietotai virs pleca vidusdaļas un nekādā gadījumā ne zem rokas vai virs kakla.
- Drošības jostai ir plakaniski un cieši jāpiekļaujas ķermeņa augšdaļai.
- Drošības jostas iegurņa daļai ir jābūt novietotai virs iegurņa un nekādā gadījumā ne virs vēdera. Drošības jostai ir plakaniski un cieši jāpiekļaujas iegurnim. Ja nepieciešams, nedaudz pievelciet jostu.

• Grūtniecēm drošības jostas apakšējais posms ir jānovieto pēc iespējas zemu virs iegurņa un tā, lai tas „plakaniski” piekļautos vēderam»» 12. att. .

• Lietošanas laikā nesagrieziet drošības jostu.

• Kad drošības josta ir pareizi novietota, neturiet to atstātus no ķermeņa ar roku.

• Nenovietojiet drošības jostu virs cietiem vai viegli plīstošiem priekšmetiem, piemēram, virs brillēm, pildspalvām vai atslēgām.

• Nekad nemainiet jostas novietojumu, izmantojot jostas skavas, stiprinājuma cilpas un tamīdzīgas detaļas.

i Norādījums

Cilvēkiem, kas fizisku apstākļu dēļ drošības jostu nevar pareizi novietot, ir jāvēršas servisa centrā, lai uzzinātu par iespējām uzstādīt īpašu tehnisko aprīkojumu, ar kuru nodrošināt optimālu drošības jostas un drošības spilvena aizsargājošo darbību. CUPRA iesaka apmeklēt kādu no SEAT servisa centriem.

Jostas spriegotājs

Jostas spriegotāja darbības princips

Priekšējo sēdekļu un aizmugurējo malējo sēdekļu drošības jostas ir aprīkotas ar jostu spriegotājiem.

Sensori aktivizē jostu spriegotājus tikai smagu frontālu, sānu un aizmugures sadursmju gadījumā, kā arī gadījumos, kad apgāžas pie strāvas tīkla pieslēdzams hibrīdautomobilis.

Jostu spriegotāji nospiegto drošības jostas pretēji izvilksanas virzienam un mazina pasažieru kustību uz priekšu.

Jostu spriegotāji darbojas kopā ar drošības spilvenu sistēmu. Atkarībā no sadursmes veida jostu spriegotāji tiek aktivizēti kopā ar dažiem drošības spilveniem.

i Norādījums

- Nostrādājot jostu spriegotājiem, rodas smalki putekļi. Tā ir normāla parādība un nenozīmē, ka automašīnā izcēlies ugunsgrēks.
- Nododot automašīnu vai atsevišķas sistēmas daļas pārstrādei metāllūžņos, ievērojiet visus attiecīgos drošības noteikumus. Šie noteikumi ir zināmi un pieejami servisa centros.

Jostu spriegotāju apkope un utilizācija

Jostu spriegotāji ir drošības jostu sastāvdaļa, kas ietilpst jūsu automašīnas sēdvietu aprīkojumā. Ja veicat jostu spriegotāju remontu vai citu remontdarbu laikā uzstādāt vai izņemat sistēmas daļas, drošības jostas var tikt bojātas. Tā rezultātā avārijas gadījumā jostu spriegotāji var darboties nepareizi vai pat nedarboties vispār.

Lai jostas spriegotāja darbības efektivitāte netiktu ierobežota un demontētās detaļas neizraisītu savainojumus un apkārtējās vides piesārņojumu, ir jāievēro servisa centros ziņāmie priekšraksti.

UZMANĪBU

- Nepareiza apiešanās vai patstāvīgi veikti remontdarbi palielina risku gūt smagus vai nāvējošus savainojumus, ko var izraisīt nenestrādājuši vai negaidīti nostrādājuši jostu spriegotāji.
- Jostas spriegotājs un drošības josta, tostarp tās automātiskais ievīlcējs, nav remontējami.
- Jebkurus jostu spriegotāju un drošības jostu remontdarbus, kā arī sistēmas daļu uzstādīšanu un izņemšanu citu remontdarbu laikā drīkst veikt tikai servisa centrā.
- Jostu spriegotāji jūs pasargā tikai viena negadījuma laikā, un pēc katras nostrādāšanas reizes tie ir jānomaina.

Vides aizsardzības norādījums

Drošības spilvenu modulis un jostas spriegotājs var saturēt perhlorātu. Ievērojiet likumdošanas prasības attiecībā uz utilizāciju.

PreCrash sistēma*

Funkcijas

PreCrash ir palīg sistēma, kas potenciāla riska situācijās nodrošina virkni pasākumu pasažieru aizsardzībai, taču nevar novērst sadursmi.

Sistēmas funkcijas ir pilnībā pieejamas tikai tad, ja nav izvēlēts neviens īpašais braukšanas profils un sistēma darbojas bez traucējumiem.

Pamatfunkcijas

Atkarībā no attiecīgās valsts likumdošanas un automašīnas aprīkojuma, kritiskās braukšanas situācijās (piemēram, ja vadītājs veic ārkārtas bremzēšanu vai zaudē kontroli pār automašīnu), sākot no apmēram 30 km/h (20 mph) ātruma, atsevišķi vai kopā var nostrādāt tālāk minētās funkcijas.

- Piesprādzētu priekšējo drošības jostu reversā sprieģošana.
- Avārijas gaismu signalizācijas ieslēgšana.

• Automātiska sānu logu (atstājot nelielu spraugu) un, atkarībā no aprīkojuma, stikla jumta aizvēršana.

• Apgāšanās gadījumā tiek aktivizēti drošības jostu spriegotāji, ja tie ietilpst aprīkojumā.

Atkarībā no tā, cik kritiska ir braukšanas situācija, drošības jostas tiek nospriegotas vai nu atsevišķi, vai abas vienlaikus.

Papildus apkārtnes novērošanas sistēmai (Front Assist)

Automašīnās, kas aprīkotas ar Front Assist »» 234. lappuse, sistēma iespēju robežās izmanto attiecīgu informāciju, lai izvērtētu, vai pastāv sadursmes risks ar priekšā braucošu transportlīdzekli. Ja sadursmes varbūtība ar priekšā braucošu transportlīdzekli ir liela vai ir aktivizējusies Front Assist sistēma, papildus var nostrādāt arī PreCrash sistēmas funkcijas.

Papildus ārkārtas palīdzības sistēmai (Emergency Assist)

Automašīnās, kas aprīkotas ar ārkārtas palīdzības sistēmu, sistēma iespēju robežās izvērtē informāciju par vadītāja aktivitāti. Ja tiek konstatēts, ka vadītājs aktīvi neiesaistās automašīnas vadīšanā, var nostrādāt tālāk minētās PreCrash sistēmas funkcijas.

• Reversā jostu sprieģošana.

- Automātiska sānu logu (atstājot nelielu spraugu) un, atkarībā no aprīkojuma, stikla jumta aizvēršana.

PreCrash sistēmas aktivizēšana

Atkarībā no aprīkojuma, PreCrash sistēmu var daļēji deaktivizēt, izslēdzot vilkmes kontroles sistēmu un/vai stabilitātes kontroles sistēmu. Kad šīs automašīnas drošības sistēmas ir ieslēgtas (pēc noklusējuma katru reizi, kad tiek ieslēgta aizdedze), sistēma ir pilnībā aktivizēta.

Iestatījums, izvēloties braukšanas profilu

Automašīnās ar braukšanas profila izvēli PreCrash sistēma pielāgojas specifiskajam automašīnas iestatījumam, kas atbilst izvēlētajam braukšanas profilam»»» 221. lappuse .

Darbības ierobežojumi

Tālāk minētajos apstākļos PreCrash sistēma nav pieejama vai darbojas ierobežoti.

- Kad TCS un/vai ESC sistēma ir izslēgta.
- Kad automašīna brauc atpakaļgaitā.
- Kad drošības spilvenu vadības bloks nedarbojas pareizi.
- Pašas sistēmas, ESC vai Front Assist darbības traucējuma gadījumā.

Problēmas un risinājumi

Ja pastāv PreCrash sistēmas darbības traucējums, mērinstrumentu bloka displejā pastāvīgi ir redzams norādījums **Sistēma nav pieejama** vai **Sistēma pieejama tikai ierobežoti**. Apmeklējiet CUPRA specializēto servisa centru vai SEAT servisa centru un veiciet sistēmas pārbaudi.

UZMANĪBU

PreCrash sistēma nespēj pārvarēt fizikas likumu noteiktos ierobežojumus un darbojas tikai savu iespēju robežās. Sistēmas pieejamība nekādā gadījumā nav attaisnojums, lai riskētu ar drošību. Front Assist nevar aizstāt vadītāja uzmanību un patstāvīgi novērst sadursmi.

- Vienmēr pielāgojiet braukšanas ātrumu un drošības distanci līdz priekšā braucošajām automašīnām redzamības un laika apstākļiem, ceļa seguma stāvoklim un satiksmes apstākļiem.
- Sistēma ne vienmēr atpazīst visus objektus.
- Sistēma nereaģē uz ceļu šķērsojošiem vai grūti konstatējamiem gājējiem, dzīvniekiem vai objektiem.
- Metāliski objekti (piemēram, drošības barjeras), dažādi citi ceļu infrastruktūras elementi vai nelabvēlīgi laika apstākļi var ierobežot sistēmas darbību un tādējādi arī tās spēju konstatēt sadursmes risku.

- Nekad neignorējiet degošas brīdinājuma lampaņas un rādījumus instrumentu panelī.

UZMANĪBU

Ja tiek novērstā vadītāja uzmanība, var tikt izraisīti negadījumi un savainojumi.

- Neveiciet iestatījumus informācijas un izklaides sistēmā brauciena laikā.

Drošības spilvenu sistēma

Īss ievads

Kāpēc ir jāpiesprādzējas un jāieņem pareizs sēdus stāvoklis?

Lai drošības spilveni nostrādādot spētu nodrošināt vislabāko aizsardzību, vienmēr ir pareizi jālieto drošības josta un jāievēro pareizs sēdus stāvoklis.

Drošības spilvenu sistēma neaizvieto drošības jostu, bet gan ir daļa no automašīnas pasīvās drošības koncepcijas. Lūdzu, ņemiet vērā, ka drošības spilvenu sistēma nodrošina vislabāko aizsardzību tikai, kad tā darbojas vienlaikus ar piesprādzētām drošības jostām un pareizi noregulētiem galvas balstiem. Tāpēc drošības jostas vienmēr ir jālieto ne tikai likumdošanas prasību, bet arī drošības apsvērumu dēļ»»» 16. lappuse, Kāpēc lietot drošības jostas?.

Drošības spilvena izplešanās notiek milisekunžu laikā, tātad, ja nostrādāšanas brīdī jūsu sēdus stāvoklis ir nepareizs, jūs varat gūt nāvējošus savainojumus. Tāpēc visiem pasažieriem brauciena laikā ir jāievēro pareizs sēdus stāvoklis.

Ja īsi pirms avārijas notiek strauja bremzēšana, nepiesprādzējies pasažieris tiek mests uz priekšu drošības spilvena izplešanās zonā.

Tādā gadījumā nostrādājušais drošības spilvens var dzīvībai bīstami vai nāvējoši savainot pasažieri. Tas īpaši attiecas uz bērniem.

Vienmēr ieturiet pēc iespējas lielāku attālum starp sevi un priekšējo drošības spilvenu. Tādējādi nostrādāšanas gadījumā priekšējie drošības spilveni var pilnībā izplesties un nodrošināt maksimālu aizsargājošo darbību.

Svarīgākie faktori, kas nosaka, vai drošības spilveni nostrādās, ir avārijas veids, trieciena iedarbības leņķis un automašīnas ātrums.

Izšķirošs faktors drošības spilvenu nostrādāšanai ir sadursmes brīdī radītais palēninājums, kuru reģistrē vadības bloks. Ja automašīnas palēninājums, kuru sadursmes brīdī nomēra vadības bloks, ir mazāks par iestatīto atsauces vērtību, priekšējie, sānu un/vai galvas drošības spilveni nenostrādā. Lūdzu, ņemiet vērā, ka redzami bojājumi uz avārijā iesaistītās automašīnas, lai arī cik smagi tie būtu, obligāti nenorāda, ka drošības spilveniem būtu vajadzējis nostrādāt.

UZMANĪBU

- Nepareizi lietotas drošības jostas, kā arī jebkurš nepareizs sēdus stāvoklis var izraisīt dzīvībai bīstamus vai smagus savainojumus.
- Nostrādājot drošības spilvenam, visi pasažieri, tostarp arī bērni, kas nav pareizi piesprādzējušies, var gūt dzīvībai bīstamus vai nāvējošus savainojumus. Bērnu, kas jaunāki par 12 gadiem, vienmēr pārvadāiet aiz-

mugurējā sēdekļi. Nekad nepārvadāiet automašīnā bērnus, kas nav nostiprināti ar drošības sistēmu vai ir nostiprināti ar svaram neatbilstošu drošības sistēmu.

- Lai mazinātu nostrādājuša drošības spilvena radīto savainojumu risku, vienmēr lietojiet drošības jostu pareizi»»» 16. lappuse .

Drošības spilvenu sistēmas apraksts

Drošības spilvenu sistēma, darbojoties kopā ar drošības jostām, nodrošina papildu aizsardzību automašīnas vadītājam un pasažieriem.

Drošības spilvenu sistēmā (atkarībā no automašīnas aprīkojuma) ir iebūvēti tālāk minētie elementi.

- Elektronisks vadības bloks.
- Vadītāja un priekšējā pasažiera priekšējie drošības spilveni.
- Vadītāja ceļgalu drošības spilvens.
- Sānu drošības spilveni.
- Vadītāja centrālais drošības spilvens
- Galvas drošības spilveni
- Drošības spilvenu kontrollampīna  mērinstrumentu blokā»»» 26. lappuse
- Ar atslēgu pārslēdzams slēdzis pasažiera priekšējā drošības spilvena atslēgšanai.

• Kontrollampīna, kas ziņo par pieslēgtu/atlēgtu priekšējā pasažiera drošības spilvenu.

Drošības spilvenu darbības gatavība tiek elektroniski kontrolēta. Katru reizi pēc aizdedzes ieslēgšanas drošības spilvenu kontrolampīna uz dažām sekundēm iedegas (pašdiagnotika).

Kontrollampīna  ziņo par sistēmas darbības traucējumu, ja tā

- aizdedzes ieslēgšanas brīdī neiedegas >>> 26. lappuse,
- pēc aizdedzes ieslēgšanas pēc apmēram 4 sekundēm nodziest,
- pēc aizdedzes ieslēgšanas nodziest un atkal iedegas,
- deg vai mirgo brauciena laikā.

Drošības spilvenu sistēma nenostādā šādus gadījumos:

- izslēgta aizdedze,
- vieglas frontālas sadursmes,
- vieglas sānu sadursmes,
- aizmugures sadursmes.

UZMANĪBU

- Drošības jostas un drošības spilvenu sistēma var nodrošināt maksimālu aizsardzību tikai tad, ja ir iņemts pareizs sēdus stāvoklis >>> 13. lappuse.

- Ja drošības spilvenu sistēmā ir darbības traucējums, tā nekavējoties ir jāpārbauda servisa centrā. Citādi pastāv risks, ka drošības spilvenu sistēma avārijas gadījumā nenostādā vai nostādā nepareizi.

Drošības spilvenu aktivizēšana

Drošības spilveni izplešas sekundes desmitdaļu laikā un ar lielu ātrumu, lai avārijas gadījumā nodrošinātu papildu aizsardzību. Drošības spilvenu izplešoties, var rasties smalki putekļi. Tā ir normāla parādība un nenozīmē, ka automašīnā izcēlies ugunsgrēks.

Drošības spilvenu sistēma darbojas tikai tad, ja aizdedze ir ieslēgta.

Specifiskās avārijas situācijās vienlaicīgi var nostādāt vairāki drošības spilveni.

Vieglu frontālu un sānu sadursmju, vai aizmugures sadursmju gadījumā drošības spilveni **nenostādā**. Apgāšanās gadījumā drošības spilveni nostādā tikai pie strāvas tīkla pieslēdzamos hibrīdautomobiļos.

Nostrādāšanas faktori

Apstākļi, kas liek drošības spilvenu sistēmai nostādāt, nav viennozīmīgi definējami. Dažiem faktoriem, kā, piemēram, tā objekta īpašībām (miksts/ciets), ar kuru automašīna saduras, trieciena iedarbības leņķim, auto-

mašīnas ātrumam u.tml. šajā ziņā ir liela nozīme.

Drošības spilvenu nostrādāšanai noteicošais faktors ir palēninājuma norise.

Vadības bloks analizē sadursmes norisi un aktivizē atbilstošu noturēšanas sistēmu.

Ja automašīnas palēninājums, kuru sadursmes brīdī nomēra vadības bloks, ir mazāks par iestatīto atsaucies vērtību, drošības spilveni nenostādā. Neskatoties uz to, avārijas rezultātā automašīna var būt stipri deformēta.

Spēcīgu frontālu sadursmju gadījumā nostādā tālāk minētie drošības spilveni.

- Vadītāja priekšējais drošības spilvens.
- Pasažiera priekšējais drošības spilvens.
- Vadītāja ceļgalu drošības spilvens.*
- Galvas drošības spilveni (atkarībā no sadursmes smaguma).

Spēcīgu sānu sadursmju gadījumā nostādā daži (vai visi) no tālāk minētajiem drošības spilveniem (atkarībā no sadursmes smaguma).

- Galvas drošības spilvens avārijas pusē.
- Priekšējais sānu drošības spilvens avārijas pusē.
- Aizmugurējais sānu drošības spilvens avārijas pusē*.

- Centrālais drošības spilvens*.

Ja notiek negadījums, kurā nostrādā drošības spilveni,

- iedegas salona apgaismojums (ja salona apgaismojuma slēdzis atrodas durvju kontakta stāvoklī),
- ieslēdzas avārijas gaismu signalizācija,
- atslēdzas visas durvis,
- degvielas padeve dzinējam tiek pārtraukta,
- hibridautomobilos tiek izslēgta augstsprieguma sistēma,
- tiek veikts ārkārtas zvans*.

Drošības spilvenu darbība

Drošības spilvenu sistēmas kontroļlampiņas

deg mērinstrumentu blokā

Drošības spilvenu un jostu spriegotāju sistēmas darbības traucējums. Apmeklējiet servisa centru un nekavējoties pārbaudiet sistēmu.



OFF deg griestu konsolē





Pasažiera priekšējais drošības spilvens ir atslēgts. Pārbaudiet, vai drošības spilvenam jāpaliek atslēgtam.

ON deg griestu konsolē

Pasažiera priekšējais drošības spilvens ir aktīvs. Kontrollampiņa automātiski nodziest 60 sekundes pēc aizdedzes ieslēgšanas.

Pēc aizdedzes ieslēgšanas uz īsu brīdi iedegas dažas brīdinājuma lampiņas un kontrollampiņas, norādot uz darbaspēju pārbaudi. Tās nodziest pēc dažām sekundēm.

Ja drošības spilvenu un jostu spriegotāju sistēmas kontroļlampiņa  deg vai mirgo, tas norāda uz drošības spilvenu un jostu spriegotāju sistēmas darbības traucējumu >>> . Apmeklējiet servisa centru un nekavējoties pārbaudiet sistēmu.

Kad priekšējā pasažiera drošības spilvens ir atslēgts, brīdinājuma lampiņa **PASSENGER AIR BAG OFF**  instrumentu paneļa vidusdaļā turpina degt, lai atgādinātu par atslēgto drošības spilvenu. Ja pasažiera priekšējais drošības spilvens ir atslēgts, bet kontrollampiņa **pastāvīgi nedeg** vai deg reizē ar kontrollampiņu  mērinstrumentu blokā, drošības spilvenu sistēmā ir darbības traucējums >>> . Ja kontrollampiņa mirgo, drošības spilvena atslēgšanas sistēmā ir darbības traucējums >>> . Apmeklējiet servisa centru un nekavējoties pārbaudiet sistēmu.

UZMANĪBU

Ja drošības spilvenu un jostu spriegotāju sistēmas darbība ir traucēta, tie var nostrādāt nepareizi, vispār nenostādāt vai nostrādāt negaidīti.

- Pasažieriem pastāv risks gūt smagus vai nāvējošus savainojumus. Nekavējoties veiciet sistēmas pārbaudi servisa centrā.
- Nekad nenostipriniet bērnu sēdekļi uz priekšējā pasažiera sēdekļa vai noņemiet bērnu sēdekļi, ja tas jau atrodas šajā sēdekļī! Pasažiera priekšējais drošības spilvens avārijas gadījumā var nostrādāt, neskatoties uz darbības traucējumu.

PIESARDZĪBA

Lai izvairītos no automašīnas bojājumiem vai pasažieru savainojumiem, vienmēr ņemiet vērā degošās kontrollampiņas un attiecīgos aprakstus un norādījumus.

Priekšējie drošības spilveni

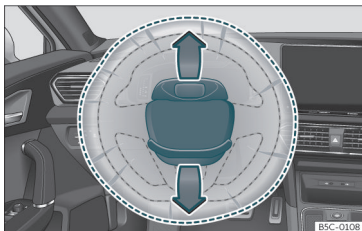

13. att. Vadītāja drošības spilvena atrašanās vieta stūrē.

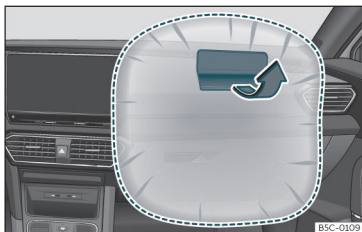

14. att. Priekšējā pasažiera drošības spilvens instrumentu panelī.

Vadītāja priekšējais drošības spilvens atrodas stūrē, bet priekšējā pasažiera drošības spilvens – instrumentu panelī. Atrašanās vieta ir apzīmēta ar uzrakstu „AIRBAG“.

Vadītāja un priekšējā pasažiera drošības spilvenu nostrādāšanas gadījumā drošības spilvenus nosedzošie materiāli pārplīst un paliek pie stūres un instrumentu paneļa»» 13. att. »» 14. att..

Priekšējo drošības spilvenu sistēma, papildinot drošības jostas, sniedz papildu aizsardzību vadītāja un priekšējā pasažiera galvas un krūšu daļai smagu frontālu sadursmju gadījumos »» Δ.

Sistēmas īpašā konstrukcija nodrošina kontrolētu gāzes izplūšanu, kad pasažieris tiek iespiests spilvenā. Tādējādi drošības spilvens pasargā galvu un krūškurvi. Pēc avārijas spilvens attiecīgi iztukšojas tiktāl, lai redzamība uz priekšu būtu netraucēta.

Δ UZMANĪBU

- Starp automašīnas priekšējos sēdekļos sēdošajiem pasažieriem un drošības spilvenu izplešanās zonu nedrīkst atrasties citi cilvēki, dzīvnieki vai priekšmeti.
- Drošības spilveni var jūs pasargāt tikai viena negadījuma laikā, un pēc katras nostrādāšanas reizes tie ir jānomaina.
- Uz drošības spilvenu moduļiem nedrīkst būt nostiprināti priekšmeti, piemēram, glāžu vai telefona turētāji.

Priekšējā pasažiera drošības spilvena pieslēgšana un atslēgšana*

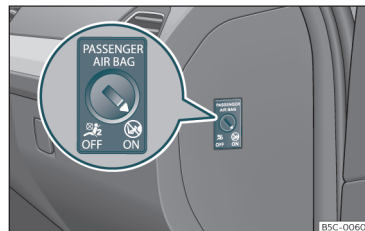

15. att. Ar atslēgu pārslēdzams slēdzis priekšējā pasažiera drošības spilvena pieslēgšanai un atslēgšanai.



16. att. Griestu konsolē: kontrollampīna, kas norāda, ka priekšējā pasažiera drošības spilvens ir atslēgts. »»



Atslēdziet priekšējā pasažiera drošības spilvenu, ja izņēmuma gadījumā uz priekšējā pasažiera sēdekļa uzstādāt bērnu sēdekli, kurā bērns sēž ar muguru braukšanas virzienā.

Lai priekšējā pasažiera drošības spilvens nebūtu jāatslēdz, CUPRA iesaka uzstādīt bērnu sēdekli uz aizmugurējā sēdekļa.

Ja priekšējā pasažiera drošības spilvens ir **atslēgts**, tas nozīmē, ka atslēgts ir tikai priekšējais drošības spilvens priekšējā pasažiera pusē. Visi pārējie automašīnā uzstādītie drošības spilveni joprojām ir aktīvi.

Pasažiera priekšējā drošības spilvena pieslēgšana un atslēgšana

- Izslēdziet aizdedzi.
 - Atveriet durvis priekšējā pasažiera pusē.
 - Ievietojiet atslēgas zobu priekšējā pasažiera drošības spilvena atslēgšanas slēdzī
- »» **15. att.**.. Atslēga ir jāievieto līdz galam, t.i., par apmēram 3/4 no tās garuma.
- Uzmanīgi pagrieziet atslēgu stāvoklī **OFF** (deaktivizēt) vai **ON** (aktivizēt). Ja pagriezt ir grūti, pārliecinieties, ka atslēga ir ievietota līdz galam.
 - Aizveriet priekšējā pasažiera durvis.
 - Pēc drošības spilvena atslēgšanas pārbaudiet, vai tad, kad aizdedze ir ieslēgta, kontrollampiņa **OFF** , uzrakstā **PASSENGER AIR BAG** gries tu konsolē deg»» **16. att.** .

- Pēc tam, kad drošības spilvens ir no jauna pieslēgts, pārliecinieties, ka tad, kad aizdedze ir ieslēgta, kontrollampiņa **OFF** , nedeg un kontrolampiņa **ON**  60 sekundes deg un tad nodzīst.

⚠ UZMANĪBU

- Vadītājs ir atbildīgs par to, vai drošības spilvens ir atslēgts vai pieslēgts.
- Atslēdziet drošības spilvenu tikai, kad aizdedze ir izslēgta. Pretējā gadījumā drošības spilvena atslēgšanas sistēma var tikt bojāta.
- Atslēga nekādā gadījumā nedrīkst palikt drošības spilvena atslēgšanas slēdzī, jo citādi tā var tikt bojāta vai arī brauciena laikā netīšām pieslēgt vai atslēgt drošības spilvenu.
- Atslēgti drošības spilveni pēc iespējas drīzāk ir atkal jāpieslēdz, lai tie atkal varētu nodrošināt aizsargājošo darbību.

Ceļgalu drošības spilvens*



17. att. Vadītāja pusē: ceļgalu drošības spilvena uzstādīšanas vieta.

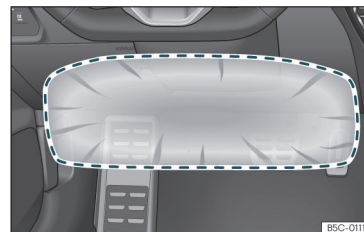

18. att. Vadītāja pusē: ceļgalu drošības spilvena izplešanās zona.

Ceļgalu drošības spilvens atrodas vadītāja pusē instrumentu paneļa apakšējā daļā »» **17. att.**.. Atraššanās vieta ir apzīmēta ar uzrakstu „AIRBAG“.

Nostrādājis ceļgalu drošības spilvens aptver ar sarkanu ierāmēto zonu (izplešanās zona) »» **18. att.** Šajā zonā nekad nedrīkst novietot vai nostiprināt priekšmetus.

⚠ UZMANĪBU

- Ceļgalu drošības spilvens izplešas vadītāja ceļgalu priekšā. Vienmēr uzturiet ceļgalu drošības spilvena izplešanās zonu brīvu.
- Nekad nostipriniet priekšmetus uz ceļgalu drošības spilvena pārsega, kā arī tā izplešanās zonā.
- Noregulējiet vadītāja sēdekli tā, lai attālumš starp ceļgaliem un šo drošības spilvenu būtu vismaz 10 cm (4 collas). Ja fizisku apstākļu dēļ šo prasību neizdodas izpildīt, noteikti sazinieties ar servisa centru.

Centrālais drošības spilvens*

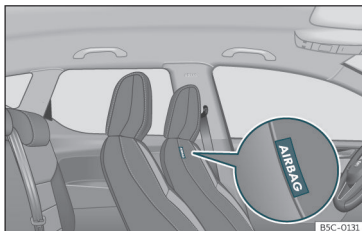

19. att. Vadītāja sēdekļa atzveltnes polsterējuma iekšmalā: centrālais drošības spilvens.

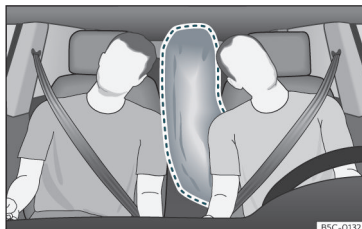

20. att. Pilnībā nostrādājis centrālais drošības spilvens (izplešanās zona).

Centrālais drošības spilvens ir paredzēts priekšējiem sēdekļiem un atrodas vadītāja sēdekļa atzveltnes polsterējuma iekšmalā.

Centrālā drošības spilvena uzstādīšanas vieta ir apzīmēta ar uzrakstu „AIRBAG“ »» **19. att.**

Ar sarkanu līniju apzīmētā zona ir telpas apgabals, kuru aptver nostrādājis centrālais drošības spilvens (izplešanās zona) »» **20. att.** Šī iemesla dēļ šajā zonā nedrīkst atrasties nekādi priekšmeti »» ⚠.

Centrālais drošības spilvens nostrādā sānu sadursmes gadījumā vai automašīnai apgāžoties*, tādējādi samazinot pasažieru savainojumu risku.

⚠ UZMANĪBU

Nostrādāšanas brīdī drošības spilvens izplešas sekundes desmitdaļu laikā un ar lielu ātrumu.

• Vienmēr uzturiet centrālā drošības spilvena izplešanās zonu brīvu.

• Nekad nestipriniet priekšmetus uz centrālā drošības spilvena pārsega vai tā izplešanās zonā.

• Starp automašīnas priekšējos sēdekļos sēdošajiem pasažieriem un drošības spilvena izplešanās zonu nedrīkst atrasties citi cilvēki, dzīvnieki vai priekšmeti. Pārliecinieties, ka to vienmēr ievēro visi pasažieri, ieskaitot bērnus.

• Nekad nelietojiet sēdekļu pārvalkus vai aizsargpārvalkus, kas nav viennozīmīgi atļauti lietošanai uz attiecīgās automašīnas sēdekļiem. Pretējā gadījumā centrālais drošības spilvens var nostrādāšanas brīdī neizplesties.

⚠ UZMANĪBU

Nepareiza apiešanās ar vadītāja un priekšējā pasažiera sēdekli var ietekmēt centrālā drošības spilvenu pienācīgu darbību un izraisīt smagus savainojumus.

• Priekšējos sēdekļus nedrīkst izņemt no automašīnas, un priekšējo sēdekļu konstrukcijas elementos nedrīkst veikt nekādas izmaiņas.

• Ja uz sēdekļa atzveltnes sāniem ir veikta iedarbība ar pārāk lielu spēku, pastāv risks, ka centrālais drošības spilvens var darboties ar traucējumiem, nenostrādāt vispār vai nostrādāt negaidīti. »»

- **Originālās sēdekļa apdares vai šuvju bojājumi centrālā drošības spilvena moduļa rajonā ir nekavējoties jānovērš servisa centrā.**

Sānu drošības spilveni*



21. att. Sānu drošības spilvens vadītāja sēdekli.

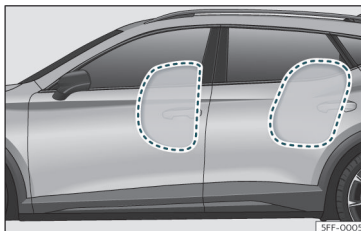

22. att. Pilnīgi piepūsti sānu drošības spilveni kreisajā automašīnas pusē.

Sānu drošības spilveni atrodas vadītāja »» 21. att. un priekšējā pasažiera sēdekļa atzveltnes polsterējumā.

Atraššanās vietas attiecīgi ir apzīmētas ar uzrakstiem „AIRBAG“ atzveltnu augšējā daļā.

Sānu drošības spilvenu sistēma, papildinot drošības jostas, sniedz papildu aizsardzību ķermeņa augšdaļai smagu sānu sadursmju gadījumos »» ▲.

Sānu sadursmju gadījumos sānu drošības spilveni samazina savainojumu risku ķermeņa daļām, kas atrodas tiešā trieciena ceļā. Papildus parastajai drošības jostu nodrošinātajai aizsardzībai pasažieri tiek noturēti arī sānu trieciena gadījumā. Tādējādi šie drošības spilveni nodrošina maksimālu aizsardzību.

▲ UZMANĪBU

- Ja pasažieri nav piesprādzējušies, brauciena laikā ir noliekušies uz priekšu vai neievēro pareizu sēdus stāvokli, avārijas gadījumā viņi pakļauj sevi paaugstinātam riskam gūt savainojumus sānu drošības spilvenu sistēmas nostrādāšanas laikā.
- Lai sānu drošības spilvenu nodrošinātā aizsardzība būtu pilnīga, brauciena laikā vienmēr ir jā saglabā tāds sēdus stāvoklis, kādu nodrošina piesprādzēta drošības josta.
- Sānu sadursmes gadījumā drošības spilveni nenostādā, ja sensori nepareizi no mēra spiediena kāpumu durvju iekšpusē.

Tas var notikt, ja no caurumiem vai atverēm durvju apdares panelī izplūst gaiss.

- **Nebruciet, ja iekšējā durvju apdares paneļa elementi ir izņemti vai nav pareizi uzstādīti.**
- **Nebruciet, ja no durvju apdares paneļa ir izņemti skaļruņi. To var darīt tikai tad, ja tukšās skaļruņu uzstādīšanas vietas ir pareizi nosegtas.**
- Ja iekšējā durvju apdares paneli tiek uzstādīts skaļrunis vai kāds cits piederums, pārliecinieties, ka caurumi pēc tam tiek nosēgti vai aiztaisiiti.
- Starp aizmugurējos malējos sēdekļos sēdošajiem pasažieriem un drošības spilvenu izplešanās zonu nedrīkst atrasties citi cilvēki, dzīvnieki vai priekšmeti. Lai sānu drošības spilveni darbotos neierobežoti, pie durvīm nedrīkst nostiprināt piederumus, piemēram, glāžu turētājus.
- Uz drēbju pakaramajiem āķiem automašīnā drīkst novietot tikai vieglus apģērbus. Apģērbu kabatās nedrīkst atrasties smagi priekšmeti ar asām malām.
- Uz sēdekļu atzveltnu sāniem nedrīkst iedarboties stipri spēki (piemēram, spēcīgu grūdienu vai spērienu radīti), jo citādi sistēma var tikt bojāta. Ja tā notiek, sānu drošības spilveni nenostādā.
- Uz sēdekļiem, kuros iebūvēts drošības spilvens, nekādā gadījumā nedrīkst uzstādīt

sēdekļu pārvalkus vai aizsargpārvalkus, kuru lietošana jūsu automašīnā nav viennozīmīgi atļauta. Tā kā gaisa spilvens izplešas no sēdekļa atzveltnes sāniem, tad, lietojot neatļautos sēdekļu pārvalkus vai aizsargpārvalkus, sānu drošības spilvenu aizsargājošā darbība var tikt būtiski traucēta.

- Oriģinālās sēdekļa apdares vai šuvju bojājumi sānu drošības spilvena moduļa rajonā ir nekavējoties jānovērš servisa centrā.
- Drošības spilveni var jūs pasargāt tikai viena negadījuma laikā, un pēc katras nostrādāšanas reizes tie ir jānomaina.
- Jebkurus drošības spilvenu remontdarbus, kā arī sistēmas daļu uzstādīšanu vai izņemšanu citu remontdarbu laikā (piemēram, noņemot vai uzstādot priekšējo sēdekli) drīkst veikt tikai servisa centrā. Pretējā gadījumā drošības spilvenu sistēma var tikt bojāta.

Galvas drošības spilveni*

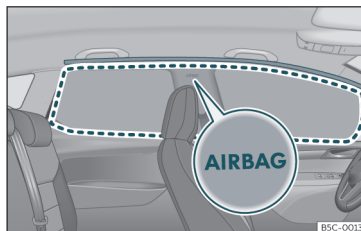

23. att. Galvas drošības spilvenu atrašanās vieta.

Galvas drošības spilveni atrodas abās salona pusēs virs durvīm» 23. att. un ir apzīmēti ar uzrakstiem „AIRBAG“.

Galvas drošības spilvenu sistēma, papildinot drošības jostas, sniedz papildu aizsardzību braucēju galvai un ķermeņa augšdaļai smagu sānu sadursmju gadījumos vai automašīnas apgāšanās* gadījumā » .

Ar sarkanu ierāmēto zonu aptver nostrādājis galvas drošības spilvens (izplešanās zona) » 23. att.. Tāpēc šajā zonā nekad nedrīkst novietot vai nostiprināt priekšmetus » .

Sānu sadursmes gadījumā nostrādā galvas drošības spilvens sadursmes pusē.

Sānu sadursmes gadījumā galvas drošības spilveni mazina risku, ka priekšējos sēdekļos un aizmugurējās malējās sēdvietās sēdošie

pasažieri traumē ķermeņa daļas, kas vērstas trieciena saņemšanas virzienā.

UZMANĪBU

- Lai galvas drošības spilvenu nodrošinātā aizsardzība būtu pilnīga, brauciena laikā vienmēr ir jāsaģlabā sēdus stāvoklis, kuru nodrošina piesprādzēta drošības josta.
- Drošības apsvērumu dēļ automašīnās, kurās ir uzstādīta atdaloša stikla starpsiena, galvas drošības spilveni ir jāatslēdz. Lai veiktu šo atslēgšanu, dodieties uz servisa centru.
- Lai drošības spilveni varētu netraucēti izplesties un nodrošināt maksimālu aizsardzību, starp pasažieriem un galvas drošības spilvenu izplešanās zonu nedrīkst atrasties citi cilvēki, dzīvnieki vai priekšmeti. Tāpēc uz sānu logiem nedrīkst uzstādīt nekāda veida žaļūzijas, kuru lietošana jūsu automašīnā nav viennozīmīgi atļauta.
- Uz drēbju pakaramajiem āķiem automašīnā drīkst novietot tikai vieglus apģērbus. Apģērbu kabatās nedrīkst atrasties smagi priekšmeti ar asām malām. Turklāt drēbju novietošanai nedrīkst izmantot drēbju pakaramos.
- Drošības spilveni var jūs pasargāt tikai viena negadījuma laikā, un pēc katras nostrādāšanas reizes tie ir jānomaina.
- Jebkurus galvas drošības spilvenu remontdarbus, kā arī sistēmas daļu uzstādīšanu vai izņemšanu citu remontdarbu laikā (piemēram, noņemot griestu paneli) drīkst »

veikt tikai servisa centrā. Pretējā gadījumā drošības spilvenu sistēma var tikt bojāta.

- Sānu un galvas drošības spilvenu vadību nodrošina sensori, kas atrodas priekšējo durvju iekšpusē. Lai sānu un galvas drošības spilveni darbotos pareizi un neierobežoti, ne durvis, ne durvju apdares paneļus nedrīkst pārveidot (piemēram, uzstādot papildu skaļruņus). Priekšējo durvju bojājumi var traucēt pareizai drošības spilvenu sistēmas darbībai. Visi priekšējo durvju remontdarbi ir jāveic servisa centrā.

Droša bērnu pārvadāšana

Bērnu drošība

Ievads

Pamatojoties uz drošības apsvērumiem un satiksmes negadījumu statistiku, bērni līdz 12 gadu vecumam vienmēr būtu jāpārvadā aizmugurējā sēdekļī. Atkarībā no vecuma, auguma un svara, bērni aizmugurējā sēdekļī ir jāpārvadā bērnu sēdekļī vai jānostiprina ar esošajām drošības jostām. Drošības apsvērumu dēļ bērnu sēdekļītis būtu jāuzstāda aizmugurējā sēdekļa vidū vai aiz priekšējā pasažiera sēdekļa.

Avārijas gadījumā arī bērni ir pakļauti fizikas likumiem»» 18. lappuse. Bērniem – atšķirībā no pieaugušajiem – muskuļu un kaulu struktūra vēl nav pilnībā izveidojusies. Tāpēc viņi ir pakļauti paaugstinātam savainojumu riskam.

Lai mazinātu savainojumu risku, bērns drīkst pārvadāt tikai speciālos bērnu sēdekļīšos.

Iesakām jūsu automašīnā lietot bērnu ierobežotājsistēmas, kas iekļautas oriģinālo pieredumu programmā, kurā piedāvāti bērnu sēdekļīši visām vecumu kategorijām ar apzīmējumu „Peke“ (ne visās valstīs) (skatiet www.cupraofficial.com).

Šīs speciāli izstrādātās sistēmas ir lietošanai atļautas un atbilst ECE-R44 noteiktajam standartam.

CUPRA iesaka nostiprināt tīmekļa vietnē norādītos bērnu sēdekļītis tālāk aprakstītajā veidā.

- Pretēji braukšanas virzienam vērsti bērnu sēdekļīši (O+ grupa): ISOFIX un balsta pēda (ROMER BABY SAFE PLUS SHR II + ISOFIX BASE / PEKE GO I-SIZE + I-SIZE BASE).
- Braukšanas virzienā vērsti bērnu sēdekļīši (I grupa): ISOFIX un Top Tether (ROMER DUO PLUS + TOP TETHER / PEKE G1 TRIFIX I-SIZE).
- Braukšanas virzienā vērsti bērnu sēdekļīši (II grupa): drošības josta un ISOFIX (ROMER BRITAX KIDFIX² S).
- Braukšanas virzienā vērsti bērnu sēdekļīši (III grupa): drošības josta (TAKATA MAXI).

Uzstādot un lietojot bērnu sēdekļītis, ir jāņem vērā likumdošanas prasības un attiecīgā bērnu sēdekļīša ražotāja norādījumi. Vienmēr izlasiet un ievērojiet»» 34. lappuse.

Iesakām jums bērnu sēdekļīša ražotāja pievienoto lietošanas instrukciju vienmēr vadīt līdzī automašīnā kopā ar automašīnas lietotāja rokasgrāmatu.

Bērnu sēdeklišu dalījums kategorijās



24. att. Bērnu sēdeklišu piemēri.

Drīkst lietot tikai tādus bērnu sēdeklišus, kas ir oficiāli atļauti un bērnam piemēroti.

Uz šiem sēdeklišiem attiecas ECE-R44 vai ECE-R129 standarts. "ECE-R" nozīmē Eiropas Ekonomikas komisijas (Economic Commission for Europe) noteikumi (regulation).

Bērnu sēdeklišu dalījums pēc masas grupas

Bērnu sēdekliši ir iedalīti piecās tālāk minētajās grupās.

Vecuma grupa	Bērna ķermeņa masa
0 grupa	līdz 10 kg
0+ grupa	līdz 13 kg
I grupa	no 9 līdz 18 kg
II grupa	no 15 līdz 25 kg
III grupa	no 22 līdz 36 kg

Uz bērnu sēdeklišiem, kas ir pārbaudīti atbilstoši ECE-R44 vai ECE-R129 standartam, ir cieši piestiprināta ECE-R44 vai ECE-R129 pārbaudes zīme (lielais burts E aplī, zem kura norādīts pārbaudes numurs).

Uzstādot un lietojot bērnu sēdeklišus, ir jāņem vērā likumdošanas prasības un attiecīgā bērnu sēdekliša ražotāja norādījumi.

Iesakām jums bērnu sēdekliša ražotāja pievienoto lietošanas instrukciju vienmēr vadīt līdzī automašīnā kopā ar automašīnas lietotāja rokasgrāmatu.

CUPRA iesaka lietot bērnu sēdeklišus, kas iekļauti **originālo piederumu katalogā**. Šie bērnu sēdekliši ir izvēlēti un pārbaudīti izmantošanai mūsu automašīnās. Jūsu automašīnas modelim un vēlamajai vecuma grupai atbilstošo sēdekli vai varat iegādāties mūsu servisa centros.

Bērnu sēdeklišu dalījums atļaujas kategorijās

Bērnu sēdeklišiem var būt piešķirta atļaujas kategorija "universāls", "daļēji universāls", "transportlīdzeklim raksturīgs" (saskaņā ar ECE-R44 standartu) vai "i-Size" (saskaņā ar ECE-R129 standartu).

- **Universāls:** šajā atļaujas kategorijā iekļautos bērnu sēdeklišus drīkst uzstādīt visās automašīnās. Pēc noteikta modeļu saraksta nav jāvadās. Ja bērnu sēdeklišim ir piešķirta atļaujas kategorija "universāls", tas ir papildus aprīkots ar augšējo stiprinājuma siksnu (Top Tether).

- **Daļēji universāls:** atļaujas kategorijas "daļēji universāls" bērnu sēdeklišiem ir jāatbilst atļaujas kategorijai "universāls" noteiktajām prasībām un jābūt aprīkoti ar papildu drošības ierīcēm sēdekliša nostiprināšanai. Kategorijas "daļēji universāls" bērnu sēdeklišiem ir pievienots saraksts ar automašīnām, kurās tos drīkst uzstādīt.

- **Transportlīdzeklim raksturīgs:** lai bērnu sēdeklišim piešķirtu atļaujas kategoriju "transportlīdzeklim raksturīgs", ir nepieciešama dinamiska bērnu sēdekliša pārbaude konkrētajā automašīnas modelī. Arī kategorijas "transportlīdzeklim raksturīgs" bērnu sēdeklišiem ir pievienots saraksts ar automašīnām, kurās tos drīkst uzstādīt.

- **i-Size:** atļaujas kategorijas "i-Size" bērnu sēdeklišiem ir jāatbilst ECE-R 129 prasībām »

attiecībā uz uzstādīšanu un drošību. Bērnu sēdekliša ražotāji var norādīt, kuriem sēdekļi-
šiem ir piešķirta "i-Size" atļaujas kategorija
lietošanai attiecīgajā automašīnā.

Bērnu sēdeklišu uzstādīšana un lieto- šana



Norādījumi par bērnu sēdeklišu uzstādīša- nu

Kad uzstādāt bērnu sēdekli, ievērojiet tālāk
sniegtos vispārīgos norādījumus, kas attiecas
uz visiem bērnu sēdekļiem neatkarīgi no
lietotās stiprinājuma sistēmas.

- Izlasiet un ievērojiet bērnu sēdekliša ražo-
tāja pievienoto lietošanas instrukciju.
- Vislabāk uzstādiat bērnu sēdekli aizmu-
gurējā sēdvietā aiz priekšējā pasažiera, lai
bērns varētu izkāpt no automašīnas ietves
pusē.

- Noregulējiet drošības jostas augstumu tā,
lai tā dabiski un bez locījumiem piekļautos
bērnu sēdeklim. Uzstādot bērnu sēdekli, kas
vērsti ar skatu pretēji braukšanas virzie-
nam, drošības josta būtu jāneregulē zemā-
kā stāvoklī.

- Lai pareizi lietotu aizmugurējos sēdekļos
uzstādītu bērnu sēdekli, kas vērsti ar skatu
pretēji braukšanas virzienam, priekšējā sē-
dekļa atzveltnē ir jābūt noregulētai tā, lai tā
nesaskartos ar bērnu sēdekli. Lietojot stipri-
nājuma sistēmas, kurās bērnu sēdekļi ir
vērsti ar skatu braukšanas virzienā, priekšējā
sēdekļa atzveltnē ir jābūt noregulētai tā, lai
paliktu pietiekami daudz vietas bērna kājām.

- Lai bērnu sēdekli pareizi uzstādītu aizmu-
gurējā sēdekli, noregulējiet vai noņemiet gal-
vas balstus, lai tie nesaskartos ar bērnu sēde-
kli.

- Ja tiek izmantots kategorijai "daļēji univer-
sāls" atbilstošs bērnu sēdekli, kuru auto-
mašīnā nostiprina ar drošības jostu un balsta
pēdu, to nedrīkst uzstādīt aizmugurējā vidējā
sēdekli, jo attālums līdz grīdai ir mazāks nekā
citiem sēdekļiem, tāpēc bērnu sēdekliša bal-
sta pēdu nevar pietiekami stabili nostiprināt.

• Lai uzstādītu bērnu sēdekļi priekšējā pasažiera sēdekļi, sēdekļi ir jāpārbīda pēc iespējas tālāk uz aizmuguri un jānoregulē augstākajā stāvoklī. Pārvietojiet sēdekļa atzveltni paceltā stāvoklī¹⁾.

Svarīgi norādījumi par priekšējā pasažiera priekšējo drošības spilvenu

Uz saulesarga un/vai durvju rāmja priekšējā pasažiera pusē atrodas uzlīme ar svarīgu informāciju par priekšējā pasažiera drošības spilvenu»» 25. att. .

Ievērojiet drošības norādījumus, kas sniegti tālāk minētajās nodaļās.

- Drošības distance līdz priekšējā pasažiera drošības spilvenam»» 24. lappuse .
- Priekšmeti starp priekšējo pasažieri un priekšējā pasažiera drošības spilvenu »»  Priekšējie drošības spilveni 27. lappuse .

Pieslēgts priekšējā pasažiera drošības spilvens ir ļoti bīstams bērnam, kas atrodas ar muguru braukšanas virzienā, jo, ar lielu spēku atduroties pret bērnu sēdekli, spilvens var radīt dzīvībai bīstamus vai nāvējošus savainojumus. Bērns, kas jaunāki par 12 gadiem, vienmēr pārvadājiet aizmugurējā sēdekli.

Šī iemesla dēļ mēs vienmēr iesakām pārvadāt bērns aizmugurējā sēdekli. Tā ir drošākā vieta automašīnā. Pretējā gadījumā priekšējā pasažiera drošības spilvenu var atslēgt, izmantojot ar atslēgu pārslēdzamo slēdzi »» 27. lappuse. Bērna pārvadāšanai izmantojiet vecumam un augumam atbilstošu bērnu sēdekli»» 33. lappuse .

UZMANĪBU

- Ja bērnu sēdekļi tiek uzstādīti priekšējā pasažiera sēdekli, avārijas gadījumā bērna dzīvībai bīstamu un nāvējošu savainojumu risks palielinās.
- Ja atpakaļ vērsts bērnu sēdekļi ir nostiprināts priekšējā pasažiera sēdekli, izplešanās brīdī drošības spilvens var atsieties pret bērnu sēdekli, ar pilnu spēku atsviežot to pret durvīm, griestiem vai atzveltni.
- Ja priekšējā pasažiera drošības spilvens ir pieslēgts, nekad nenostipriniet priekšējā pasažiera sēdekli bērnu sēdekli, kurā bērns atrodas ar muguru braukšanas virzienā. Dzīvībai bīstamu savainojumu risks! Ja tomēr ir nepieciešams uzstādīt bērnu sēdekli šajā sēdekli, atslēdziet pasažiera priekšējo drošības spilvenu»» 27. lappuse . Ja priekšējā pasažiera sēdekļa augstums ir regulējams, pārvietojiet sēdekli pēc iespējas tālu uz aizmuguri un paceliet maksimāli

augstu. Ja uzstādītā sēdekļa augstums nav regulējams, bērnu ierobežotājsistēmu tajā neuzstādiet.

- Ja attiecīgajā modeļa izpildījumā pārslēdzamā slēdža nav, lai atslēgtu drošības spilvenu, jums ir jāapmeklē servisa centrs. Neaizmirstiet atkal pieslēgt drošības spilvenu, ja priekšējā pasažiera sēdekli vēlas izmantot pieaugušais.
- Nekad neļaujiet bērnam braukt automašīnā nepiesprādzētam, brauciena laikā automašīnā stāvēt vai ar ceļgaliem tupēt uz sēdekļiem. Avārijas gadījumā bērns tiek mests cauri automašīnai un tādējādi var dzīvībai bīstami savainot gan sevi, gan citus braucējus.
- Nekad neatstājiet bērnu vienu bērnu sēdekli vai automašīnā.
- Bērns, kuru augums nesasniedz 1,50 m, nedrīkst piesprādzēt ar parasto drošības jostu, nelietojot bērnu sēdekli, jo pretējā gadījumā pēkšņas bremsēšanas vai avārijas gadījumā bērns var gūt vēdera un kakla savainojumus.
- Ja bērnu sēdekli tiek uzstādīts aizmugurējās sēdekļos, ir ieteicams aktivizēt bērnu drošības slēdzus durvīs»» 105. lappuse .

¹⁾ Lietojot un uzstādot bērnu sēdekļi, ir jāievēro attiecīgā valsts likumdošana un ražotāja priekšraksti.

Stiprinājuma sistēmas

Atkarībā no valsts, drošai bērnu sēdekļi uzstādīšanai tiek lietotas atšķirīgas stiprinājuma sistēmas.

Stiprinājuma sistēmu pārskats

- **ISOFIX:** ISOFIX ir standarta stiprinājuma sistēma, kas nodrošina ātru un drošu bērnu sēdekļa nostiprināšanu automašīnā. ISOFIX stiprinājums izveido nekustīgu savienojumu starp bērnu sēdekli un virsbūvi.

Bērnu sēdekļi ir aprīkoti ar divām nekustīgām stiprinājuma skavām – tā dēvētajām fiksācijas rokām. Šīs fiksācijas rokas nofiksējas ISOFIX stiprinājuma skavās, kas atrodas starp aizmugurējo sēdekli un tā atzveltni (uz malējiem sēdekļiem). ISOFIX stiprinājumi pārsvāra tiek lietoti Eiropā»» 37. lappuse . Ja nepieciešams, ISOFIX stiprinājums ir jāpapildina ar augšējo stiprinājuma siksnu (Top Tether) vai balsta pēdu.

- **Automātiskā drošības josta ar trīspunktu stiprinājumu:** ja iespējams, bērnu sēdekļi vienmēr būtu jānostiprina ar ISOFIX stiprinājuma sistēmu nevis ar automātisko drošības jostu ar trīspunktu stiprinājumu»» 41. lappuse.

Papildu stiprinājumi

- **Top Tether:** augšējo stiprinājuma siksnu izvada virs aizmugurējā sēdekļa atzveltnes un ar āķi nostiprina pie stiprinājuma punkta. Stiprinājuma punkti atrodas aizmugurējā sēdekļa atzveltnes aizmugurē bagāžas nodalījumā»» 39. lappuse . Top Tether siksnu stiprinājuma cilpas ir apzīmētas ar enkura simbolu.

- **Balsta pēda:** daži bērnu sēdekļi ir aprīkoti ar balsta pēdu, uz kuras tie balstās pret automašīnas grīdu. Trieciena gadījumā balsta pēda novērš bērna sēdekļa sagāšanos uz priekšu. Ar balsta pēdu aprīkotus bērnu sēdekļus var uzstādīt tikai priekšējā pasažiera

sēdekļi vai aizmugurējos malējos sēdekļos »» . Pirms uzstādāt šādu bērnu sēdekli, skatiet bērnu ierobežotājsistēmas lietošanas instrukcijā iekļauto sarakstu ar automašīnām, kurās šādus sēdekļus ir atļauts uzstādīt.

Ieteicamās bērnu sēdekļu stiprinājuma sistēmas

CUPRA iesaka nostiprināt bērnu sēdekļus tālāk aprakstītajā veidā.

- **Pretēji braukšanas virzienam vērsti zīdaiņi vai bērnu sēdekļi:** ar ISOFIX un balsta pēdu vai ar i-Size.
- **Braukšanas virzienā vērsti bērnu sēdekļi:** ar ISOFIX un Top Tether.

UZMANĪBU

Nepareizi lietota balsta pēda var izraisīt smagus vai nāvējošus negadījumus.

- Pārliecinieties, ka balsta pēda ir pareizi un droši uzstādīta.

Bērnu sēdekliša nostiprināšana ar ISOFIX / i-Size un Top Tether sistēmu

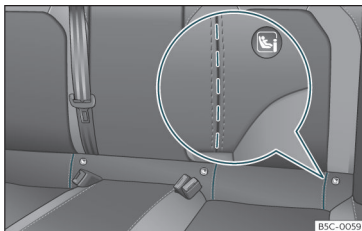

27. att. Aizmugurējais sēdekļis: spraugas, caur kurām piekļūt ISOFIX/i-Size stiprinājuma cilpām.

Ar „ISOFIX“ un Top Tether sistēmu bērnu sēdeklišus var ātri, vienkārši un droši nostiprināt malējās aizmugurējos sēdekļos.

Uz abiem malējiem aizmugurējiem sēdekļiem attiecīgi atrodas divas „ISOFIX“ stiprinājuma cilpas. Dažās automašīnās stiprinājuma



28. att. Priekšējā pasažiera sēdekļis: ISOFIX/i-Size stiprinājuma cilpas.

cilpas ir nostiprinātas uz sēdekļa karkasa, citās – uz bagāžas nodalījuma grīdas. „ISOFIX“ stiprinājuma cilpas atrodas starp aizmugurējā sēdekļa atzveltni un aizmugurējo sēdekli» **27. att.** Top Tether stiprinājuma cilpas atrodas zonā aiz aizmugurējā sēdekļa

atzveltas (aiz aizmugurējā sēdekļa atzveltnes vai bagāžas nodalījuma zonā) » 39. lappuse.

Informācijai par „ISOFIX“ sistēmu saderību automašīnā skatiet tālāk doto tabulu. »

ISOFIX atrašanās vietas automašīnā

Masas grupa	Izmēra kategorija ^{a)}	Iekārta	Priekšējā pasažiera sēdekļis		Aizmugurējais malējais sēdekļis	Aizmugurējais vidējais sēdekļis
			Pieslēgts drošības spilvens	Atslēgts drošības spilvens		
0 grupa – līdz 10 kg	E	ISO/R1	X	IL	IL	X
0+ grupa – līdz 13 kg	E	ISO/R1	X	IL	IL	X
	D	ISO/R2	X	IL	IL	X
	C	ISO/R3	X	IL	IL	X
I grupa – 9 līdz 18 kg	D	ISO/R2	X	IL	IL	X
	C	ISO/R3	X	IL	IL	X
	B	ISO/F2	X	IL, IUF	IL, IUF	X
	B1	ISO/F2X	X	IL, IUF	IL, IUF	X
	A	ISO/F3	X	IL, IUF	IL, IUF	X
II grupa – 15 līdz 25 kg	---	---	X	IL	IL	X
III grupa – 22 līdz 36 kg	---	---	X	IL	IL	X

IUF: piemērots universālām, uz priekšu vērstām ISOFIX bērnu ierobežotājsistēmām attiecīgajā masas grupā.

IL: piemērots noteiktām ISOFIX bērnu ierobežotājsistēmām, kas atbilst kategorijai "transportlīdzeklim raksturīgs", "ierobežots" vai "daļēji universāls". Skatiet bērnu sēdekļa ražotāja norādīto automašīnu sarakstu.

X: ISOFIX novietojums nav piemērots attiecīgās masas grupas un izmēra kategorijas ISOFIX bērnu ierobežotājsistēmām.

^{a)} Izmēra kategorijas norāde atbilst bērnu sēdekļim atļautajai ķermeņa masai. Bērnu sēdekļiem ar atļauju "universāls" vai "daļēji universāls" izmēra kategorija ir norādīta uz EEK atļaujas zīmoga. Izmēra kategorijas norāde atrodas uz katra bērnu sēdekļa.

i-Size atrašanās vietas automašīnā

Priekšējā pasažiera sēdekļis		Aizmugurējais malējais sēdekļis	Aizmugurējais vidējais sēdekļis
Pieslēgts drošības spilvens	Atslēgts drošības spilvens		
X	i-U	i-U	X

i-U: piemērota uzstādīšanas vieta i-Size bērnu ierobežotājsistēmām ar atļauju "universāls" gan braukšanas virzienā, gan pretēji braukšanas virzienam.

X: nav piemērota uzstādīšanas vieta i-Size bērnu ierobežotājsistēmām.

Bērnu sēdekliša uzstādīšana ar „ISOFIX/i-Size“ sistēmu

Noteikti ņemiet vērā norādījumus bērnu sēdekliša ražotāja pievienotajā lietošanas instrukcijā.

- Lai piekļūtu stiprinājuma cilpām, vispirms ar roku noņemiet atveramo daļu aiz atzīmētajām rievām»» 27. att.
- Ievietojiet bērnu sēdekli ar „ISOFIX/i-Size“ stiprinājuma cilpās, līdz ir dzirdams, ka bērnu sēdekļis nofiksējas. Ja bērnu sēdekļis ir aprīkots ar Top Tether stiprinājuma siksnu, nostipriniet siksnu pie atbilstošās cilpas »» 39. lappuse. Izpildiet bērnu sēdekliša ražotāja norādījumus.
- Pavelciet bērnu sēdekli no abām pusēm, lai pārbaudītu, ka tas ir pareizi nostiprināts.

Bērnu sēdekļi ar „ISOFIX“ un Top Tether stiprinājuma sistēmu ir pieejami SEAT servisa centros.

⚠ UZMANĪBU

Stiprinājuma cilpas ir paredzētas tikai sēdekļiem ar „ISOFIX“ un Top Tether stiprinājuma sistēmu.

- Pie stiprinājuma cilpām nekad nestipriniet bērnu sēdekļus, kas nav aprīkoti ar „ISOFIX“ vai Top Tether stiprinājuma sistēmu, stiprinājuma siksnas vai citus objektus, jo pretējā gadījumā pastāv nāvējošu savainojumu risks.
- Gādājiet, lai bērnu sēdekļi „ISOFIX“ un Top Tether stiprinājuma cilpās būtu nostiprināti pareizi.

Top Tether stiprinājuma siksnas

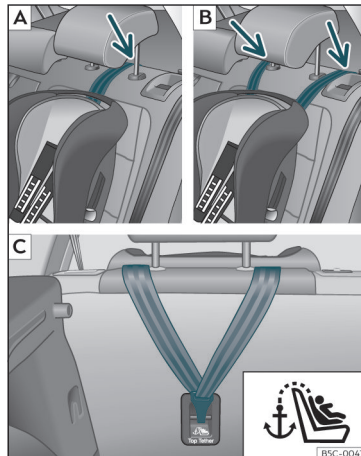

29. att. Aizmugurējie sēdekļi: regulēšana uzstādīšana atbilstoši Top Tether siksnai. »

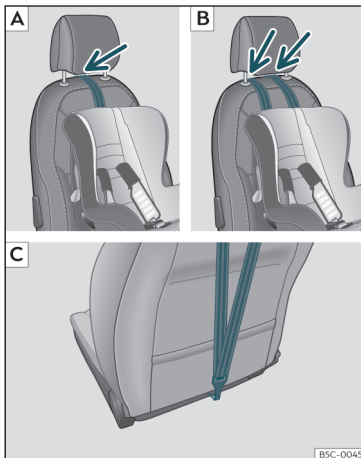

30. att. Priekšējā pasažiera sēdekļi: regulēšana un uzstādīšana atbilstoši Top Tether siksnai.

Bērnu sēdekļi ar Top Tether sistēmu ir aprīkoti ar siksnu, kas paredzēta nostiprināšanai pie stiprinājuma punkta, kas atrodas auto-

mašīnā aizmugurējā sēdekļa atzveltnes aizmugurē, un nodrošina labāku noturēšanu.

Šo siksnu mērķis ir sadursmes gadījumā mazināt bērnu sēdekļa kustību uz priekšu, kā arī mazināt risku, ka, atsitoties pret automašīnas salona daļām, tiek savainota galva.

Top Tether sistēmas lietošana bērnu sēdekļiem, ko uzstāda ar skatu pretēji braukšanas virzienam

Pašreiz Top Tether sistēmu izmanto ļoti nedaudziem bērnu sēdekļiem, kas uzstādāmi ar skatu pretēji braukšanas virzienam. Lūdzu, izlasiet un ņemiet vērā bērnu sēdekļa ražotāja sniegtos norādījumus, lai uzzinātu, kā pareizi nostiprināt Top Tether siksnu.

Stiprinājuma siksnas uzstādīšana

- Izklājiet bērnu sēdekļa Top Tether stiprinājuma siksnu atbilstoši bērnu sēdekļa ražotāja norādījumiem.
- Izvadiet siksnu zem galvas balsta (atkarībā no bērnu sēdekļa lietošanas norādījumiem,

ja nepieciešams, paceliet vai noņemiet galvas balstu)»» **29. att.** [A]/[B],»» **30. att.** [A]/[B].

- Vadiet siksnu uz aizmuguri un pareizi nostipriniet to pie stiprinājuma punkta, kas atrodas sēdekļa atzveltnes aizmugurē»» **29. att.** [C],»» **30. att.** [C].
- Pievelciet stiprinājuma siksnu atbilstoši ražotāja sniegtajiem norādījumiem.

Stiprinājuma siksnas atlaišana

- Atlaidiet stiprinājuma siksnu atbilstoši ražotāja sniegtajiem norādījumiem.
- Nospiediet slēdzeni un izņemiet stiprinājuma siksnu no stiprinājuma punkta.

⚠ UZMANĪBU

Avārijas gadījumā nepareizi uzstādīti bērnu sēdekļi palielina savainojumu risku.

- Nekad nestipriniet stiprinājuma siksnu pie stiprinājuma cilpām bagāžas nodalījumā.
- Ne pie apakšējiem stiprinājumiem (ISO-FIX), ne pie augšējiem stiprinājumiem (Top Tether) nedrīkst nostiprināt vai piesiet bagāžu un citus priekšmetus.

Bērnu sēdekliša nostiprināšana ar drošības jostu

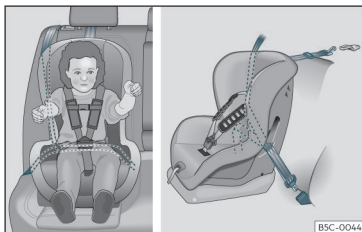

31. att. Uz aizmugurējā sēdekļa: bērnu sēdekliša uzstādīšana.

Ja vēlaties automašīnā uzstādīt bērnu sēdekli ar atļaujas kategoriju "universāls" (U), jums ir jāpārbauda, vai sēdekli ir atļauts lietot attiecīgajā automašīnā. Nepieciešamo informāciju jūs varat atrast uz bērnu sēdekliša oranžā EEK atļaujas zīmoga. Tālāk sniegtajā tabulā ir norādītas dažādas nostiprināšanas iespējas.

Masas grupa	Priekšējā pasažiera sēdekli ^{a)}		Aizmugurējais malējais sēdekli	Aizmugurējais vidējais sēdekli ^{b)}
	Pieslēgts drošības spilvens	Atslēgts drošības spilvens ^{c)}		
0 grupa – līdz 10 kg	X	U	U	U
0+ grupa – līdz 13 kg	X	U	U	U
I grupa – 9 līdz 18 kg	X	U	U	U
II grupa – 15 līdz 25 kg	X	UF	UF	UF
III grupa – 22 līdz 36 kg	X	UF	UF	UF

X: šajā konfigurācijā nav piemērots bērnu sēdeklišu uzstādīšanai.

U: piemērots universālām ierobežotājsistēmām, lietojot attiecīgajai masas grupai.

UF: piemērots universālām, uz priekšu vērstām bērnu ierobežotājsistēmām, kas atļautas attiecīgajai masas grupai.

^{a)} Lietojot un uzstādot bērnu sēdeklišus, ir jāievēro attiecīgā valsts likumdošana un ražotāja priekšraksti.

^{b)} Aizmugurējā sēdekļa vidējā sēdvietā nelietojiet daļēji universālus bērnu sēdeklišus, ko nostiprina ar automašīnas drošības jostu un balsta pēdu.

^{c)} Sēdekļi **bez** augstuma regulēšanas funkcijas ir jāpārbīda līdz galam uz aizmuguri. Sēdekļi **ar** augstuma regulēšanas funkciju ir jāpārbīda līdz galam uz aizmuguri un uz augšu.

Bērnu sēdekliša nostiprināšana ar drošības jostu

- Noregulējiet drošības jostas augstumu tā, lai tā dabiski un bez locījumiem piekļautos bērnu sēdeklim. Uzstādot bērnu sēdeklišus, kas vērsti ar skatu pretēji braukšanas virzienam, drošības josta būtu jāneregulē zemākajā stāvoklī.
- Uzlieciet drošības jostu un izvadiet to cauri bērnu sēdeklim atbilstoši bērnu sēdekliša ražotāja sniegtajiem norādījumiem.
- Pārlicinieties, ka drošības josta nav sagriezies.
- Iespraudiet drošības jostas slēdzenes mēlīti atbilstošajā jostas slēdzenē uz sēdekļa, līdz tā dzirdami nofiksējas.

UZMANĪBU

Brauciena laikā bērniem automašīnā ir jābūt nodrošinātiem, izmantojot vecumam, svaram un augumam atbilstošu ierobežotājsistēmu.

- Izlasiet un vienmēr ievērojiet informāciju un brīdinājumus par bērnu sēdeklišu lietošanu»» 34. lappuse .

Ārkārtas situācijas

Patstāvīgi veicamie darbi

Informācijas, avārijas un ārkārtas zvanu pakalpojums*

Funkcijas



32. att. Griestu konsolē: balss pakalpojumu slēdzis.

Atkarībā no aprīkojuma, griestu konsolē var atrasties slēdzis.

Nospiežot taustiņus **I**, **☛** un **sos** >>> **32. att.** var aktivizēt tālāk minētos balss pakalpojumus.

- Informācijas zvans

- Avārijas zvans
- Ārkārtas zvana pakalpojums.

Rūpnīcā iebūvētais vadības bloks izveido nepieciešamo savienojumu.

Aktivizējot balss pakalpojumu, tiek izveidots savienojums ar kādu partneri.

Kontrollampiņa

Slēdzis ir aprīkots ar kontrollampiņu >>> **32. att.** (bultiņa). Tā norāda uz tālāk aprakstītajiem stāvokļiem.

- **Izslēgts:** eCall pakalpojums nav pieejams.
- **Pēc aizdedzes ieslēgšanas apmēram 20 sekundes deg sarkanā krāsā:** eCall pakalpojums ir deaktivizēts.
- **Deg sarkanā krāsā:** sistēmas kļūda. eCall pakalpojums ir pieejams tikai ierobežoti. CUPRA iesaka apmeklēt servisa centru.
- **Deg zaļā krāsā:** eCall pakalpojums ir pieejams. Sistēma darbojas pareizi.
- **Mirgo zaļā krāsā:** balss savienojums ir aktīvs.

I Informācijas zvans¹⁾

Veicot informācijas zvanu, tiek zvanīts SEAT S.A. klientu servisam.

☛ Avārijas zvans¹⁾

Veicot avārijas zvanu, avārijas gadījumā var tieši vērsties pēc kvalificētu speciālistu palīdzības.

Vienlaikus ar zvanu tiek pārsūtīti noteikti automašīnas dati, piemēram, jūsu atrašanās vieta.

sos Ārkārtas zvanu pakalpojums¹⁾

Ja manuāli vai automātiski (avārijas gadījumā, nostrādājot drošības spilveniem) tiek veikts ārkārtas zvans, nepieciešamie dati, piemēram, automašīnas atrašanās vieta, tiek nosūtīti automātiski. >>> **333. lappuse**.

Ja veicat publisku zvanu, partneris atbildēs tās valsts valodā, kurā jūs attiecīgajā brīdī atrodaties.

Ja veicat privātu zvanu, partneris sniegs palīdzību tajā valodā, kura ir iestatīta informācijas un izklaides sistēmā. Ja iestatītā valoda nav pieejama, tiek lietota angļu valoda.

Zvana novirzīšana uz ārkārtas numuru 112

Noteiktās situācijās, kad ārkārtas zvana pakalpojums ir ierobežots vai nevar tikt izmantots, tiek veikts ārkārtas zvans uz 112.

Tālāk aprakstītajos apstākļos ārkārtas zvana pakalpojuma darbība var būt ierobežota un >>>

¹⁾ Pieejams tikai noteiktās valstīs.

zvans var tikt novirzīts uz ārkārtas numuru 112.

- Ja atrodaties apgabalā ar nepietiekamu vai neesošu mobilo sakaru savienojumu un GPS datu uztveršanu. Pakalpojums var darboties ierobežoti arī tuneļos, augstceltņu tuvumā, garāžās, pazemes pārvados, kalnos vai ielejās.
- Ja apgabalā ar pietiekamu mobilo sakaru un GPS uztveršanu nav pieejams attiecīgā zvānu pakalpojuma sniedzēja mobilo sakaru tīkls.
- Ārkārtas zvāna pakalpojums ir pieejams ne visās valstīs. Ārkārtas zvāna pakalpojuma lietošanai nav derīgas licences.
- Ja ārkārtas zvānam nepieciešamie automašīnas komponenti ir bojāti vai netiek nodrošināta pietiekama apgāde ar elektroenerģiju.
- Ārkārtas zvāna pakalpojums ir pieejams ne visās valstīs. Atkarībā no automašīnas atrašanās vietas, LED kontrollampiņām un dažādajiem zvānu pakalpojumiem var būt raksturīga specifiska darbība.

i Norādījums

Avārijas un informācijas zvani var radīt papildu izmaksas jūsu telefona rēķinā.

Aprīkojums ārkārtas gadījumiem

Instrumentu komplekts

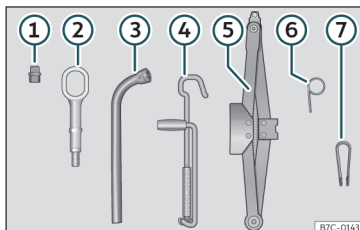

33. att. Bagāžas nodalījumā zem bagāžas nodalījuma grīdas: instrumentu komplekts.

Instrumentu komplekts atrodas bagāžas nodalījumā zem bagāžas nodalījuma grīdas. Lai piekļūtu instrumentu komplektam >>> 136. lappuse.

Instrumentu komplektā atrodas tālāk minētie piederumi.

- 1 Riteņa drošības skrūves* adapteris
- 2 Ieskrūvējama vilkšanas cilpa
- 3 Riteņa uzgriežņu atslēga*
- 4 Domkrata kloķis
- 5 Domkrats*

- 6 Āķis riteņu dekoratīvo disku* noņemšanai
- 7 Skava riteņa skrūvju nosegvāciņu noņemšanai

Daži no norādītajiem instrumentiem ir iekļauti tikai noteiktos modeļu izpildījumos vai ir papildu aprīkojums.

⚠ UZMANĪBU

Pēkšņas bremzēšanas vai cita kustības manevra, kā arī avārijas gadījumā nenostiprināts instrumentu komplekts, riepju avārijas remonta komplekts un rezerves ritenis var lidot cauri automašīnas salonam un smagi savainot tajā esošos pasažierus.

- Vienmēr nodrošiniet, lai instrumentu komplekts, riepju avārijas remonta komplekts un rezerves ritenis vai kompaktais pagaidu ritenis būtu droši nostiprināti bagāžas nodalījumā.

⚠ UZMANĪBU

Nepiemērotu vai bojātu automašīnas instrumentu lietošana var izraisīt negadījumus un savainojumus.

- Nekad nestrādājiet ar nepiemērotiem vai bojātiem instrumentiem.

Norādījums

Parasti domkratam apkope nav nepieciešama. Ja nepieciešams, ieziediet ar universālu smērvielu.

Riepu remonts

Riepu avārijas remonta komplekts TMS (Tyre Mobility System)*

Izmantojot riepu avārijas remonta komplektu* (Tyre Mobility System), var droši hermetizēt riepas bojājumus, kas radušies svešķermeņu iedarbības vai caurdūruma rezultātā, ja bojātās vietas diametrs nepārsniedz **4 mm**. Svešķermeņus (piemēram, skrūves vai naģlas) nedrīkst izņemt no riepas!

Pēc tam, kad hermetizēšanas līdzeklis ir iepildīts riepā, apmēram pēc 10 minūšu brauciena noteikti atkal pārbaudiet spiedienu riepā.

Izmantojiet riepu avārijas remonta komplektu riepas uzpildīšanai tikai tad, ja automašīna ir droši novietota, veicamās darbības un piesardzības pasākumi ir zināmi un ir pieejams pareizais riepu avārijas remonta komplekts! Pretējā gadījumā izmantojiet kvalificētu speciālistu palīdzību.

Riepu hermetizēšanas līdzekli nedrīkst lietot tālāk minētajos gadījumos.

- Ja bojāts riteņa disks.
- Ja apkārtējā gaisa temperatūra ir zemāka par -20°C (-4°F).
- Ja riepas griezumai vai caurdūrumi ir lielāki par 4 mm.
- Ja braukts ar ļoti zemu riepas spiedienu vai ar pilnīgi tukšu riepā.
- Ja beidzies riepu uzpildes pudeles lietošanas derīguma termiņš.

UZMANĪBU

Riepu avārijas remonta komplekta lietošana var būt bīstama, it īpaši, ja riepas uzpildīšana tiek veikta ceļa nomalē. Lai mazinātu smagu savainojumu risku, ievērojiet tālāk minētos norādījumus.

- Apturiet automašīnu, tiklīdz tas ir droši iespējams. Novietojiet automašīnu drošā attālumā no satiksmes plūsmas, lai varētu piepumpēt riepas.
- Pārliecinieties, ka pamats zem automašīnas ir līdzens un ciets.
- Visiem pasažieriem un jo īpaši bērniem ir jāuzturas drošā attālumā ārpus darba zonas.
- Ieslēdziet avārijas gaismu signalizāciju, lai brīdinātu citus satiksmes dalībniekus.
- Izmantojiet riepu avārijas remonta komplektu tikai tad, ja pārzināt nepieciešamās

darbības. Pretējā gadījumā izmantojiet kvalificētu speciālistu palīdzību.

- Riepu avārijas remonta komplekts ir paredzēts tikai ārkārtas situācijai, lai nokļūtu līdz tuvākajam servisa centram.
- Riepas, kas remontētas ar riepu avārijas remonta komplektu, ir pēc iespējas ātrāk jānomaina.
- Hermetizēšanas līdzeklis ir kaitīgs veselībai un ir nekavējoties jānotīra, ja tas nonāk saskarē ar ādu.
- Glabājiet riepu avārijas remonta komplektu bērniem nepieejamās vietās.
- Vienmēr apstādiniet dzinēju, ieslēdziet elektronisko stāvbremzi un pārvietojiet selektora pārslēgu stāvoklī P, lai mazinātu risku, ka automašīna var negaidīti izkustēties.

UZMANĪBU

Ja riepā ir iepildīts hermetizēšanas līdzeklis, riepas gaitas īpašības atšķiras no normālu riepu gaitas īpašībām.

- Nekad nebrauciet ātrāk par 80 km/h (50 mph).
- Izvairieties no maksimāliem paātrinājumiem, intensīvas bremsēšanas un straujas braukšanas līkumos!
- Brauciet tikai 10 minūtes, nepārsniedzot 80 km/h (50 mph), un pēc tam pārbaudiet riepā.



Vides aizsardzības norādījums

Utilizējiet izlietoto vai iztecējušo hermetizēšanas līdzekli atbilstoši likumdošanas prasībām.

Norādījums

Jaunu riepu hermetizēšanas līdzekļa pudeli var iegādāties CUPRA specializētajos servisa centros vai pie jebkura SEAT pilnvarotā izplatītāja.

Norādījums

Ievērojiet riepu avārijas remonta komplekta* ražotāja atsevišķi pievienoto lietošanas instrukciju.

Riepu avārijas remonta komplekta sastāvdaļas*

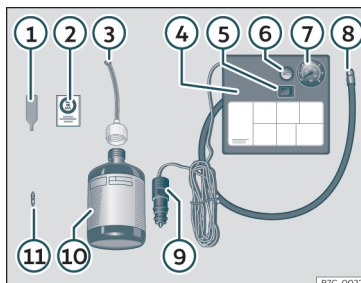

34. att. Ilustratīvs attēls: riepu avārijas remonta komplekta sastāvdaļas.

Riepu avārijas remonta komplekts atrodas bagāžās nodalījumā zem grīdas seguma. Tajā atrodas šādi piederumi»» 34. att. :

- ① ventiļa ieliktna nomaināms instruments,
- ② uzlīme, kas jānovieto uz mērinstrumentu bloka vadītāja redzes laukā, lai tā atgādinātu ieteicamo braukšanas ātrumu – „max. 80 km/h” vai „max. 50 mph”,
- ③ uzpildes caurulīte ar aizbāzni,
- ④ gaisa kompresors (izpildījums var atšķirties atkarībā no versijas),
- ⑤ iesl./izsl. slēdzis,

- ⑥ gaisa spiediena regulēšanas skrūve (var būt arī iebūvēta riepu uzpildes caurulītē),
- ⑦ riepu spiediena rādītājs (var būt arī iebūvēts gaisa riepu uzpildes caurulītē),
- ⑧ riepu uzpildes caurulīte,
- ⑨ 12 V spraudkontakts,
- ⑩ riepu uzpildes pudele ar hermetizēšanas līdzekli,
- ⑪ ventiļa rezerves ieliktnis.

Ventiļa ieliktna nomaināms instruments ① apakšējā malā ir rieva, kas sader ar ventiļa ieliktni. Ventiļa ieliktni var izskrūvēt no riepas ventiļa un pēc tam ieskrūvēt atpakaļ tikai šādi. Tas attiecas arī uz ventiļa rezerves ieliktni ⑪.

Riepas hermetizēšana un uzpumpēšana

Riepas hermetizēšana

- Noskrūvējiet ventiļa aizsargvāciņu un ventiļa ieliktni no riepas ventiļa. Ventiļa ieliktna izskrūvēšanai izmantojiet ventiļa ieliktna nomaināms instrumentu»» 34. att. ①. Novietojiet ventiļa ieliktni uz tīra pamata.
- Enerģiski sakratiet riepu hermetizēšanas līdzekļa pudeli»» 34. att. ⑩.
- Uzskrūvējiet uzpildes caurulīti»» 34. att. ③ uz hermetizēšanas līdzekļa pudeles.

Foliņa, kas nosedz pudeles kakliņu, pārplīst automātiski.

- Noņemiet aizbāzni no uzpildes caurulītes >>> **34. att.** ③ un atvērto galu uzspraidiet uz riepas ventīļa.
- Turot pudeli ar dibenu uz augšu, iepildiet riepā visu saturu.
- Noņemiet hermetizēšanas līdzekļa pudeli no riepas ventīļa.
- Izmantojot ventīļa ieliktna nomainīšanas instrumentu >>> **34. att.** ①, ieskrūvējiet ventīļa ieliktni atpakaļ riepas ventilī.

Riepas uzpumpēšana

- Cieši uzskrūvējiet gaisa kompresora riepu uzpildes caurulīti >>> **34. att.** ⑧ uz riepas ventīļa.
- Pārbaudiet, ka gaisa spiediena regulēšanas skrūve >>> **34. att.** ⑥ ir aizskrūvēta.
- Iedarbiniet dzinēju un ļaujiet tam darboties.
- Ievietojiet spraudni >>> **34. att.** ⑨ automašīnas 12 V elektriskajā ligzdā >>> 145. lappuse.
- Ar IESL. un IZSL. slēdzi >>> **34. att.** ⑤ ieslēdziet gaisa kompresoru.
- Darbiniet gaisa kompresoru, līdz spiediens riepā sasniedz 2,0 -2,5 bar (29-36 psi / 200-250 kPa). **Maksimālais darbināšanas laiks ir 8 minūtes.**
- Izsledziet gaisa kompresoru.

- Ja iepriekš norādītais gaisa spiediens netiek sasniegts, noskrūvējiet riepu uzpildes caurulīti no riepas ventīļa.
- Pabrauciet ar automašīnu 10 metrus, lai hermetizēšanas līdzeklis vienmērīgāk sadalītos pa visu riepas tilpumu.
- Atkal uzskrūvējiet gaisa kompresora riepu uzpildes caurulīti uz riepas ventīļa.
- Atkārtojiet uzpumpēšanas procesu.
- Ja vajadzīgo riepas spiedienu nav iespējams sasniegt arī tagad, riepa ir pārāk stipri bojāta. Neturpiniet braucienu un izmantojiet kvalificētu speciālistu palīdzību.
- Izsledziet gaisa kompresoru. Noskrūvējiet riepu uzpildes caurulīti no riepas ventīļa.
- Ja ir sasniegts 2,0-2,5 bar liels riepas spiediens, turpiniet braucienu, nepārsniedzot 80 km/h (50 mph).
- Uzlīmējiet uzlīmi >>> **34. att.** ② uz mērīnstrumentu bloka vadītāja redzes laukā.
- Pēc 10 minūtēm atkal pārbaudiet spiedienu riepā >>> 47. lappuse.

⚠ UZMANĪBU

Riepas piepumpēšanas laikā gaisa kompresors un riepu uzpildes caurulīte var sakarst.

- Sargājiet rokas un ādu no karstām detaļām.
- Nenovietojiet sakarsušo riepu uzpildes caurulīti un gaisa kompresoru uz degošiem materiāliem.

• Pirms novietošanas atpakaļ vietā ļaujiet ierīcei atdzist.

• Ja riepu nav iespējams piepumpēt līdz vismaz 2,0 bar (29 psi / 200 kPa) spiedienam, bojājums ir pārāk liels. Hermetizēšanas līdzeklis nevar nodrošināt riepas hermetizāciju. Nebrauciet tālāk. Izmantojiet kvalificētu speciālistu palīdzību.

⚠ PIESARDZĪBA

Vēlākais pēc 8 minūšu ilgās darbināšanas izslēdziet gaisa kompresoru, lai tas nepārkarstu! Pirms no jauna ieslēdzat gaisa kompresoru, ļaujiet tam dažas minūtes atdzist.

Kontrole pēc 10 minūšu brauciena

Atkal pievienojiet riepu uzpildes caurulīti >>> **34. att.** ⑤ un nolaset riepas spiedienu riepu spiediena rādītājā ⑥.

1,3 bar (19 psi/130 kPa) un mazāk:

- **Nebrauciet tālāk!** Izmantojot riepu avārijas remonta komplektu, riepu pareizi hermetizēt nav izdevies.
- Izmantojiet kvalificētu speciālistu palīdzību >>> ⚠.

1,4 bar (20 psi/140 kPa) un vairāk:

- Atkal korigējiet riepas spiedienu, lai tas atbilstu pareizajai vērtībai. »

- Uzmanīgi turpiniet braucienu līdz tuvākajam servisa centram, nepārsniedzot maksimālo ātrumu 80 km/h (50 mph).
- Tur veiciet bojātās riepas nomaiņu.

⚠ UZMANĪBU

Braukšana ar riepu, kas nav hermetizēta, ir bīstama un var izraisīt negadījumus un smagus savainojumus.

- Ja riepas spiediens ir mazāks par 1,3 bar (19 psi/ 130 kPa), tālāk braukt nedrīkst.
- Izmantojiet kvalificētu speciālistu palīdzību.

- Ievērojiet valstī spēkā esošās likumdošanas prasības (brīdinājuma veste, avārijas apstāšanās brīdinājuma zīme utt.).
- Visiem automašīnas pasažieriem ir jāizkāpj no automašīnas un jāuzturas ārpus bīstamās zonas (piemēram, aiz drošības barjeras).

⚠ UZMANĪBU

- Ievērojiet norādīto darbību secību, lai pasargātu sevi un citus satiksmes dalībniekus.
- Ja veicat riteņa nomaiņu stāvā ceļa vietā, nobloķējiet pretējo riteni ar akmeni vai tamlīdzīgu priekšmetu, lai nodrošinātu automašīnu pret ripošanu.

Riteņa nomaiņa

Sagatavošanās

- Apstādiniet automašīnu līdzenā un drošā vietā pēc iespējas tālāk no satiksmes plūsmas.
- Ieslēdziet elektronisko stāvbremzi.
- Ieslēdziet avārijas gaismu signalizāciju.
- Pārvietojiet selektora pārslēgu stāvoklī P.
- Ja automašīnai ir pievienota piekabe, atkabiniet to.
- Sagatavojiet instrumentu komplektu >>> 44. lappuse un rezerves riteni* >>> 320. lappuse.

Riteņa skrūvju aizsargvāciņi



35. att. Ritenis: riteņa skrūves ar aizsargvāciņiem.

Noņemšana

- Uzbīdīet plastmasas skavu (instrumentu komplekts>>> 33. att.) uz aizsargvāciņa, līdz tā nofiksējas>>> 35. att..
- Izvelciet vāciņu, izmantojot plastmasas skavu.

Aizsargvāciņi nodrošina riteņa skrūvju aizsardzību, un pēc riteņa nomaiņas tie atkal jāuzstāda atpakaļ.

Riteņa drošības skrūvei ir atsevišķs aizsargvāciņš. Tas ir piemērots uzstādīšanai tikai uz riteņa drošības skrūves un neder parastajām riteņa skrūvēm.

Riteņa drošības skrūves*

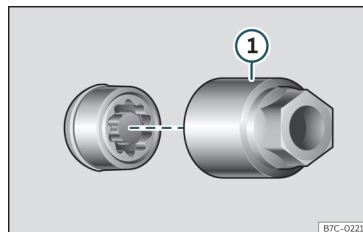

36. att. Riteņa drošības skrūve ar aizsargvāciņu un adapteri.

Riteņa drošības skrūves palaišana vaļīgāk

- Noņemiet riteņa dekoratīvo disku* vai aizsargvāciņu*.
- Uzbīdiet īpašo adapteri»»» 36. att. ① (instrumentu komplekts»»» 44. lappuse) līdz galam uz riteņa pretnozāgšanas skrūves.
- Uzbīdiet riteņa uzgriežņu atslēgu (instrumentu komplekts) līdz galam uz adaptera.
- Atlaidiet riteņa skrūvi»»» 49. lappuse .

Norādījums

Pierakstiet riteņa drošības skrūves koda numuru un droši noglabājiet to ārpus automašīnas. Ja nepieciešams jauns adapteris, jūs varat to iegādāties savā CUPRA specializētajā servisa centrā vai SEAT servisa centrā, norādot attiecīgo koda numuru.

Riteņa skrūvju palaišana vaļīgāk



37. att. Riteņa nomaiņa: riteņa skrūvju palaišana vaļīgāk.

Lai atlaistu riteņa skrūves, izmantojiet tikai attiecīgajai automašīnai paredzēto riteņa uzgriežņu atslēgu.

Pirms paceļat automašīnu ar domkratu, atlaidiet riteņa skrūves apmēram par vienu apgriezieni.

Ja riteņa skrūve neatlaižas, uzmanīgi nospiediet ar kāju uz riteņa uzgriežņu atslēgas roktura gala. Veicot šo darbību, cieši turieties pie automašīnas un stāviet stabili.

Riteņa skrūvju palaišana vaļīgāk

- Uzbīdiet riteņa uzgriežņu atslēgu līdz galam uz riteņa skrūves»»» 37. att. .
- Satveriet riteņa uzgriežņu atslēgu aiz roktura gala un pagrieziet skrūvi apmēram par

vienu apgriezieni pretēji pulksteņa rādītāju kustības virzienam »»» .

Svarīga informācija par riteņa skrūvēm

Rūpnīcā uzstādīto disku un riteņa skrūvju konstrukcija ir savstarpēji saskaņota. Katru reizi, kad riteņu diskus tiek mainīti, ir jāizmanto tiem atbilstošas riteņa skrūves ar pareizo garumu un pareizo galviņu. No tā ir atkarīgs drošs riteņu stiprinājums un bremžu sistēmas darbība.

Noteiktos apstākļos nevar izmantot pat tādas pašas sērijas automašīnas riteņa skrūves.

UZMANĪBU

Nepareizi pievilktas riteņa skrūves brauciena laikā var atskrūvēties un izraisīt negadījumus, smagus savainojumus un automašīnas kontroles zaudēšanu.

- Izmantojiet tikai riteņa skrūves, kas piemērotas attiecīgajam diskam.
- Nekad nelietojiet atšķirīgas riteņa skrūves.
- Riteņa skrūvēm un to vītņiem ir jābūt tīrām, tās nedrīkst klāt smērvielas vai eļļa, un skrūvēm ir jāskrūvējas viegli.
- Riteņa skrūvju atlaišanai un pieskrūvēšanai izmantojiet tikai riteņa uzgriežņu atslēgu, kas piegādāta no rūpnīcas kopā ar automašīnu.
- Kamēr automašīna nav pacelta ar domkratu, atlaidiet riteņa skrūves tikai nedaudz »»

valīgāk (apmēram par vienu apgriezieni). Negadījumu risks!

- Nekad neieziediet vai neļojiet riteņa skrūves un rumbas vītnes. Pat tādā gadījumā, ja skrūves būs pievilktas ar noteikto pievilkšanas spēka momentu, brauciena laikā tās var atskrūvēties.
- Nekad neatļaidiet skrūvju savienojumus uz riteņu diskiem ar pieskrūvētiem sprodzedzeniem.
- Ja skrūves ir pievilktas ar mazāku pievilkšanas spēka momentu, nekā paredzēts, brauciena laikā skrūves un diski var atdalīties. Stipri palielināts pievilkšanas spēka moments var izraisīt riteņa skrūvju un stīrnājumuma vītņu bojājumus.

Automašīnas pacelšana

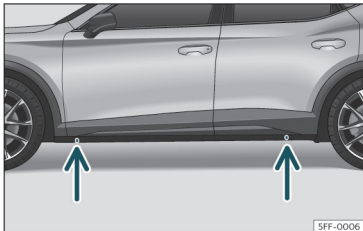

38. att. Domkrata atbalsta vietas.

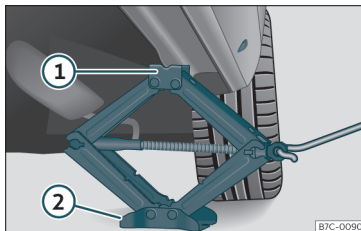

39. att. Garenisja: domkrata uzstādīšana.

- Novietojiet domkratu* (instrumentu komplekts) uz cieta pamata. Ja nepieciešams, izmantojiet liela izmēra stabilu paliktni. Ja pamats ir slidens (piemēram, flīžu grīda), izmantojiet neslidošu paliktni (piemēram, gumijas paklāju) >>> ⚠.
- Atrodiet uz garenisjas iegravēto domkrata atbalsta punkta atzīmi, kas atrodas tuvāk maināmajam ritenim >>> 38. att. .
- Domkratam* atrodies zem atbalsta punkta, kas atzīmēts uz garenisjas, grieziet kloķi, līdz domkrata iedobe ① >>> 39. att. atrodas zem paredzētās balsta vietas.
- Izlīdziniet domkratu* tā, lai nostiprināšanai paredzētā iedobe ① „saķertu“ uz garenisjas esošo atbalsta vietu un kustīgā pamatne ② būtu līdzīgi novietota uz zemes. Turklāt pamatnei ② ir jāatrodas vertikāli zem atbalsta punkta ①.
- Turpiniet griezt domkrata* kloķi, līdz ritenis nedaudz paceļas virs zemes.

⚠ UZMANĪBU

Rūpnīcas piegādes komplektā esošais domkrats* ir paredzēts tikai jūsu automašīnas modelim. Nekādā gadījumā neizmantojiet to, lai paceltu smagākas automašīnas vai citus smagumus! Savainojumu risks!

- Pārļiecinieties, ka domkrats* stāv stabili. Ja pamats ir slidens vai mīksts, domkrats* var noslidēt vai iestīgt. Savainojumu risks!
- Automašīnas pacelšanai izmantojiet tikai rūpnīcas piegādes komplektā ietilpstošo domkratu*. Citi domkrati – arī citiem CUP-RA modeļiem atļautie – var izslīdēt. Savainojumu risks!
- Uzstādiet domkratu* tikai zem paredzētajiem atbalsta punktiem, kas atzīmēti uz garenisjas, un vienmēr to pareizi izlīdziniet. Citādi, ja domkrats* pietiekami nebalsta automašīnu, tas var izslīdēt. Savainojumu risks!
- Neviena ķermeņa daļa, piemēram, roka vai kāja, nekādā gadījumā nedrīkst atrasties zem automašīnas, kas turas tikai uz domkrata.
- Ja nepieciešams veikt darbus zem automašīnas, automašīna ir papildus droši jāatbalsta ar piemērotiem balstošiem paliktņiem.
- Nekad nepaceliet automašīnu, ja tā stāv slīpi vai tās dzinējs darbojas.
- Nekādā gadījumā neiedarbiniet dzinēju, ja automašīna ir pacelta. Dzinējam vibrējot, automašīna var nokrist no domkrata.

ⓘ PIESARDZĪBA

Automašīnu nedrīkst pacelt aiz sliekšņa. Uzstādiet domkratu* tikai zem paredzētajiem atbalsta punktiem, kas atzīmēti uz ga-rensijas. Citādi automašīna tiks bojāta.

Riteņa uzstādīšana un noņemšana

Kad riteņa skrūves ir palaistas vaļīgāk un automašīna ir pacelta ar domkratu, veiciet riteņa nomaiņu.

Riteņa noņemšanas vai uzstādīšanas laikā riteņu diskus var atsisties pret bremžu diskkiem un tos sabojāt. Tāpēc rīkojieties uzmanīgi un izmantojiet vēl viena cilvēka palīdzību.

Riteņa noņemšana

- Izskrūvējiet riteņa skrūves ar riteņa uzgriežņu atslēgu un novietojiet tās uz tīra pamata.
- Noņemiet riteņi.

Riteņa uzstādīšana

Ja nepieciešams, ievērojiet riepas griešanās virzienu»» 51. lappuse .

- Uzlieciet rezerves riteņi vai kompakto pagaidu riteņi.
- Ieskrūvējiet riteņa skrūves un viegli pievelciet tās ar riteņa uzgriežņu atslēgu.

- Lai pieskrūvētu riteņa drošības skrūvi, izmantojiet adapteri.
- Izmantojot domkratu*, uzmanīgi nolaidiet automašīnu.
- Ar riteņa uzgriežņu atslēgu pulksteņa rādītāju kustības virzienā cieši pievelciet visas riteņa skrūves. Nepievelciet skrūves pēc kārtas, bet vienmēr dariet to diagonālā secībā.
- Ja nepieciešams, uzstādiet aizsargvāciņus, riteņa diska centra vāciņu vai dekoratīvo disku.

Riteņa skrūvēm ir jābūt tīrām un viegli skrūvējamām. Pārbaudiet riteņa un rumbas virsmas. Pirms riteņa uzstādīšanas no šīm virsmām ir jānotīra netīrumi.

Riteņa skrūvju pievilšanas spēka momenti

Tērauda un vieglmetāla sakaussējuma riteņu disku skrūves ir jāpievelk ar spēka momentu **140 Nm**. Pēc riteņa nomaiņas ar darba kārtībā esošu griezes momenta atslēgu nekavējoties pārbaudiet pievilšanas spēka momentu.

Pirms pievilšanas spēka momenta pārbaudes korodējušas un grūti skrūvējamas riteņa skrūves ir jānomaina ar jaunām, kā arī ir jāiztīra attiecīgās vītņu vietas riteņa rumbā.

Nekad neieziediet vai neelļojiet riteņa skrūves un rumbas vītnes. Pat tādā gadījumā, ja skrūves būs pievilktas ar noteikto pievilksa-

nas spēka momentu, brauciena laikā tās var atskrūvēties.

Riepas ar noteiktu griešanās virzienu

Riepas ar noteiktu griešanās virzienu ir konstruētas tā, lai grieztos tikai vienā virzienā. Riepu ar noteiktu griešanās virzienu sāni ir marķēti ar bultiņām. Norādītais griešanās virziens ir obligāti jāievēro, jo tikai tad ir nodrošinātas optimālas gaitas īpašības attiecībā uz akvaplanēšanu, saķeres spējām, trokšņa līmeni un nodilumu.

Ja riepa tomēr tiek uzstādīta pretēji paredzētajam griešanās virzienam, noteikti brauciet daudz uzmanīgāk, jo riepa vairs netiek izmantota tā, kā paredzēts. Tas ir īpaši svarīgi uz mitriem ceļiem. Riepa pēc iespējas ātrāk ir jānomaina vai jāuzstāda pareizajā griešanās virzienā.

Pēc riteņa nomaiņas veicamie darbi

- Uzlieciet atpakaļ riteņa skrūvju nosegvāciņus.
- Novietojiet visus izmantotos instrumentus atpakaļ glabāšanas vietā.
- Ja nomainītais riteņis neietilpst rezerves riteņa iedobē, droši novietojiet to bagāžas nodalījumā»» 134. lappuse .



- Tiklīdz iespējams, pārbaudiet uzstādītā riteņa riepas spiedienu.
- Ja automašīnā ir nodrošināts riepu spiediena kontroles rādījums, korigējiet riepu spiedienu un saglabājiet to»» 318. lappuse .
- Pēc iespējas drīzāk pārbaudiet riteņa skrūvju pievilkšanas spēka momentu ar dinamometrisku atslēgu»» 51. lappuse . Līdz tam brauciet uzmanīgi.
- Pēc iespējas ātrāk nomainiet bojāto riteņi.

Stikla tīrītāju slotiņu nomaiņa

Stikla tīrītāju slotiņu apkalpošanas stāvoklis

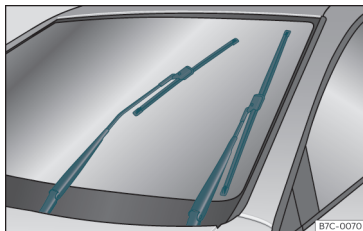

40. att. Stikla tīrītāji apkalpošanas stāvoklī.

Pārliecinieties, ka stikla tīrītāju slotiņas nav piesalušas.

Apkalpošanas stāvoklī stikla tīrītāju sviras var atlikt no priekšējā stikla»» 40. att. .

- Aizveriet motora nodalījuma pārsegu »» 297. lappuse .
- Ieslēdziet un atkal izslēdziet aizdedzi.
- Īsi nospiediet stikla tīrītāju pārslēgu uz leju »» 123. lappuse ④.

Pirms sākat braucienu, atkal pielieciet stikla tīrītāju sviras pie priekšējā stikla! Darbinot stikla tīrītāju pārslēgu, stikla tīrītāju sviras atgriežas atpakaļ pamatstāvoklī.

Norādījums

- Stikla tīrītāju sviras var pārvietot apkalpošanas stāvoklī tikai tad, kad motora nodalījuma pārsegs ir pilnībā aizvērts.
- Apkalpošanas stāvoklī var izmantot arī, piemēram, kad ziemā lietojat pārklāju, lai novērstu priekšējā stikla apledošanu.

Priekšējā un aizmugurējā stikla tīrītāju slotiņu nomaiņa

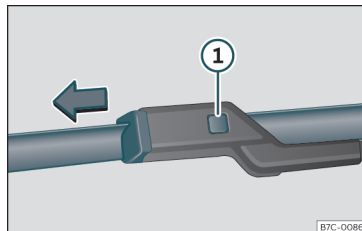

41. att. Priekšējā stikla tīrītāju slotiņu nomaiņa.

Rūpnīcā tiek uzstādītas stikla tīrītāju slotiņas, kuru virsma ir klāta ar grafīta slāni. Pateicoties grafīta pārklājumam, tīrīšanas laikā stikla tīrītāju slotiņu radītā berze ir klusa. Ja grafīta slānis ir bojāts vai nodilis, paaugstinās arī trokšņa līmenis, stikla tīrītāju slotiņām beržoties gar stiklu.

Regulāri pārbaudiet stikla tīrītāju slotiņu tehnisko stāvokli. **Ja stikla tīrītāju slotiņas skrāpē stiklu**, nodiluma gadījumā tās ir jānomaina vai netīrumu gadījumā – jānotīra »» ①.

Ja problēmu tādējādi atrisināt neizdodas, stikla tīrītāju sviras, iespējams, ir izregulējušās. Šādā gadījumā apmeklējiet servisa centru, lai pārbaudītu un noregulētu stikla tīrītāju sviras.

Bojātas stikla tīrītāju slotiņas ir nekavējoties jānomaina. Tās var iegādāties servisa centros.

Priekšējā stikla tīrītāju sviru pacelšana un atliekšana

- Pārvietojiet priekšējā stikla tīrītājus apkalpošanas stāvoklī»» 52. lappuse .
- Satveriet priekšējā stikla tīrītāju sviras tikai aiz stikla tīrītāja slotiņas stiprinājuma.

Stikla tīrītāju slotiņu tīrīšana

- Paceliet stikla tīrītāju sviras.
- Izmantojot mikstu drānu, uzmanīgi notīriet no stikla tīrītāju slotiņām putekļus un netīrumus.
- Ja stikla tīrītāju slotiņas ir ļoti netīras, uzmanīgi notīriet tās ar sūkļi vai drānu »» ①.

Priekšējā stikla tīrītāju slotiņu nomainīšana

- Paceliet un atlieciet stikla tīrītāja sviras.
- Turiet nospiestu atbloķēšanas taustiņu »» 41. att. ① un vienlaikus izvelciet stikla tīrītāja slotiņu bultiņas virzienā.
- Ievietojiet stikla tīrītāja svirā jaunu **tāda paša garuma un konstrukcijas** stikla tīrītāja slotiņu tā, lai tā nofiksētos.
- Pielieciet stikla tīrītāju sviras atpakaļ pie priekšējā stikla.

Aizmugurējā stikla tīrītāja nomainīšana

- Atlieciet stikla tīrītāja sviru no aizmugurējā stikla.
- Izvelciet stikla tīrītāja slotiņu no turētāja, turot zemāk par vidusdaļu. To darot, cieši turiet stikla tīrītāja sviru.
- Iestipriniet jaunu (tāda paša garuma un konstrukcijas) stikla tīrītāja slotiņu stikla tīrītāja sviras stiprinājuma vietā. To darot, cieši turiet stikla tīrītāja sviru aiz augšējā gala.
- Pielieciet stikla tīrītāja sviru atpakaļ pie aizmugurējā stikla.

UZMANĪBU

Nodilušas vai netīras stikla tīrītāju slotiņas pasliktina redzamību un paaugstina negadījumu un smagu savainojumu gūšanas risku.

- Vienmēr nomainiet stikla tīrītāju slotiņas, ja tās ir bojātas vai nodilušas vai vairs pietiekami netīra logu stiklus.

PIESARDZĪBA

- Bojātas vai ļoti netīras stikla tīrītāju slotiņas var saskrāpēt logu stiklus.
- Šķīdinātājus saturoši tīrīšanas līdzekļi, cieti sūkļi vai citi priekšmeti ar asām malām tīrīšanās laikā bojā stikla tīrītāju slotiņu grafīta slāni.

• Logu stiklu tīrīšanai nekad neizmantojiet degvielu, nagu lakas vai krāsas šķīdinātājus vai citus tamlīdzīgus šķīdumus.

• Sala gadījumā pirms stikla tīrītāju ieslēgšanas pārlicinieties, ka stikla tīrītāju slotiņas nav piesalušas. Kad automašīnu novietojat stāvēšanai aukstā laikā, priekšējā stikla tīrītājus ir ieteicams pārslēgt apkalpošanas stāvoklī»» 52. lappuse .

PIESARDZĪBA

- Lai izvairītos no motora nodalījuma pārsega un stikla tīrītāju sviru bojājumiem, atlieciet priekšējā stikla tīrītāju sviras uz priekšu tikai apkalpošanas stāvoklī.
- Pirms sākat braucienu, vienmēr pielieciet stikla tīrītāju sviras pie stikla.

Piestartēšanas palīdzība

Piestartēšanas vadi

Piestartēšanas vadam ir jābūt ar pietiekamu šķērsriezuma laukumu.

Ja izlādējušās akumulatoru baterijas dēļ dzinēju iedarbināt neizdodas, piestartēšanai var izmantot citas automašīnas akumulatoru bateriju.

Lai piestartētu, izmantojiet **piestartēšanas vadu, kas atbilst standartam DIN 72553** »

(ievērojiet vada ražotāja sniegtos norādījumus). Automašīnās ar benzīna dzinēju katra vada šķērsriezuma laukumam ir jābūt vismaz 25 mm², bet automašīnās ar dīzeļdzinēju – vismaz 35 mm².

i Norādījums

- Abas automašīnas nedrīkst saskarties, jo pretējā gadījumā strāvas ķēde noslēgsies jau akumulatoru bateriju pozitīvo polu savienošanas brīdī.
- Izlādētajai akumulatoru baterijai ir jābūt pareizi pieslēgtai automašīnas elektriskajam tīklam.

Piestartēšanas veikšana

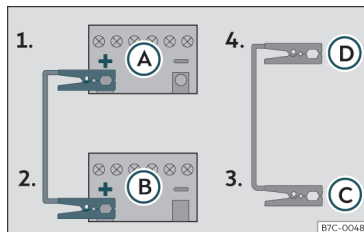

42. att. Pieslēguma shēma automašīnām ar START-STOP sistēmu.

Piestartēšanas vada pieslēgums

1. Abās automašīnās izslēdziet aizdedzi >>> **A**.
2. Pievienojiet vienu *sarkanā* piestartēšanas vada galu plusa polam (+) automašīnā ar izlādējušos akumulatoru bateriju **A**.
3. Pievienojiet otru *sarkanā* piestartēšanas vada galu plusa polam (+) piestartēšanu nodrošinošajā automašīnā **B**.
4. Pievienojiet vienu *melnā* piestartēšanas vada galu **C** piemērotam masas pieslēgumam, masīvai, dzinēja blokam cieši pieskrūvētai metāliskai detaļai vai pašam dzinēja cilindru blokam.
5. Pievienojiet otru *melnā* piestartēšanas vada galu **D** dzinēja cilindru blokam pieskrūvētai masīvai metāla detaļai vai pašam dzinēja cilindru blokam, taču pēc iespējas tālāk no akumulatoru baterijas.
6. Izvietojiet vadus tā, lai tie nevarētu saskarties ar rotējošām detaļām motora nodalījumā.

Piestartēšana

7. Iedarbiniet piestartēšanu nodrošinošās automašīnas dzinēju un ļaujiet tam darboties brīvgaitā.
8. Iedarbiniet dzinēju automašīnā ar izlādējušos akumulatoru bateriju un pagaidiet 2 līdz 3 minūtes, līdz dzinējs sāk vienmērīgi darboties.

Piestartēšanas vadu atvienošana

9. Ja ir ieslēgta tuvā gaisma, pirms piestartēšanas vadu atvienošanas izslēdziet to.
10. Automašīnā ar izlādējušos akumulatoru bateriju izslēdziet apsildes un ventilācijas sistēmas ventilatoru un aizmugurējā stikla apsildi, lai vadu atvienošanas brīdī sprieguma lēcieni būtu minimāli.
11. Dzinējiem darbojoties, atvienojiet vadus tieši pretēji iepriekš aprakstītajai pievienošanas secībai.

Gādājiet, lai pieslēgto spaiļu metāla daļas pietiekami cieši saskartos ar attiecīgajiem poliem.

Ja dzinējs neiedarbojas, pēc 10 sekundēm pārtrauciet piestartēšanu un pēc apmēram vienas minūtes mēģiniet vēlreiz.

⚠ UZMANĪBU

- Veicot darbus motora nodalījumā, ievērojiet brīdinājumus >>> 297. lappuse.
- Piestartēšanai izmantotajai akumulatoru baterijai ir jābūt tādām pašām spriegumam (12 V) un apmēram tādai pašai kapacitātei kā tukšajai akumulatoru baterijai (skatiet etiķeti uz akumulatoru baterijas). Pretējā gadījumā pastāv eksplozijas risks!
- Nekad neveiciet piestartēšanu, ja kāda no akumulatoru baterijām ir sasalusi. Eksplozijas risks! Arī pēc atkušanas no akumulatoru

baterijas izplūstošs elektrolīts var radīt ķīmiskus apdegumus. Nomainiet sasalušu akumulatoru bateriju.

- Dzirkstejošus priekšmetus, atklātu liesmu, kvēlojošas cigaretes un citus ugunsbīstamus avotus turiet drošā attālumā no akumulatoru baterijas. Pretējā gadījumā pastāv eksplozijas risks!
- Ievērojiet piestartēšanas vadu ražotāja pievienoto lietošanas instrukciju.
- Nepievienojiet mīnusa vadu otrā automašīnā tieši pie izlādējušās akumulatora baterijas mīnusa pola. Dzirksteles pārlēkšanas brīdī sprādzienbīstamā gāze, kas izplūst no akumulatoru baterijas, var uzliesmot. Eksplozijas risks!
- Nekad nepievienojiet mīnusa vadu otrā automašīnā degvielas sistēmas daļām vai bremžu sistēmas caurulēm.
- Neizolētās piestartēšanas vadu spaiļu daļas nekādā gadījumā nedrīkst saskarties. Turklāt pie akumulatoru baterijas plusa pola pievienotais piestartēšanas vads nedrīkst saskarties ar strāvu vadošām automašīnas detaļām! Īssavienojumu risks!
- Novietojiet piestartēšanas vadus tā, lai tie nevarētu saskarties ar rotējošām detaļām motora nodalījumā.
- Neliecieties pār akumulatoru bateriju. Apdegumu risks!

Norādījums

Automašīnas nedrīkst saskarties, jo pretējā gadījumā strāvas padeve sāksies jau plusa polu savienošanas brīdī.

levilkšana un vilkšana

Temata ievads

levilkšana nozīmē, ka dzinējs tiek iedarbināts, kamēr automašīnu velk cita automašīna.

Vilkšana nozīmē, ka viena automašīna velk citu – satiksmei nederīgu – automašīnu.

Vienmēr ņemiet vērā likumdošanas prasības attiecībā uz vilkšanu un ievilkšanu.

Tehnisku iemeslu dēļ nedrīkst vilkt automašīnu, kuras akumulatoru baterija ir izlādējusies. Tā vietā ir jāizmanto piestartēšanas palīdzība»» 53. lappuse.

Automašīnas ar Keyless Access drīkst vilkt tikai ar ieslēgtu aizdeedzi!

Ja vilkšanas laikā automašīnas dzinējs nedarbojas un aizdeede ir ieslēgta, automašīnas akumulatoru baterija izlādējas. Atkarībā no baterijas uzlādes līmeņa jau dažu minūšu laikā spriegums var pazemināties tik daudz, ka visi automašīnas elektriskie patērētāji, piemēram, avārijas gaismu signalizācija, pārstāj

darboties. Automašīnās ar Keyless Access var nobloķēties stūre »» .

UZMANĪBU

Automašīnu, kurā nav nodrošināta elektroapgāde, nekad nedrīkst vilkt.

- Vilkšanas laikā nedrīkst izslēgt aizdeedzi, izmantojot startera pogu. Pretējā gadījumā var nostrādāt stūres statņa bloķēšana un automašīna var kļūt nevadāma. Tas var izraisīt negadījumus, smagus savainojumus un kontroles pār automašīnu zaudēšanu.
- Ja automašīnas vilkšanas laikā tiek pārtraukta elektroapgāde, vilkšana ir nekavējoties jāpārtrauc un jāvērsās pēc kvalificētu speciālistu palīdzības.

UZMANĪBU

levilkšanas laikā izteikti mainās automašīnas gaitas un bremzēšanas īpašības. Lai mazinātu nelaimes gadījumu un smagu savainojumu risku, ievērojiet tālāk minētos norādījumus.

- Norādījumi vadītājam, kura automašīna tiek vilkta
 - Bremžu pastiprinātājs nedarbojas, tāpēc bremžu pedālis ir jāspiež daudz spēcīgāk nekā parasti. Vienmēr uzmanieties, lai nesadurtos ar velkošo automašīnu.

»

– Tā kā nestrādājoša dzinēja gadījumā nedarbojas stūres pastiprinātājs, automašīnas pagriešanai ir jālieto lielāks spēks.

• Norādījumi vadītājam, kura automašīna veic vilkšanu

- Paātrinieties īpaši uzmanīgi un apdomīgi.
- Izvairieties no pēkšņiem bremsēšanas un braukšanas manevriem.
- Bremzējiet agrāk nekā parasti un spiediet bremžu pedāli uzmanīgi, līdzsvarojot spiediena spēku.

ⓘ PIESARDZĪBA

- Lai nesabojātu automašīnu, piemēram, tās krāsojumu, pārsega un vilkšanas cilpu noņemšanu un uzstādīšanu veiciet uzmanīgi.
- Vilkšanas laikā nesadedzusi degviela var nonākt katalizatorā un to sabojāt.

Braukšanas norādījumi ievilkšanas gadījumā

Principā automašīnu nevajadzētu iedarbināt, veicot ievilkšanu. Tā vietā ir jāizmanto piestartēšanas palīdzība»» 53. lappuse .

Tehnisku iemeslu dēļ tālāk minētās automašīnas **nedrīkst** iedarbināt, veicot ievilkšanu.

• Automašīnas ar automātisko pārnesumkārbu.

• Automašīnas ar izlādējušos akumulatoru bateriju, jo automašīnās ar slēdzeni un piestartēšanas sistēmu Keyless Access stūres statnis ir bloķēts un ne elektronisko stāvbremzi, ne elektronisko stūres statņa bloķēšanu – ja tās ir ieslēgtas – nevar atslēgt.

• Kad akumulatoru baterija ir izlādējusies, dzinēja vadības bloks var darboties nepareizi.

ⓘ PIESARDZĪBA

Ievilkšanas laikā nesadedzusi degviela var nonākt katalizatorā un to sabojāt.

ⓘ Norādījums

Automašīnas ievilkšanu var veikt tikai tad, ja elektroniskā stāvbremze un elektroniskā stūres statņa bloķēšana ir atslēgtas. Ja automašīnā nav nodrošināta elektroapgāde vai tās elektriskajā sistēmā ir defekts, dzinējs ir jāiedarbina, izmantojot piestartēšanas vadus, lai elektroniskā stāvbremze un elektroniskā stūres statņa bloķēšana atslēgtos.

Norādījumi par vilkšanu

Automašīnas vilkšanai ir nepieciešamas zināmas iemaņas, jo īpaši tad, ja tiek izmantota vilkšanas trosē. Abu automašīnu vadītājiem ir jāapzinās grūtības, ar ko jāreķinās vilkšanas

laikā. Tāpēc nepieredzējušiem vadītājiem nav ieteicams veikt vilkšanu.

Vilkšanas laikā ir jāuzmanās, lai nerastos pārāk stipri vilcējspēki vai trieciēni. Veicot automašīnas vilkšanu pa ceļiem bez cieta seguma, vienmēr pastāv stiprinājuma vietu pārslodzes risks.

Vilkšanas laikā velkamajā automašīnā var signalizēt par virziena maiņu, arī tad, ja ir ieslēgta avārijas gaismu signalizācija. Šim nolūkam, aizdedzei esot ieslēgtai, virzienrādītāju pārslēgs ir jānospiež attiecīgajā virzienā. Kamēr tas ir nospiests, avārijas gaismu signalizācija ir izslēgta. Tiklīdz virzienrādītāju pārslēgs atgriežas pamatstāvoklī, avārijas gaismu signalizācija atkal automātiski ieslēdzas.

Norādījumi vadītājam, kura automašīna tiek vilkta

- Atstājiet aizdedzi ieslēgtu, lai stūres statnis nenoblokētos, elektroniskā stāvbremze būtu atslēgta, virzienrādītāji, stikla tīrītāji un mazgāšanas iekārta darbotos.
- Tā kā nestrādājoša dzinēja gadījumā nedarbojas stūres pastiprinātājs, automašīnas pagriešanai ir jālieto lielāks spēks.
- Bremžu pastiprinātājs nedarbojas, tāpēc bremžu pedālis ir jāspiež daudz spēcīgāk nekā parasti. Izvairieties no sadursmes ar velkošo automašīnu.

- Ņemiet vērā informāciju un norādījumus, kas sniegti velkamās automašīnas lietotāja rokasgrāmatā.

Norādījumi vadītājam, kura automašīna veic vilkšanu

- Paātrinieties īpaši uzmanīgi un apdomīgi. Izvairieties no pēkšņiem manevriem.
- Bremzējiet agrāk nekā parasti un spiediet bremžu pedāli uzmanīgi, līdzsvarojot spiediena spēku.
- Ņemiet vērā informāciju un norādījumus, kas sniegti velkamās automašīnas lietotāja rokasgrāmatā.

Vilkšanas trose un vilkšanas stienis

Vilkšanas stienis nodrošina drošāku vilkšanu un palīdz izvairīties no automašīnas bojājumiem. Vilkšanas trose būtu jālieto tikai tad, ja vilkšanas stienis nav pieejams.

Lai nesabojātu nevienu no automašīnām, vilkšanas trosei ir jābūt nedaudz elastīgai. Lietojiet troses, kas izgatavotas no sintētiskām šķiedrām vai līdzīgiem elastīgiem materiāliem.

Nostipriniet vilkšanas trosi vai vilkšanas stieni tikai pie šim nolūkam paredzētām vilkšanas cilpām vai pie sakabes ierīces.

Ja automašīna ir **aprikota ar rūpnīcā uzstādītu sakabes ierīci**, vilkšana, izmantojot vilkšanas stieni, ir atļauta **tikai** tad, ja vilkšanas

stienis ir īpaši paredzēts nostiprināšanai pie sakabes ierīces»» 283. lappuse .

Automašīnas vilkšana

Pārbaudiet, vai jūsu automašīnu drīkst vilkt »» 57. lappuse, Kad automašīnu vilkt nedrīkst?.

Automašīnu parasti var vilkt, izmantojot vilkšanas stieni vai vilkšanas trosi vai ar paceltu priekšējo vai aizmugurējo asi.

- Ieslēdziet aizdedzi.
- Pārvietojiet selektora pārslēgu stāvoklī **N** »» 212. lappuse.
- Automašīnu nekādā gadījumā nedrīkst vilkt ar ātrumu, kas pārsniedz 50 km/h (30 mph).
- Automašīnu nedrīkst vilkt tālāk par 50 km.
- Ja automašīnas vilkšanai tiek izmantots evakuators, automašīnas ar automātisko pārsūmķārbu drīkst vilkt tikai ar paceltiem priekšējiem riteņiem.

Pilnpiedziņas (4Drive) automašīnas vilkšana

Pilnpiedziņas automašīnas (4Drive) drīkst vilkt ar vilkšanas trosi vai vilkšanas stieni. Ja automašīna tiek vilkta ar paceltiem priekšējiem vai aizmugurējiem riteņiem, dzinējam ir jābūt izslēgtam, jo citādi var tikt bojāti transmisijas mehānismi.

Kad automašīnu vilkt nedrīkst?

- Ja bojājuma dēļ mehāniskajā pārsūmķārbā nav eļļas.
- Ja akumulatoru baterija ir izlādējusies, kamēr stūres iekārta ir bijusi bloķēta, un ne elektronisko stāvbremzi, ne elektronisko stūres statņa bloķēšanu tāpēc nevar atslēgt.
- Ja automašīna ir jāvelk tālāk par 50 km.
- Ja, piemēram, pēc avārijas, nav droši zināms, ka riteņi griežas pareizi un stūres iekārta darbojas.

Velkot citu automašīnu

- Ievērojiet likumdošanas prasības.
- Ņemiet vērā lietotāja rokasgrāmatā sniegtos norādījumus par citu automašīnu vilkšanu.

ⓘ PIESARDZĪBA

Ja defekta dēļ jūsu automašīnas pārsūmķārbā vairs nav smērvielu, automašīnu drīkst vilkt tikai ar paceltiem dzenošajiem riteņiem vai uz speciāla evakuatora vai piekabes.

ⓘ Norādījums

Automašīnu drīkst vilkt tikai tad, ja elektroniskā stāvbremze un elektroniskā stūres statņa bloķēšana ir atslēgtas. Ja automašīnā nav nodrošināta elektroapgāde vai tās elektriskajā sistēmā ir defekts, dzinējs ir



jāiedarbina, izmantojot piestartēšanas vadus»» 53. lappuse, lai elektroniskā stāvbremze un elektroniskā stūres statņa bloķēšana atslēgtos.

Priekšējā vilkšanas cilpa

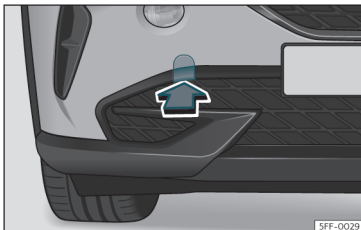

43. att. Priekšējā bufera labajā pusē: nosegvāciņa noņemšana.

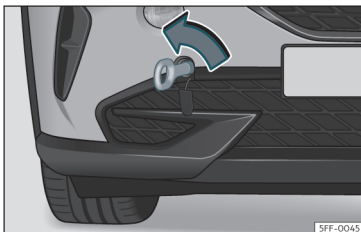

44. att. Priekšējā bufera labajā pusē: ieskrūvēta vilkšanas cilpa.

Vilkšanas cilpa tiek ieskrūvēta stiprinājuma vietā, kas atrodas aiz nosegvāciņa priekšējā bufera labajā pusē»» **43. att.** .

Vilkšanas cilpa vienmēr ir jāvadā līdzī auto-mašīnā.

Ievērojiet norādījumus par vilkšanu »» 56. lappuse.

Priekšējās vilkšanas cilpas uzstādīšana

- Izņemiet vilkšanas cilpu no instrumentu komplekta, kas atrodas bagāžas nodalījumā »» 44. lappuse.
- Piespiediet nosegvāciņa apakšpusi, lai to noņemtu, un atstājiet vāciņu karājoties pie automašīnas»» **43. att.** .
- Ieskrūvējiet vilkšanas cilpu līdz galam stiprinājuma vietā, griežot **pretēji pulksteņa rādītāju kustības virzienam**»» **44. att.** »» **!** Iz-mantojiet piemērotu instrumentu, lai pievilktu vilkšanas cilpu.
- Kad vilkšana ir pabeigta, izskrūvējiet vilkšanas cilpu, ar piemērotu instrumentu griežot **pulksteņa rādītāju kustības virzienā**.
- Uzstādiet atpakaļ vāciņu un nospiediet tā labo pusī, līdz austiņa nofiksējas buferī.
- Ja nepieciešams, notīriet vilkšanas cilpu un kopā ar instrumentu komplektu novietojiet to bagāžas nodalījumā.

! PIESARDZĪBA

Vilkšanas cilpai vienmēr ir jābūt ieskrūvētai līdz galam un cieši pievilktai. Pretējā gadījumā ievilkšanas vai vilkšanas laikā tā var atbrīvoties.

Aizmugurējā vilkšanas cilpa

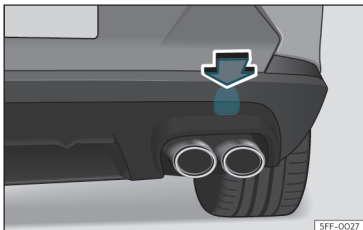

45. att. Aizmugurējā bufera labajā pusē: nosegvāciņa noņemšana.

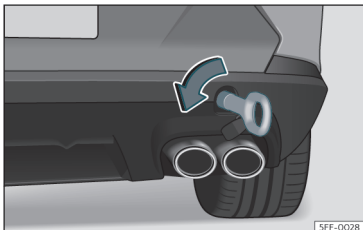

46. att. Aizmugurējā bufera labajā pusē: ieskrūvēta vilkšanas cilpa.

Vilkšanas cilpa tiek ieskrūvēta stiprinājuma vietā, kas atrodas aiz nosegvāciņa aizmugurējā bufera labajā pusē»» 45. att. .

Ar sakabes ierīci sērījveidā aprīkotām automašīnām nav stiprinājuma vietas vilkšanas

cilpas uzstādīšanai Šādā gadījumā, lai veiktu vilkšanu, ir jāizvelk vai jāuzstāda lodgalva »» 283. lappuse, »» ❶.

Ievērojiet norādījumus par vilkšanu »» 56. lappuse.

Aizmugurējās vilkšanas cilpas uzstādīšana (automašīnām bez sērījveidā uzstādītas sakabes ierīces)

- Izņemiet vilkšanas cilpu no instrumentu komplekta, kas atrodas bagāžas nodalījumā »» 44. lappuse.
- Piespiediet nosegvāciņa augšpusi »» 45. att. un atbrīvojiet to.
- Noņemiet nosegvāciņu un atstājiet to karājoties pie automašīnas.
- Ieskrūvējiet vilkšanas cilpu līdz galam stiprinājuma vietā, griežot pretēji pulksteņa rādītāju kustības virzienam»» 46. att. »» ❶. Izmantojiet piemērotu instrumentu, lai pievilktu vilkšanas cilpu.
- Kad vilkšana ir pabeigta, izskrūvējiet vilkšanas cilpu, ar piemērotu instrumentu griežot pulksteņa rādītāju kustības virzienā.
- Uzstādiet atpakaļ vāciņu un nospiediet, līdz austiņa nofiksējas buferī.
- Ja nepieciešams, notīriet vilkšanas cilpu un kopā ar instrumentu komplektu novietojiet to bagāžas nodalījumā.

❶ PIESARDZĪBA

- Vilkšanas cilpai vienmēr ir jābūt ieskrūvētai līdz galam un cieši pievilktai. Pretējā gadījumā ievilkšanas vai vilkšanas laikā tā var atbrīvoties.
- Ja automašīna ir aprīkota ar rūpnīcā uzstādītu sakabes ierīci, vilkšana, izmantojot vilkšanas stieni, ir atļauta tikai tad, ja vilkšanas stienis ir īpaši paredzēts nostiprināšanai pie sakabes ierīces lodgalvas. Izmantojot nepiemērotu vilkšanas stieni, var sabojāt gan lodgalvu, gan automašīnu. Tā vietā izmantojiet vilkšanas trosi.

Drošinātāji un kvēlspuldzes

Drošinātāji

Temata ievads

Parasti vairākas ierīces var būt vienlaikus pieslēgtas un aizsargātas caur vienu drošinātāju. Iespējama arī pretēja situācija, kad vienai ierīcei ir pieslēgti vairāki drošinātāji.

Drošinātāja nomaiņu veiciet tikai tad, kad ir novērsts tā pārdeģšanas iemesls. Ja no jauna uzstādītais drošinātājs pēc neilga laika atkal pārdeģ, automašīnas elektriskā sistēma ir jāpārbauda servisa centrā.

⚠ UZMANĪBU

Augstspriegums elektriskajā sistēmā var izraisīt strāvas triecienus, smagus apdegumus un nāvi!

- Nekad nepieskarieties aizdedzes sistēmas elektriskajiem vadiem.
- Nepieļaujiet īssavienojumu elektriskajā sistēmā.

⚠ UZMANĪBU

Izmantojot nepiemērotus drošinātājus, labojot drošinātājus un apejot strāvas ķēdi bez drošinātājiem, var izraisīt ugunsgrēkus un smagus savainojumus.

- Nekad neuzstādi drošinātājus, kas paredzēti lielākam strāvas stiprumam. Nomainiet bojātos drošinātājus tikai ar tādām pašām strāvas stiprumam paredzētiem (tāda pati krāsa un marķējums) un tāda paša izmēra drošinātājiem.

- Nekad neaizvietojiet drošinātāju ar vada gabalu, saspraudi vai līdzīgu metālisku priekšmetu.

ⓘ PIESARDZĪBA

- Lai izvairītos no automašīnas elektriskās sistēmas bojājumiem, pirms drošinātāja nomaiņas vienmēr ir jāizslēdz aizdedze, gaismas un visas elektriskās ierīces.

- Lai izvairītos no elektriskās sistēmas bojājumiem, atvērti drošinātāju bloki ir jāsaugā no netīrumu un mitruma iekļūšanas.

ⓘ Norādījums

- Vienai ierīcei var būt pieslēgti vairāki drošinātāji.
- Vairākas ierīces var būt vienlaikus aizsargātas ar vienu drošinātāju.
- Automašīnā atrodas arī citi papildu drošinātāji, kas šajā nodaļā nav aprakstīti.

Drošinātāji automašīnas salonā

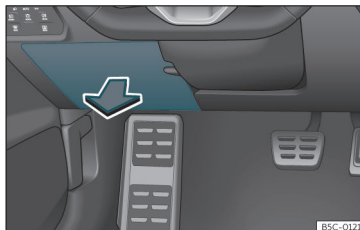

47. att. Instrumentu paneli vadītāja pusē: drošinātāju bloka vāks.

Zem instrumentu paneļa novietotā drošinātāju bloka atvēršana un aizvēršana

- *Atvēršana:* atlieciet vāku uz leju»» 47. att. .
- *Aizvēršana:* atlieciet vāku uz augšu, līdz tas nofiksējas.

Zem instrumentu paneļa novietoto drošinātāju krāsu apzīmējumi

Krāsa	Strāvas stiprums, ampēri
gaiši brūns	5
brūns	7,5
sarkans	10
zils	15

Krāsa	Strāvas stiprums, ampēri
dzeltens	20
balts vai bezkrāsains	25
zaļš	30
oranžs	40

ⓘ PIESARDZĪBA

- Lai izvairītos no automašīnas bojājumiem, uzmanīgi noņemiet drošinātāju bloku vāciņus un pēc tam tos atkal pareizi uzstādiat atpakaļ.
- Atvērti drošinātāju bloki ir jāsgargā no netīrumu un mitruma iekļūšanas. Drošinātāju blokā nonākuši netīrumi un mitrums var izraisīt elektriskās sistēmas bojājumus.

Drošinātāji motora nodalījumā

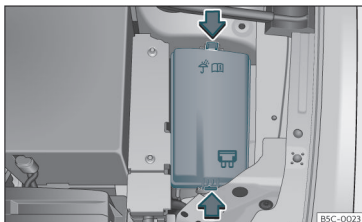

48. att. Motora nodalījumā: drošinātāju bloka vāks.

Motora nodalījumā uzstādītā drošinātāju bloka atvēršana

- Atveriet motora nodalījuma pārsegu »» 297. lappuse.
- Lai atvērtu drošinātāju bloka vāku, nospiediet stiprinājuma austiņas»» 48. att. .
- Noņemiet vāku, paceļot to uz augšu.
- Lai **uzstādītu** vāku, uzlieciet to uz drošinātāju bloka. Bīdiēt stiprinājuma austiņas uz leju, līdz tās dzirdami nokļūst.

Pārdeguša drošinātāja nomaīņa

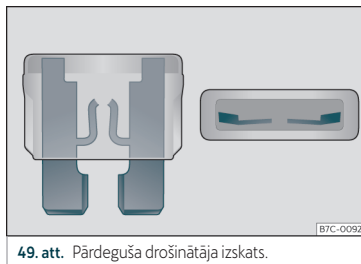

49. att. Pārdeguša drošinātāja izskats.

Sagatavošanās

- Izslēdziet aizdedzi, gaismas un visas elektriskās ierīces.
- Atveriet attiecīgo drošinātāju bloku »» 60. lappuse, »» 61. lappuse .

Pārdeguša drošinātāja atpazīšana

Bojātu drošinātāju var pazīt pēc pārdegušas metāla sloksnītes tā iekšpusē»» 49. att. .

- Apskatiet drošinātāju, lietojot kabatas lukurīti, lai redzētu, vai tas ir pārdedzis.

Drošinātāja nomaīņa

- Izņemiet drošinātāju.
- Nomainiet pārdegušo drošinātāju ar jaunu *tāda paša* strāvas stipruma (tā pati krāsa un marķējums) un *tāda paša* izmēra drošinātāju.
- Uzstādiat atpakaļ vāciņu vai aizveriet drošinātāju bloka vāku.

Drošinātāju izvietojums

Drošinātāju izvietojums automašīnas salonā

Nr.	Patērētājs/ampēri	
3	Piekabe	25
4	SCR, AdBlue	20
5	Automātiskās pārnesumkārbas selektora pārslēgs	25
6	Salona apgaismojums	30
8	Bīdāmais jumts	20
7	Sēdekļu apsilde	30
9	Kreisās durvis	30

»

Ārkārtas situācijas

Nr.	Patērētājs/ampēri	
11	Piekabe	15
12	Labās puses apgaismojums	40
13	Centrālā atslēga	40
14	Beats Audio CAN un MOST	30
16	Drošības spilvens	7,5
17	SCR, dzinēja relejs 1.5	10
18	KESSY	7,5
19	Mērinstrumentu bloks	7,5
20	Connectivity Box	7,5
21	Atpakaļskata kamera	7,5
24	4x4 Haldex vadības bloks	15
25	RGS + EBSS priekšējās drošības jostas	25
26	Labās durvis	30
27	RGS + EBSS priekšējās drošības jostas	25
28	PHEV	10
29	Piekabe	15
30	Radio	30
31	Piekabe	25
34	230V elektriskā ligzda	30
35	Kreisās puses apgaismojums	40

Nr.	Patērētājs/ampēri	
36	Klimata kontroles ierīces ventilators	40
37	Elektriski darbināmas durvis	30
39	Apsildāma stūre	10
40	Trauksmes signāls	7,5
41	Vārteja	7,5
42	Automātiskās pārnenumkārbas selektora pārslēgs	7,5
43	Klimata kontroles ierīces, apsildes, aizmugurējā stikla apsildes, klimata kontroles ierīces kompresora vadības panelis	10
44	Diagnostika, rokas bremzes slēdzis, gaismu vadības panelis, atpakaļgaitas gaismas, salona apgaismojums, apgaismota sliekšņa uzlika	7,5
45	Stūres statnis	7,5
46	Radio ekrāns	7,5
47	Braukšanas režīms	10
48	USB	7,5
52	12 V elektriskā ligzda	20
58	Novietošanas sensori, novietošanas palīdzības vadības bloks, priekšējā kamera un radars	7,5
59	Atpakaļgaitas pārnenuma slēdzis, klimata sensors, elektrochromatisks spogulis	7,5

Nr.	Patērētājs/ampēri	
60	Diagnostika, lukturu vadības bloks, lukturu regulētājs	7,5
61	Starteris, sajūga sensors	7,5
65	Skaņas pastiprinātājs	10
66	Aizmugurējā stikla tīrītājs	15
67	Aizmugurējā stikla apsilde	30

Drošinātājs/ampēri

230 V elektriskās ligzdas aizmugurē	30
Elektriski regulējams vadītāja sēdeklis	15

Drošinātāju izvietojums motora nodalījumā

Nr.	Patērētājs/ampēri	
2	Dzinēja vadības bloks	7,5
3	Degvielas sūkņa vadības bloks	10/ 20
4	Kreisais priekšējais lukturis	15
5	Labais priekšējais lukturis	15
7	Automātiskās pārnenumkārbas sūknis	30
8	Bremžu pastiprinātājs	40
9	Signāлтаure	15
10	Priekšējā stikla tīrītāji	30
11	PHEV klimats	7,5

Nr.	Patērētājs/ampēri	
12	Automātiskās pārnesumkārbas vadības bloks	15
13	ESC vadības bloks	25
14	Autonomā apsilde	20
15	ESC vadības bloks	40
16	PHEV	50
17	PTC	40
18	PTC	40
20	Elektroniskā diferenciāļa bloķēšana priekšā	15
21	Dzinēja vadības bloks	7,5
22	Starteris	30
23	Dzinēja vadības bloks (dīzeļdegviela/benzīns)	15
24	Dzinēja sensori	7,5/ 10
25	Dzinēja sensori	10
26	Dzinēja elektroapgāde	7,5/ 10
27	Skābekļa zonde	10/ 15
28	Dzinējs	10/ 20
29	Degvielas sūkņa vadības bloks	15/20/30
30	Spiedējsūknis 1.0	10
33	PTC	40

Norādījums

- Automašīnā atrodas arī citi papildu drošinātāji, kas šajā nodaļā nav aprakstīti. To nomainīšana ir jāveic tikai servisa centrā.
- Vietas, kurām drošinātāji nav pievienoti, tabulā nav minētas.
- Daži no tabulā norādītajiem aprīkojuma elementiem attiecas tikai uz noteiktām modeļa versijām vai ir speciāls aprīkojums.
- Lūdzu, ņemiet vērā, ka tabulās ir sniegti dati, kas pieejami laikā, kad šī lietotāja rokasgrāmata tiek nodota drukāšanai, un tie var mainīties jebkurā laikā.

Kvēlspuldžu nomainīšana

Kvēlspuldžu nomainīšana

LED lukturis

Pilnībā ar LED spuldzēm aprīkoti priekšējie lukturi nodrošina visas apgaismes funkcijas (dienas gaitas gaisma, gabarītgaissma, virzienrādītāji, tuvā gaisma un tālā gaisma), kā gaismas avotu izmantojot gaismas diodes (LED).

Pilnībā ar LED spuldzēm aprīkoti priekšējie lukturi ir konstruēti tā, lai kalpotu visu automašīnas lietošanas laiku. Spuldzes nav maināmas. Ja kāds no lukturiem pārstāj darboties, veiciet tā pārbaudi servisa centrā.

Mīklas lukturis, aizmugurējie lukturi, numura zīmes apgaismojuma lukturis, sānu virzienrādītāji un papildu bremzēšanas gaisma

Ņemot vērā, ka šīs gaismas darbojas ar LED spuldzēm, nomainīšana būtu jāveic SEAT servisa centrā.

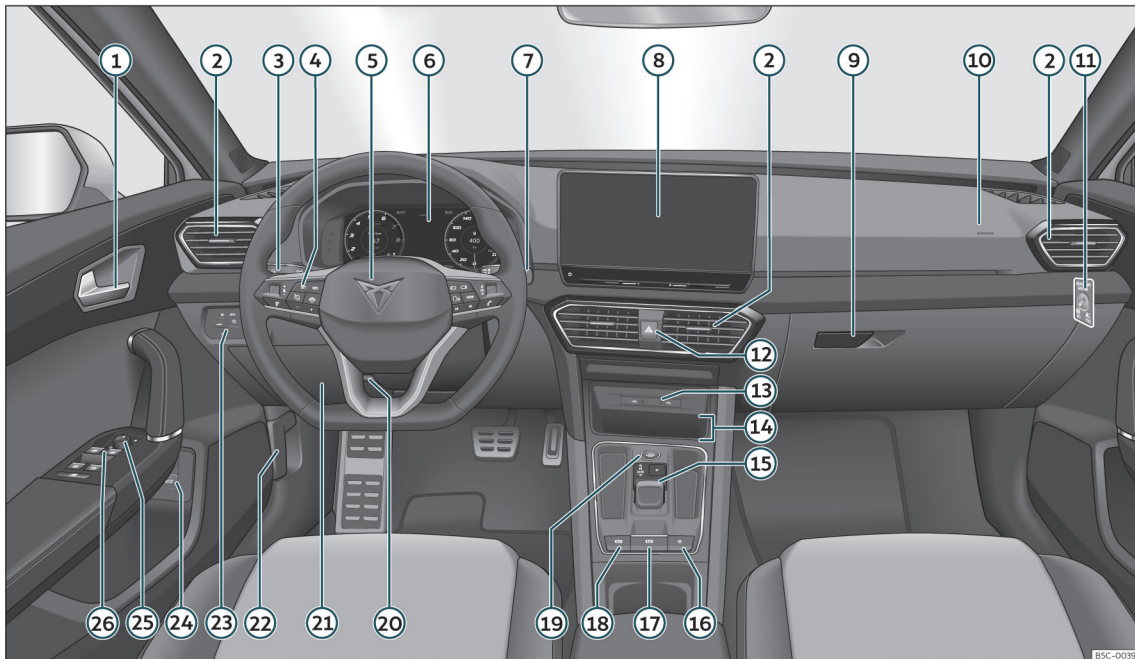

50. att. Aparatūras panelis

B5C-0039

Lietošana

Aparatūras panelis

Iekšējais skats

Vispārīgs pārskats

① Durvju rokturis	
② Gaisa padeves atveres	152
③ Vadības svira:	
– virzienrādītāji un tālā gaisma	116
④ Vadības elementi:	
– vadītāja palīgsistēmas	81
– borta dators	80
– radio, telefona, navigācijas un balss vadības sistēmas kontrole	90
⑤ Stūre ar signāлтаures slēdzi un	
– vadītāja drošības spilvens	27
– Tiptronic vadības sviras (automātiskā pārnesumkārbā)	214
⑥ Mērinstrumentu bloks	66
⑦ Vadības svira:	
– priekšējā stikla tīrītāji un mazgāšanas iekārta	123
– aizmugurējā stikla tīrītājs un mazgāšanas iekārta	123
– borta dators	71
⑧ Informācijas un izklaides sistēma	160
⑨ Cimdu nodalījums	143
⑩ Priekšējā pasažiera drošības spilvens	27
⑪ Priekšējā pasažiera drošības spilvena slēdzis	27
⑫ Avārijas gaismu signalizācija	120
⑬ USB pieslēguma ligzdas, C tips	205
⑭ Connectivity Box*	203
⑮ DSG pārnesumkārbas selektora pārslēgs	212
⑯ Centrālās atslēgas vadības slēdzis	96
⑰ Elektroniskās stāvbremzes slēdzis	261
⑱ Auto Hold slēdzis	262
⑲ Startera poga	206
⑳ Regulējams stūres statnis	15
㉑ Drošinātāju bloks	60
㉒ Motora nodalījuma pārsega atbloķēšanas svira	298
㉓ Apgaismojuma un logu stiklu apsildes vadības elementi	114
㉔ Taustiņš bagāžas nodalījuma durvju atvēršanai	107
㉕ Vadības elements elektriskai ārējo spoguļu regulēšanai	126
㉖ Elektriskie stiklu pacelēji	110

Norādījums

- Daži no norādītajiem aprīkojuma elementiem un rādījumiem ir iekļauti tikai noteiktos modeļa izpildījumos vai ir pieejami kā papildu aprīkojums.
- Automašīnās ar labajā pusē novietotu stūri* vadības elementu izvietojums daļēji atšķiras no»» 64. lappuse attēlotā izvietojuma. Vadības elementu apzīmēšanai lieto tie simboli toties ir tie paši.

Mērinstrumenti un kontrol-lampiņas

Mērinstrumentu bloks

Temata ievads

Ja 12 V akumulatoru baterija ir pilnībā izlādējusies vai nesen nomainīta, daži sistēmas iestatījumi, piemēram, laiks, datums, individuālie komforta iestatījumi un programmējumi, pēc atkārtotas dzinēja iedarbināšanas var būt mainījušies vai izdzēsti. Kad akumulatoru baterija atkal ir pietiekami uzlādēta, šie iestatījumi ir jāpārbauda un jākorrigē.

UZMANĪBU

Ja tiek novērsta vadītāja uzmanība, var tikt izraisīti negadījumi un savainojumi.

- Braukšanas laikā nekad nelietojiet taustiņus mērinstrumentu blokā.
- Lai mazinātu savainojumu un negadījumu risku, veiciet izmaiņas mērinstrumentu bloka un informācijas un izklaides sistēmas ekrāna rādījumos tikai tad, kad automašīna stāv.

Brīvi konfigurējams mērinstrumentu bloks (Digital Cockpit)

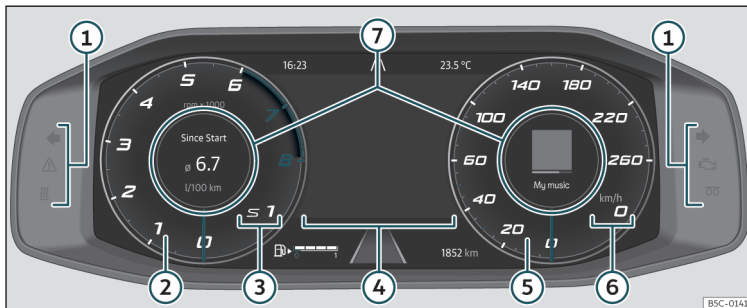

51. att. Digital Cockpit instrumentu paneli (klasiskais skats).

Mērinstrumentu funkciju skaidrojums

- ① Brīdinājuma lampiņas un kontrollampiņas»» 82. lappuse
- ② Tahometrs. Dzinēja apgriezību skaits minūtē»» 77. lappuse .
- ③ Ieslēgtais pārnesums vai attiecīgajā brīdī izvēlētais selektora pārslēga stāvoklis
- ④ Ekrāna rādījumi»» 69. lappuse
- ⑤ Spidometrs
- ⑥ Digitāls ātruma rādījums
- ⑦ Informācijas profili»» 67. lappuse .

Digital Cockpit ir brīvi konfigurējams mērinstrumentu bloks ar augstas izšķirtspējas TFT krāsu ekrānu. Tam ir 5 skati, kuriem var piekļūt, izmantojot taustiņu **VIEW** daudzfunkcionālajā stūrē. Izvēloties dažādus informācijas profilus, papildus klasiskajiem apaļas formas mērinstrumentiem var attēlot papildu rādījumus, piemēram, tahometru, multimediju informāciju vai brauciena datus.

Pieejami 6 tālāk minētie skati.

- Klasisks
- Dinamisks
- Palīgsistēmas

- Navigācija*
- Nakts
- CUPRA

Visos skatos ekrānā tiek rādīta informācija par audio, telefonu, brauciena datiem, automašīnas statusu, navigāciju¹⁾ un vadītāja palīgsistēmām¹⁾.

Informācijas profili

Ar taustiņiem **◀** / **▶** daudzfunkcionālajā stūrē var pārslēgties starp dažādiem Digital Cockpit informācijas rādījumiem. »

¹⁾ Atkarībā no modeļa.

Kreisajā pusē tiek rādīta informācija par automašīnas statusu, brauciena datiem un palīgsistēmām.

Labajā pusē tiek rādīta informācija par audio, telefonu, kompass* un navigācijas* manevri.

Atkarībā no skata, Digital Cockpit **vidusdaļā** tiek rādīta tālāk minētā informācija.

- **Klasiskais skats un dinamiskais skats:** sākotnējie dati, datums, veiktais attālums un veicamais attālums. Griežot labo ritenīti uz daudzfunkcionālās stūres: navigācijas karte*, ceļa zīmes*, brauciena dati (spiežot **OK**, var pārlēgties starp dažādām atmiņām).
- **Palīgsistēmu skats:** skatam var piekļūt, nospiežot taustiņu  vai taustiņu **VIEW** uz daudzfunkcionālās stūres. Griežot labo ritenīti uz daudzfunkcionālās stūres, tiek parādītas dažādas palīgsistēmas. Nospiediet **OK**, lai izvēlētos vajadzīgo palīgsistēmu.
- **Navigācijas skats:** nospiediet taustiņu **OK** uz daudzfunkcionālās stūres. Pēc tam grieziet ritenīti, lai tuvinātu vai tālinātu karti. Ja taustiņu **OK** nospiež vēlreiz, karte atgriežas uz automātisko mērogošanu.
- **Nakts skats:** ātrums tiek rādīts digitālā formā.
- **CUPRA skats:** vidū tiek rādīts pulkstenis, apgriezīnu skaits un braukšanas ātrums.

Klasiskais skats

Neatkarīgi no vidū rādītās izvēlnes, pieturot nospiestu taustiņu **VIEW** daudzfunkcionālajā stūrē, pilnā garumā tiek parādīti tahometra un spidometra rādītāji»» **51. att.** .

Vēlreiz pieturot nospiestu taustiņu **VIEW**, var atgriezties iepriekšējā skatā.

Vai: izmantojot labo ritenīti uz daudzfunkcionālās stūres, sameklējiet mērinstrumentu bloka izvēlnē opciju **X Aizvērt** un pēc tam nospiediet **OK**.

Iespējamā informācija, kas var tikt rādīta Digital Cockpit spidometra vidusdaļā

- Audio.
- Telefons.
- Kompasa rādījums.*
- Navigācijas norādes* (nospiežot labo bultiņu uz daudzfunkcionālās stūres, tiek parādīti pēdējie galamērķi).
- G-spēka mērītājs.
- **X > OK** (klasiskā skata aizvērsana).

Iespējamā informācija, kas var tikt rādīta Digital Cockpit tahometra vidusdaļā

- Pašreizējais un vidējais patēriņš. Nospiežot kreiso bultiņu uz daudzfunkcionālās stūres, var pārlēgties starp dažādām brauciena datu atmiņām.

- Veicamais attālums (degvielas daudzuma rādītājs, kas rāda uzpildes līmeni).
- Eļļas un dzeszes šķidruma temperatūra.
- Vidējais ātrums. Nospiežot kreiso bultiņu uz daudzfunkcionālās stūres, var pārlēgties starp dažādām brauciena datu atmiņām.
- Papildu brauciena dati: nobrauktie km un brauciena ilgums. Nospiežot kreiso bultiņu uz daudzfunkcionālās stūres, var pārlēgties starp dažādām brauciena datu atmiņām.
- Palīgsistēmas.
- Jauda un griezes moments.
- **X > OK** (klasiskā skata aizvērsana).

CUPRA skats

Griežot labo ritenīti uz daudzfunkcionālās stūres, tahometra vidusdaļā tiek parādīta tālāk minētā informācija.

- Braukšanas ātrums.
- Apļa taimeris.

Ārpus tahometra skalas tiek parādīta tālāk minētā informācija.

- Labajā pusē: G-spēka mērītājs.
- Kreisajā pusē: jauda un griezes moments.

Displeja rādījumi

Iespējamie rādījumi mērinstrumentu bloka displejā

Atkarībā no automašīnas aprīkojuma mērinstrumentu bloka displejā var tikt uzrādīta dažāda informācija.

- Atvērtas durvis, motora nodalījuma pārsegs un bagāžas nodalījuma durvis
- Brīdinājuma un informācijas norādījumi
- Nobraukuma skaitītājs
- Laiks»» 77. lappuse
- Radio un navigācijas sistēmas rādījumi
- Telefona rādījumi
- Ārējā gaisa temperatūra
- Kompasa rādījums
- Selektora pārslēga stāvokļi
- Pārnesuma izvēles ieteikums (Tiptronic režīms)»» 219. lappuse
- Brauciena datu rādījums (daudzfunkcionālais displejs) un dažādu iestatījumu izvēlnes»» 70. lappuse
- Servisa intervālu rādījums»» 79. lappuse
- Braukšanas ātruma brīdinājums»» 71. lappuse
- Braukšanas ātruma brīdinājums ziemas riepām
- START-STOP sistēmas statusa rādījums»» 210. lappuse

- Ceļa zīmju atpazīšanas sistēmas konstatētās zīmes un ziņojums par maksimāli atļautā braukšanas ātruma* pārsniegšanu»» 74. lappuse

- Aktīvās cilindru vadības (ACT®) statusa rādījums»» 225. lappuse
- Patēriņam labvēlīga braukšana 
- Dzinēja kods
- Vadītāja palīgsistēmu rādījumi»» 227. lappuse
- Autortiesības

Atvērtas durvis, motora nodalījuma pārsegs un bagāžas nodalījuma durvis

Ja kādas no durvīm, motora nodalījuma pārsegs vai bagāžas nodalījuma durvis ir atvērtas, pēc automašīnas aizslēgšanas un brauciena laikā mērinstrumentu bloka ekrānā parādās attiecīgs ziņojums un, iespējams, atskan arī skaņas signāls. Atkarībā no mērinstrumentu bloka izpildījuma, attēlojums var atšķirties.

Selektora pārslēga stāvokļi (divu disku sajūga pārnesumkārbā DSG®)

Ieslēgtais selektora pārslēga stāvoklis tiek rādīts gan uz selektora pārslēga, gan mērinstrumentu bloka ekrānā. Kad pārslēgs atrodas stāvoklī **D/S** vai Tiptronic vadības režīmā, mērinstrumentu bloka ekrānā tiek rādīts attiecīgajā brīdī ieslēgtais pārnesums.

Ārējā gaisa temperatūras rādījums

Ja ārējā gaisa temperatūra ir zemāka par +4 °C (+39 °F), ārējā gaisa temperatūras rādījumā papildus parādās „sniegpārslas simbols“ ❄. Šis simbols turpina degt, līdz ārējā gaisa temperatūra paaugstinās virs +6 °C (+43 °F)»» .

Kad automašīna stāv, ir ieslēgta autonomā apsilde vai braukšanas ātrums ir īpaši mazs, uzrādītā ārējā gaisa temperatūra dzinēja radiatorā siltā gaisa plūsmas ietekmē var būt mazliet augstāka par patieso temperatūru.

Mērīšanas diapazons sniedzas no -45 °C (-49 °F) līdz +76 °C (+169 °F).

Pārnesuma izvēles ieteikums

Dažās automašīnās mērinstrumentu bloka ekrānā brauciena laikā parādās ieteikums izvēlēties pārnesumu, kas nodrošina degvielas ekonomiju»» 219. lappuse .

Nobraukuma skaitītājs

Kopējā nobraukuma skaitītājs reģistrē kopējo attālumu, ko automašīna veikusi visā ekspluatācijas laikā.

Dienas nobraukuma skaitītājs (trip) rāda nobraukto kilometru skaitu kopš pēdējās dienas nobraukuma skaitītāja atiestatīšanas.

Lai dienas nobraukuma skaitītāju (**trip**) atiestatītu uz 0, veiciet tālāk minētās darbības.

- Brauciena datus izvēlieties **trip**.
- Spiediet taustiņu **OK** uz daudzfunkcionālās stūres apmēram 2 sekundes.

Braukšanas ātruma brīdinājums ziemas riepiem

Kad iestatītais maksimālais braukšanas ātrums tiek pārsniegts, mērinstrumentu bloka displejā parādās attiecīgs ziņojums >>> 70. lappuse.

Braukšanas ātruma brīdinājuma iestatījumus var veikt informācijas un izklaides sistēmā, izmantojot funkcionālo taustiņu  > **Ārpuse** > **Riepas**>>> 88. lappuse .

Kompasa rādījums

Atkarībā no aprīkojuma, kad aizdedze ir ieslēgta, mērinstrumentu bloka displejā ar simbolu (piemēram, ZR – ziemeļrietumi) tiek rādīts braukšanas virziens.

Ja informācijas un izklaides sistēma ir ieslēgta un maršruta vadība nav aktīva, tiek rādīts arī grafisks kompas attēlojums.

Braukšana ar zemu degvielas patēriņu *

Atkarībā no aprīkojuma, brauciena laikā mērinstrumentu blokā tiek rādīts simbols , ja, pateicoties aktīvajai cilindru vadībai (ACT®)*, automašīnas degvielas patēriņš ir zems >>> 225. lappuse.

Dzinēja kods

- Skatiet apkopes izvēlni>>> 71. lappuse .

Autortiesības

Norāde par autortiesībām un intelektuālā īpašuma tiesībām mērinstrumentu blokā.

UZMANĪBU

Arī tad, ja ārējā gaisa temperatūra ir augstāka par sasaišanas temperatūru, ceļi un tilti var būt apledzoši.

- „Sniegpārslas simbols“ norāda, ka pastāv atkalas risks.
- Atkala var veidoties arī tad, ja ārējā gaisa temperatūra pārsniedz +4 °C (+39 °F) un „sniegpārslas simbols“ neiedegas.
- Ārējā gaisa temperatūras sensora mērījums ir orientējošs.

Norādījums

- Tā kā mērinstrumentu bloki ir dažādi, versijas un rādījumi katram displejam var atšķirties. Ja ekrāns nav aprīkots ar brīdinājuma un informācijas tekstu rādījumiem, darbības traucējumi tiek uzrādīti tikai ar kontrollampiņām.
- Daži mērinstrumentu bloka displeja rādījumi izslēdzas pēkšņu norīšu, piemēram, ienākoša zvana, laikā.
- Atkarībā no aprīkojuma, daži iestatījumi un rādījumi var tikt veikti un rādīti arī informācijas un izklaides sistēmā.

- Ja vienlaikus tiek saņemti vairāki brīdinājuma ziņojumi, attiecīgie simboli parādās cits pēc cita ar dažu sekunžu starplaiku. Simboli turpina degt, līdz brīdinājumu iemesli ir novērsti.
- Ja pēc aizdedzes ieslēgšanas parādās brīdinājuma ziņojumi, kas norāda uz traucējumiem, veikt iestatījumus un atainot ekrānā teksta informāciju var nebūt iespējams. Šādā gadījumā apmeklējiet servisa centru, lai novērstu traucējumus.

Mērinstrumentu bloka izvēle

Pieejamo izvējņu skaits un informācijas rādījumi ir atkarīgi no automašīnas elektronikas un aprīkojuma.

Dažus izvēlnes punktus var izsaukt tikai tad, kad automašīna stāv.

- **Brauciena dati**>>> 71. lappuse
- **Palīgsistēmas.**
 - Front Assist iesl. / izsl.>>> 234. lappuse
 - ACC (tikai rādījums)>>> 238. lappuse
 - Lane Assist iesl. / izsl.>>> 246. lappuse
 - Travel Assist iesl. / izsl.>>> 248. lappuse
 - Side Assist iesl. / izsl.>>> 253. lappuse
- **Navigācija.**
- **Audio.**
- **Telefons.**
- **Automašīnas statuss**>>> 72. lappuse

Apkopes izvēlne

Atkarībā no aprīkojuma, apkopes izvēlnē var veikt dažādus iestatījumus.

Apkopes izvēlnes atvēršana

- **Klasiskajā skatā** atveriet sākotnējo datu ekrānu, apmēram 5 sekundes pieturiet nospiestu taustiņu **OK** uz daudzfunkcionālās stūres un tad atlaidiet to.
- Pēc tam parādās izvēlne **Konfigurācijas saraksts**, kurā varat izvēlēties starp **Apkopes izvēlni** vai **Skata izvēli**, kurā var aktivizēt vai deaktivizēt vēlamos mērinstrumentu bloka skatus.

Apkopes intervālu rādījuma atiestatīšana

Izvēlieties izvēlnes punktu **Apkope** un vadieties pēc norādījumiem mērinstrumentu bloka ekrānā.

Elļas maiņas apkopes atiestatīšana

Izvēlieties izvēlnes punktu **Atiestatīt elļas maiņas apkopi** un vadieties pēc norādījumiem mērinstrumentu bloka ekrānā.

Brauciena datu atiestatīšana

Izvēlieties izvēlnes punktu **Atiestatīt dienas nobraukumu** un vadieties pēc norādījumiem mērinstrumentu bloka ekrānā, lai atiestatītu vajadzīgo vērtību.

Dzinēja kods

Izvēlieties izvēlnes punktu **Dzinēja kods**. Dzinēja kods tiek parādīts mērinstrumentu bloka ekrāna apakšējā kreisajā daļā.

Laika iestatīšana

Izvēlieties izvēlnes punktu **Laiks** un iestatiet pareizu laiku, griežot labo ritenīti uz daudzfunkcionālās stūres.

Riepu spiediens

Lai saglabātu riepu spiediena vērtības pēc riepu uzpumpēšanas vai nomaiņas, skatiet norādījumus»» 318. lappuse. Vadieties pēc norādījumiem mērinstrumentu blokā.

Brauciena datu rādījums (daudzfunkcionālais displejs)

Brauciena datu rādījums (daudzfunkcionālais displejs) atspoguļo dažādus brauciena datus un degvielas patēriņu.

Pārslēgšanās starp rādījumiem

- Pagrieziet labo ritenīti uz daudzfunkcionālās stūres»» 80. lappuse.

Atmiņas nomaiņa

- Atkarībā no skata, izvēlieties **Brauciena dati** un tad nospiediet kreiso bultiņu vai taustiņu **OK** uz daudzfunkcionālās stūres.
 - **Kopš starta**: ja brauciens tiek pārtraukts uz vairāk nekā 2 stundām, atmiņā saglabātā informācija tiek izdzēsta.
 - **Kopš uzpildes**: kopējo brauciena datu un degvielas patēriņa rādījums un saglabāšana. Pēc degvielas uzpildes dati no atmiņas tiek izdzēsti.
 - **Ilglaicīgi**: šajā atmiņā tiek saglabāti brauciena dati līdz maksimāli 19 stundām un 59 minūtēm vai 99 stundām un 59 minūtēm, vai līdz maksimāli 1999,9 km vai 9999,9 km. Kad kāda no minētajām maksimālajām vērtībām (atkarībā no mērinstrumentu bloka versijas) ir pārsniegta, dati no atmiņas tiek dzēsti.

Brauciena datu atmiņas dzēšana

- **Brauciena datus** izvēlieties vajadzīgo atmiņu.
- Apmēram 2 sekundes pieturiet nospiestu taustiņu **OK** uz daudzfunkcionālās stūres.



Rādījuma izvēle

Automašīnas iestatījumu izvēlnē informācijas un izklaides sistēmā var iestatīt rādāmos brauciena datus»» 84. lappuse.



- **Pašreizējais degvielas patēriņš:** pašreizējā degvielas patēriņa rādītājs brauciena laikā tiek rādīts l/100 km, bet, kad dzinējs darbojas un automašīna atrodas stacionārā stāvoklī, – l/h.
- **Vidējais degvielas patēriņš:** vidējais degvielas patēriņš tiek rādīts, kad ir nobraukti apmēram 300 metri.
- **Brauciena laiks:** brauciena laiks, kas pagājis kopš aizdedzes ieslēgšanas, stundās (h) un minūtēs (min).
- **Veicamais attālums:** aptuvenais attālums kilometros (km), ko vēl var veikt, ja braukšanas veids nemainās.
- **Veiktais attālums:** automašīnas veiktais attālums kilometros (km) kopš aizdedzes ieslēgšanas.
- **Vidējais ātrums:** vidējais ātrums parādās, kad ir nobraukti apmēram 100 metri.
- **Digitāls braukšanas ātrums:** pašreizējais braukšanas ātrums digitāla rādītāja veidā.
- **ECO padomi:** tiek rādīti ieteikumi, kā mazināt patēriņu, ievērojot pareizas braukšanas nosacījumus, piemēram: **Ieslēgta klimata kontroles ierīce: aizveriet logus.**

Elļas un dzeses šķidrums temperatūras rādītājs

Dzinējs ir sasniedzis darba temperatūru, kad elļas temperatūra normālos braukšanas apstākļos atrodas robežās no **80°C (176°F)** līdz **120°C (248°F)**. Lielas dzinēja slodzes un augstas ārējā gaisa temperatūras gadījumā motoreļļas temperatūra var paaugstināties. Par to var neuztraukties, kamēr ekrānā neiedegas kontrollampīņa  vai  >>> 301. lappuse.

Brīdinājuma un informācijas ziņojumi (automašīnas statuss)

Aizdedzes ieslēgšanas brīdī un brauciena laikā notiek automašīnas un noteiktu tās sastāvdaļu darbības un stāvokļa kontrole. Par traucējumiem ziņo sarkani vai dzeltenī brīdinājuma simboli ar teksta ziņojumiem mērinstrumentu bloka ekrānā un, iespējams, skaņas signāls >>> 82. lappuse. Tekstu un simbolu attēlojums var atšķirties atkarībā no mērinstrumentu bloka versijas.

Informāciju par pastāvošajiem traucējumiem var izsaukt arī manuāli. Lai to izdarītu, atveriet izvēlni **Automašīnas informācija** >>> 87. lappuse.

1. prioritātes brīdinājuma ziņojums (sarkans)

Simbols mirgo vai iedegas (vienlaikus, iespējams, atskan akustisks brīdinājuma signāls).  **Turpināt braukt nedrīkst!** Risks! Pārbaudiet bojāto funkciju un novērsiet traucējuma cēloni. Ja nepieciešams, izmantojiet kvalificētu speciālistu palīdzību.



2. prioritātes brīdinājuma ziņojums (dzeltens)

Simbols mirgo vai iedegas (vienlaikus, iespējams, atskan akustisks brīdinājuma signāls). Darbības traucējumi vai darba šķidrums trūkums var izraisīt automašīnas bojājumus un atteici. Pēc iespējas drīzāk pārbaudiet traucēto funkciju. Ja nepieciešams, izmantojiet kvalificētu speciālistu palīdzību.

Informācijas teksts

Sniedz informāciju par procesiem automašīnā.

Pieklūve brīdinājumiem un informācijai

• Informācijas un izklaides sistēmā nospiežiet  >  **Automašīnas informācija** > **Automašīnas statuss** > **Ziņojumi**.

Noguruma noteikšana (pārtraukuma ieteikums)*

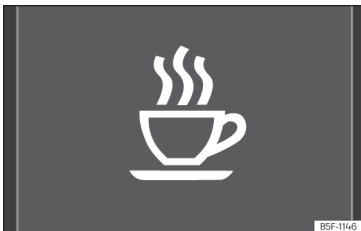

52. att. Mērinstrumentu bloka ekrānā: noguruma noteikšanas simbols.

Noguruma noteikšanas sistēma informē vadītāju, ja automašīnas vadīšanas veids ļauj izdarīt secinājumu par nogurumu.

Darbības princips un lietošana

Noguruma noteikšanas sistēma nosaka vadītāja automašīnas vadīšanas veidu brauciena sākumā un izmanto šo informāciju noguruma novērtēšanai. Sākotnējā informācija tiek pastāvīgi salīdzināta ar automašīnas vadīšanas veidu attiecīgajā brīdī. Ja sistēma konstatē vadītāja nogurumu, tā ziņo ar akustisku brīdinājuma signālu un simbolu»» 52. att., kas kopā ar papildinošu teksta ziņojumu parādās mērinstrumentu bloka displejā. Paziņojums mērinstrumentu bloka ekrānā tiek uzrādīts apmēram 5 sekundes un, iespējams,

vienu reizi tiek atkārtots. Pēdējo sniegto paziņojumu sistēma saglabā.

Paziņojumu mērinstrumentu bloka ekrānā var izslēgt, nospiežot taustiņu **OK** uz daudzfunkcionālās stūres»» 80. lappuse .

Izmantojot daudzfunkcionālo displeju »» 71. lappuse, paziņojumu var no jauna izsaukt mērinstrumentu bloka ekrānā.

Darbības nosacījumi

Automašīnas vadīšanas veids tiek izvērtēts tikai, kad braukšanas ātrums ir robežās no 65 km/h (40 mph) līdz 200 km/h (125 mph).

Ieslēgšana un izslēgšana

Noguruma noteikšanu var aktivizēt vai deaktivizēt informācijas un izklaides sistēmā, izmantojot funkcionālo taustiņu **☰** > **Vadītāja palgsistēmas** > **Noguruma noteikšana** »» 88. lappuse. "Ķeksītis" apzīmē aktivizētu iestatījumu.

Darbības ierobežojumi

Noguruma noteikšanai ir sistēmas noteiktas robežas. Tālāk minētajos apstākļos noguruma noteikšana var darboties tikai ierobežoti vai nedarboties vispār.

- Braukšanas ātrums nepārsniedz 65 km/h (40 mph).
- Braukšanas ātrums pārsniedz 200 km/h (125 mph).

- Līkumaini ceļa posmi.
- Slikti ceļi.
- Nelabvēlīgi laika apstākļi.
- Sportisks braukšanas veids.
- Vadītājs stipri novēršas.

Noguruma noteikšana tiek atiestatīta, ja automašīna atrodas nekustīgā stāvoklī ilgāk par 15 minūtēm, ja tiek izslēgta aizdedze vai ja vadītājs atsprādzē drošības jostu un atver durvis.

Ja brauciena ātrums ilgstoši ir neliels (zem 65 km/h (40 mph)), sistēma automātiski atiestata noguruma vērtējumu. Ja pēc tam brauciena ātrums palielinās, automašīnas vadīšanas veids tiek izvērtēts no jauna.

⚠ UZMANĪBU

Neļaujiet paaugstinātajam komforta līmenim, ko nodrošina noguruma noteikšanas sistēma, radīt maldīgu priekšstatu, ka var riskēt ar drošību. Tālu braucieni laikā ieturiet regulārus un pietiekami garus pārtraukumus.

- Atbildīgs par automašīnas vadīšanas spēju adekvātu novērtējumu vienmēr ir vadītājs.
- Nekad nevadiet automašīnu, ja esat noguris.
- Ne visos apstākļos sistēma var atpazīt vadītāja nogurumu. Vairāk informācijas var iegūt»» 73. lappuse, Darbības ierobežojumi .

- Noteiktās situācijās vēlamu un apzinātu kustības manevru sistēma var kļūdaini interpretēt kā vadītāja noguruma izraisītu.
- Par tā dēvēto "aizmigšanu uz sekundi" neatliekams brīdinājums netiek sniegts!
- Ievērojiet mērinstrumentu bloka displejā sniegtos paziņojumus un rīkojieties atbilstoši norādījumiem.

i Norādījums

- Noguruma noteikšanas sistēma ir paredzēta tikai lietošanai braucienos pa auto-maģistrālēm un labi izbūvētiem ceļiem.
- Sistēmas darbības traucējuma gadījumā apmeklējiet servisa centru un veiciet pārbaudi.

Ceļa zīmju atpazīšana*1)



53. att. Mērinstrumentu bloka ekrānā: atpazītu ceļa zīmju piemērs.

Ceļa zīmju atpazīšana vienmēr tiek aktivizēta automašīnas aizdedzes ieslēgšanas brīdī.

Izmantojot atpakaļskata spoguļa rāmī iebūvētu kameru, sistēma reģistrē automašīnas priekšā esošās standarta ceļa zīmes, kas informē par ātruma ierobežojumiem, brīdinājumiem par iespējamu apdraudējumu un apdzīšanas aizliegumiem.

Iespēju robežās sistēma parāda arī papildu ceļa zīmes, piemēram, aizlieguma zīmes ar ierobežotu darbības laiku, ceļa zīmes, kas attiecas uz piekabes transportēšanu >>> 283. lappuse, vai ceļa zīmes, kas ir spēkā tikai lietus laikā. Arī posmos, kuros ceļa zīmju nav, sistēma var rādīt spēkā esošos ātruma ierobežojumus.

Ceļa zīmju atpazīšana darbojas ne visās valstīs. Dodoties uz ārzemēm, tas ir jāņem vērā.

Ekrāna rādījums

Vācijā uz automaģistrālēm un ātrgaitas ceļiem papildus ātruma ierobežojumiem un apdzīšanas aizliegumiem tiek rādītas arī ceļa zīmes, kas informē par aizlieguma zonu beigām. Visās citās valstīs to vietā tiek rādītas attiecīgais spēkā esošais ātruma ierobežojums.

Sistēmas atpazītās ceļa zīmes tiek rādītas mērinstrumentu bloka ekrānā >>> 53. att. un, atkarībā no uzstādītās navigācijas sistēmas, arī informācijas un izklaides sistēmā >>> 84. lappuse.

Brīdinājumi par iespējamu apdraudējumu netiek parādīti informācijas un izklaides sistēmā.

Ceļa zīmju atpazīšanas sistēmas ziņojumi

Ceļa zīmes nav pieejamas

- Notiek sistēmas palaišanās.
- **VAI:** kamera nav atpazinusi nevienu rīkojuma vai aizlieguma ceļa zīmi.

Kļūda: ceļa zīmju atpazīšana

- Sistēmā ir darbības traucējums. Apmeklējiet servisa centru un veiciet sistēmas pārbaudi.

*1) Sistēma ir pieejama atkarībā no valsts.

Ātruma brīdinājums šobrīd nav pieejams

• Ceļa zīmju atpazīšanas sistēmas nodrošinātā braukšanas ātruma brīdinājuma funkcija ir traucēta. Apmeklējiet servisa centru un veiciet sistēmas pārbaudi.

Ceļa zīmju atpazīšana: lūdzu, notīriet vējstiklu!

• Priekšējais stikls kameras zonā ir netīrs. Notīriet priekšējo stiklu.

Ceļa zīmju atpazīšana šobrīd ir ierobežota

- Dati no navigācijas ierīces netiek pārraidīti. Pārbaudiet, vai navigācijas sistēmas kartes ir atjauninātas.
- **VAI:** automašīna atrodas reģionā, kas nav iekļauts navigācijas sistēmas kartē.

Dati nav pieejami

• Valstī, kurā norit brauciens, ceļa zīmju atpazīšana netiek atbalstīta.

Ceļa zīmju rādījums

Kad ceļa zīmju atpazīšana ir ieslēgta, atpakaļskata spoguļa pamatnē iebūvētā kamera atpazīst ceļa zīmes, kas atrodas automašīnas priekšā. Kad kameras un navigācijas sistēmas sniegtā informācija un aktuālie automašīnas dati ir pārbaudīti un izvērtēti, tiek parādītas maksimāli divas spēkā esošās ceļa zīmes kopā ar atbilstošajām papildzīmēm.

• **Pirmā pozīcija:** ceļa zīmes, kas vadītājam attiecīgajā brīdī ir jāņem vērā, tiek rādītas ekrānā. Piemēram, ātruma ierobežojums 130 km/h (100 mph)»» 53. att. .

• **Otrā pozīcija:** otrajā vietā var tikt parādīta vēl viena ceļa zīme, piemēram, brīdinājuma zīme, apdzīšanas aizlieguma zīme vai alternatīvs ātruma ierobežojums.

Papildzīmes: ja brauciena laikā darbojas priekšējā stikla tīrītāji, papildzīme, kas norāda uz lietus apstākļiem, parādās pirmajā vietā pa kreisi, jo šādā gadījumā tā ir prioritāra.

Var tikt parādīta zīme, kas ir spēkā ierobežoti, piemēram, apdzīšanas aizliegums, kas darbojas noteiktā laika posmā.

Braukšanas ātruma brīdinājums (atkarībā no mērinstrumentu bloka)

Ja sistēma konstatē, ka attiecīgajā brīdī tiek pārsniegtas atļautais braukšanas ātrums, tā var brīdināt akustiski ar „gonga” signālu vai optiski ar ziņojumu mērinstrumentu bloka ekrānā.

Piekabes vilkšanas režīms

Automašīnās, kas aprīkotas ar rūpnīcā uzstādītu sakabes ierīci un elektriski savienotu piekabi, var ieslēgt un izslēgt specifisku ceļa zīmju rādījumus, kas attiecas uz automašīnām ar piekabi (piemēram, spēkā esošo ātruma ierobežojumu zīmju un apdzīšanas aizlieguma zīmju rādījumus). Aktivizēšanu un

deaktivizēšanu veic informācijas un izklaides sistēmā, izmantojot funkcionālo virsmu  > **Vadītāja palīg sistēmas > Noguruma noteikšana**»» 88. lappuse .

Piekabes vilkšanas režīmam var iestatīt maksimāli atļautā braukšanas ātruma rādījumu atbilstoši piekabei vai likumdošanas prasībām. Iestatīšana notiek ar 10 km/h (5 mph) soli robežās no 60 km/h (40 mph) līdz 130 km/h (80 mph). Ja tiek iestatīts lielāks ātrums par attiecīgajā valstī atļauto maksimālo braukšanas ātrumu automašīnām ar piekabi, sistēma automātiski rāda pieņemto braukšanas ātruma ierobežojumu (piemēram, Vācijā – 80 km/h (50 mph)).

Ja piekabes vilkšanas režīmam paredzētais braukšanas ātruma brīdinājums tiek izslēgts, sistēma rāda ātruma ierobežojumus, kas attiecas uz automašīnām bez piekabes.

Iebraukšanas aizlieguma zīme

Ja tiek pārkāpta iebraukšanas aizlieguma zīme uz vienvirziena ielas, automaģistrāles vai ātrgaitas ceļa, ceļa zīmju atpazīšanas sistēma sniedz akustiskus un vizuālus brīdinājumus mērinstrumentu blokā.

Darbības ierobežojumi

Ceļa zīmju atpazīšanas sistēma darbojas ar noteiktiem ierobežojumiem. Tālāk minētajos gadījumos sistēma var darboties ierobežoti vai arī nedarboties vispār. »

- Slikta redzamības apstākļi, piemēram, sniega, lietus, miglas vai augsta gaisa mitruma dēļ.
- Apzīlbināšana, ko izraisa, piemēram, pretī braucošs transportlīdzeklis vai saules starojums.
- Liels braukšanas ātrums.
- Nosegta vai netīra kamera.
- Ceļa zīmes atrodas ārpus kameras skata lauka.
- Ceļa zīmes daļēji vai pilnīgi aizsedz, piemēram, koki, sniegš, netīrumi vai citi transportlīdzekļi.
- Nestandarta ceļazīmes.
- Bojātas vai deformētas ceļa zīmes.
- Mainīgas ceļa zīmes uz tiltiem vai ceļa pārvadiem (mainīgas ceļa zīmes ar LED vai citām apgaismes ierīcēm).
- Lietotā navigācijas sistēmas karte nav atjaunināta.
- Uz citām automašīnām piestiprinātas uzlīmes ar ceļa zīmju attēliem, piemēram, braukšanas ātruma ierobežojums uz kravas automašīnām.

UZMANĪBU

Ceļa zīmju atpazīšanas sistēmas tehniskais aprīkojums nespēj pārvarēt un izmainīt fizikas likumus un darbojas tikai sistēmas iespēju robežās. Neļaujiet paaugstinātajam komforta līmenim, ko nodrošina ceļa zīmju

atpazīšanas sistēma, radīt maldīgu priekšstatu, ka var riskanti vadīt automašīnu. Sistēma nevar aizstāt nepieciešamo vadītāja uzmanību.

- Pielāgojiet ātrumu un braukšanas veidu redzamībai, laika apstākļiem, ceļa seguma stāvoklim un satiksmes apstākļiem.
- Slikta redzamības apstākļos, tumsā, sniegputenī, lietu un miglā sistēma var neuzrādīt ceļa zīmes vai rādīt tās kļūdaini.
- Ja kameras skata lauks ir netīrs, aizklāts vai bojāts, ceļa zīmju atpazīšanas sistēmas darbība var pasliktināties.

UZMANĪBU

Ceļa zīmju atpazīšanas sistēmas rādītie braukšanas norādījumi un ceļa zīmes var neatbilst pastāvošajai satiksmes situācijai.

- Sistēma var atpazīt un pareizi parādīt ne visas ceļa zīmes.
- Vispirms ir jāņem vērā uz ceļa izvietotās ceļa zīmes un ceļu satiksmes noteikumi un tikai pēc tam – ceļa zīmju atpazīšanas sistēmas sniegtie braukšanas ieteikumi un rādījumi.

UZMANĪBU

Ja parādītos ziņojumus neievēro, automašīna var apstāties satiksmes plūsmas vidū, izraisot negadījumus un smagus savainojumus.

- Nekad neignorējiet parādītos ziņojumus.

- Apturiet automašīnu, tiklīdz tas ir droši iespējams.

Norādījums

Lai pareiza sistēmas darbība nebūtu ierobežota, ievērojiet tālāk sniegtos norādījumus.

- Regulāri notīriet kameras skata lauku un atbrīvojiet to no sniega un ledus.
- Nenosedziet kameras skata lauku.
- Nomainiet bojātas vai nolietotas stikla tīrītāju slotiņas, lai kameras skata laukā neveidotos strīpas.
- Pārbaudiet, vai priekšējais stikls kameras skata laukā nav bojāts.
- Ja izmantotās navigācijas sistēmas kartes ir novecojušas, ceļa zīmju rādījumi var būt nepareizi.
- Navigācijas režīmā ar maršruta vadību, kas izmanto navigācijas sistēmas atbalsta punktus, ceļa zīmju atpazīšana ir pieejama tikai ierobežoti.
- Degošo kontrollampiņu un atbilstošu teksta ziņojumu ignorēšana var izraisīt automašīnas bojājumus.

Vadītāja palīgsistēma ekoloģiskai braukšanai



54. att. Palīgsistēmas rādījums ekoloģiskam braukšanas stilam (shematisks attēlojums).

Ekoloģiska braukšanas stila palīgsistēma, atkarībā no braukšanas situācijas izmantojot attiecīgus rādījumus digitālajā mērinstrumentu blokā, palīdz vadītājam braukt tālredzīgi un ar nelielu enerģijas patēriņu.

Tuvojoties piemēram, krustojumam, lokveida krustojumam vai ceļa posmam ar ātruma ierobežojumu, digitālajā mērinstrumentu blokā tiek parādīts simbols ➤ kopā ar attiecīgās situācijas attēlojumu» 54. att. .

⚠ UZMANĪBU

Sistēma nevar aizstāt nepieciešamo vadītāja uzmanību.

- Pielāgojiet ātrumu un braukšanas veidu redzamībai, laika apstākļiem, brauktuves stāvoklim un satiksmes situācijai.

- Uz brauktuves esošās ceļa zīmes un satiksmes noteikumi ir prioritāri attiecībā pret ekoloģiskas braukšanas ieteikumiem.

ℹ Norādījums

- Atkarībā no aprīkojuma un modeļa simbolu izskats var nedaudz atšķirties. Sistēmas atjauninājuma rezultātā attēlojamie simboli var tikt izmainīti vai papildināti.
- Kad sistēma ir aktivizēta, ekoloģiska braukšanas stila nodrošināšanai vadītāja palīgsistēma var palielināt rekuperāciju, arī neparādot ziņojumu. Tas var notikt, piemēram, situācijās, kad kāja tiek noņemta no akceleratora pedāļa priekšā braucošajam transportlīdzeklim bez attiecīga ziņojuma parādīšanas.

Laiks

Laika iestatīšana informācijas un izklaides sistēmā

- Nospiediet / > Iestatījumi.
- Lai iestatītu laiku, izvēlieties izvēlnes punktus **Laiks un datums**» 84. lappuse .

Laika iestatīšana brīvi konfigurējamajā mērinstrumentu blokā

- Kad esat izvēlējis informāciju par datumu, nobraukto attālumu un veicamo attālumu,

klasiskajā skatā» 68. lappuse pieturiet taustiņu **OK** uz daudzfunkcionālās stūres nospiešu.

- Nospiediet un grieziet taustiņu **OK**, lai veiktu iestatījumus.

Tahometrs

Tahometrs rāda dzinēja apgriezību skaitu minūtē.

Tahometrs kopā ar pārnese rādījumu nodrošina iespēju darbināt automašīnas dzinēju atbilstošā griešanās frekvences diapazonā.

Tahometra skalas sarkanās zonas sākums apzīmē iesildīta un darba temperatūrā esoša dzinēja maksimāli pieļaujamo griešanās frekvenci jebkurā no pārnese zonas pārnese. Pirms sarkanās zonas sasniegšanas ir ieteicams izvēlēties selektora pārlēgta stāvokli **D** vai samazināt spiedienu uz akceleratora pedāli » 1.

Vislietderīgāk ir izvairīties no augstiem dzinēja apgriezieniem un vadīties pēc pārnese pārlēgšanas rādītāja ieteikumiem. Vairāk informācijas var iegūt» 219. lappuse, Opti-māla pārnese izvēle.

⚠ PIESARDZĪBA

- Lai izvairītos no dzinēja bojājumiem, tahometra rādītājs skalas sarkanajā zonā drīkst atrasties tikai īslaicīgi.

- Kamēr dzinējs nav sasniedzis darba temperatūru (auksts), izvairieties no augstiem dzinēja apgriezieniem, maksimālas degvielas padeves un lielas dzinēja slodzes.

Vides aizsardzības norādījums

Savlaicīga pārslēgšanās uz augstāku pārnesumu ļauj ietaupīt degvielu un mazināt darbības troksni.

Degvielas daudzuma rādītājs

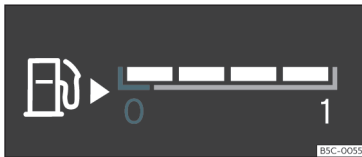

55. att. Degvielas daudzuma rādītājs atrodas dažādās vietās atkarībā no skata.

Kontrollampīnas

deg dzeltenā krāsā

Degvielas tvertne gandrīz tukša. Ir sasniegts degvielas rezerves līmenis »»  Pēc iespējas drīzāk uzpildiet degvielu.

Rādījums parādās tikai tad, kad aizzedze ir ieslēgta.

Mērinstrumentu bloka ekrānā tiek rādīts at-tālums, ko var veikt ar atlikušo degvielas daudzumu.

Automašīnas degvielas tvertnes uzpildes til-pums ir norādīts»» 339. lappuse .

UZMANĪBU

Braucot ar pārāk mazu degvielas daudz-umu tvertnē, automašīna var apstāties transporta plūsmā, izraisot negadījumus un smagus savainojumus.

- Pārāk maza degvielas daudzuma dēļ deg-vielas padeve dzinējam var būt nevienmēri-ga, jo īpaši, braucot ceļa kāpumos vai nogā-zēs.
- Ja dzinējs darbojas nevienmērīgi vai deg-vielas trūkuma vai nevienmērīgas degvielas padeves dēļ pārtrauc darboties, stūres ie-kārta, vadītāja palīg sistēmas un bremžu efektivitātes uzlabošanas sistēmas nedar-bojas.
- Lai novērstu automašīnas apstāšanās degvielas trūkuma dēļ, vienmēr uzpildiet degvielu, ja degvielas tvertnē ir atlikusi tikai ceturtdaļa tilpuma.

PIESARDZĪBA

Nekad nebrauciet, līdz degvielas tvertne ir pilnīgi tukša. Nevienmērīgas degvielas pa-deves rezultātā aizzedzes darbībā parādās izlaidumi un nesadedusī degviela nonāk iz-plūdes gāzu sistēmā. Katalizatora vai ciet-daļiņu filtra bojājumu risks!

Norādījums

Mazā bultiņa degvielas daudzuma rādītājā līdzās degvielas uzpildes sūkņa simbolam mērinstrumentā norāda, kurā automašīnas pusē atrodas tvertnes vāciņš.

Dzinēja dzeses šķidruma temperatū-ras rādītājs

Dzeses šķidruma temperatūras rādījumu var izvēlēties attiecīgajā izvēlnē»» 68. lappuse .

Brīdinājuma lampiņas un kontrollampīnas

deg sarkanā krāsā

 Neturpiniet braucienu!
Dzinēja dzeses šķidruma līmenis ir pārāk zems, dzeses šķidruma temperatūra ir pārāk augsta.

mirgo sarkanā krāsā

Darbības traucējums dzinēja dzeses sistēmā.

- Apturiet automašīnu, apstādiniet dzinēju un ļaujiet tam atdzist.
- Pārbaudiet dzinēja dzeses šķidruma līmeni »» 303. lappuse.
- Ja brīdinājuma lampiņa nenodziest, kaut arī dzeses šķidruma līmenis ir pareizs, izman-tojiet kvalificētu speciālistu palīdzību.

❶ PIESARDZĪBA

- Lai dzinēja kalpošanas laiks būtu ilgs, vēlams izvairīties no augstiem dzinēja apgrīzieniem, nespiest akceleratora pedāli līdz atdurei un nepakļaut dzinēju augstai slozdei pirmajās 15 minūtēs, kamēr tas ir auksts. Dzinēja uzsilšanas ilgums ir atkarīgs arī no ārējā gaisa temperatūras. Ja nepieciešams, vadieties pēc motoreļļas temperatūras rādījuma*»» 72. lappuse.
- Papildu lukturi un citi aprīkojuma elementi dzesējošā gaisa ieņēmēja priekšā samazina dzeses šķidruma nodrošināto dzesēšanas efektivitāti. Augstas ārējā gaisa temperatūras un augstas dzinēja noslodzes apstākļos pastāv dzinēja pārkaršanas risks!
- Priekšējais spoileris nodrošina arī pareizu dzesējošā gaisa sadalījumu brauciena laikā. Ja spoileris ir bojāts, dzesēšanas efektivitāte pasliktinās un pastāv dzinēja pārkaršanas risks. Izmantojiet kvalificētu speciālistu palīdzību.

Apkopes intervāli

Apkopes intervālu rādījums parādās mērinstrumentu bloka displejā un informācijas un izklaides sistēmā.

Tā kā pastāv dažādi mērinstrumentu bloka un informācijas un izklaides sistēmas izpildījumi, ataiņošanas varianti un rādījumi ekrānos var atšķirties.

CUPRA iedala apkopes pēc to specifikas: ar eļļas maiņu (piemēram, eļļas maiņas apkope) un bez eļļas maiņas (piemēram, tehniskā apkope).

Automašīnām ar **laika vai nobraukuma atkarīgu** apkopi apkopes intervāls ir fiksēts.

Automašīnām ar **LongLife apkopi** intervāli tiek noteikti individuāli. Pateicoties tehniskajām iespējām, apkopes darbi ir ievērojami mazinājušies. CUPRA lietotā apkopju tehnoloģija nodrošina, ka, izmantojot iepriekšminēto apkopi, eļļa ir jāmaina tikai tad, kad automašīnai tas ir nepieciešams. Lai aprēķinātu nomaiņas laiku (maksimāli 2 gadi), tiek ņemti vērā gan automašīnas ekspluatācijas apstākļi, gan braukšanas veids. Iepriekšējs brīdinājums pirmo reizi parādās 20 dienas pirms attiecīgās apkopes. Līdz apkopei atlikušais attālums kilometros vienmēr tiek noapaļots līdz 100 km, bet atlikušais laiks – līdz pilnām dienām. Aktuālo informāciju par nākamo apkopi var izsaukt tikai pēc tam, kad kopš pēdējās apkopes ir nobraukti vismaz 500 km. Līdz šim brīdim displejā ir redzamas tikai svītrīņas.

Atgādinājums par apkopi

Ja drīz ir jāveic apkope, aizdedzes ieslēgšanas brīdī parādās **atgādinājums par apkopi**.

Uzrādītais skaitlis ir atlikušais kilometru skaits, ko vēl iespējams veikt līdz nākamajai apkopei, vai līdz tai atlikušais laiks.

Apkopes pasākums



Ja ir jāveic **apkopes darbi** vai **tehniskā apkope**, aizdedzes ieslēgšanas brīdī atskan skaņas signāls un uz dažām sekundēm mērinstrumentu bloka ekrānā parādās uzgriežņu atslēgas simbols , kā arī viens no tālāk minētajiem ziņojumiem.

- **Tehniskā apkope tagad!**
- **Lūdzu, veiciet tehnisko apkopi.**
- **Jāveic eļļas maiņas apkope!**
- **Jāveic eļļas maiņas apkope un tehniskā apkope!**

Apkopes ziņojuma izsaukšana

Kad aizdedze un dzinējs ir izslēgti un automašīna stāv, aktuālo **apkopes ziņojumu** var izsaukt tālāk aprakstītajā veidā.

Apkopes datuma izsaukšana informācijas un izklaides sistēmā

- Nospiediet  /  > **Iestatījumi**.
- Izvēlieties izvēlnes punktu **Lietotnes un apkopes**, lai parādītu informāciju par apkopēm.

Apkopes datuma izsaukšana Digital Cockpit

- Apkopes datumu var izsaukt tikai apkopes izvēlnē»» 71. lappuse.

»

Apkopes intervālu rādījuma atiestatīšana nulles stāvoklī

Ja apkope nav veikta CUPRA specializētājā servisa centrā vai pie kāda no SEAT pilnvarotajiem izplatītājiem, rādījumu var atiestatīt tālāk norādītajā veidā.

- Apkopes intervālu rādījumu var atiestatīt tikai apkopes izvēlnē»» 71. lappuse .

Apkopes rādījuma atiestatīšanu **neveiciet** noteikto apkopju starplaikos, jo pretējā gadījumā uzrādītā informācija būs nepareiza.

Ja eļļas maiņas apkopes rādījumu manuāli atiestata, apkopes intervālu rādījums nomainās uz nemainīgu apkopes intervālu; tas notiek arī automašīnās ar **mainīgu eļļas maiņas apkopi**.

i Norādījums

- Kad tiek iedarbināts dzinējs vai tiek nospriests taustiņš **OK** uz daudzfunkcionālās stūres, apkopes ziņojums pēc dažām sekundēm nodziest.
- Ja automašīnās ar LongLife apkopi akumulatoru baterija ir ilgstoši bijusi atvienota, aprēķināt līdz nākamajai apkopei atlikušo laiku vairs nav iespējams. Tāpēc apkopes rādījumos redzami aprēķinātie termiņi var būt nepareizi. Šādā gadījumā ievērojiet maksimāli pieļaujamos apkopes intervālus »» 322. lappuse.

- Ja rādījumu manuāli atiestata uz nulli, tiek rādīts nākamās apkopes laiks – tāpat kā automašīnās ar fiksētiem apkopes intervāliem. Tāpēc iesakām apkopes intervālu rādījuma atiestatīšanu veikt kādā no servisa centriem.

Mērinstrumentu bloka lietošana

Temata ievads

Kad aizdedze ir ieslēgta, ekrānā var izsaukt dažādas funkcijas, izmantojot izvēlnes.

Daudzfunkcionālo displeju vada tikai ar taustiņiem uz daudzfunkcionālās stūres.

Dažus izvēlnes punktus var izsaukt tikai tad, kad automašīna stāv.

⚠ UZMANĪBU

Ja tiek novērsta vadītāja uzmanība, var tikt izraisīti negadījumi un savainojumi.

- Izvēlņu izsaukšanu mērinstrumentu bloka displejā nekad neveiciet brauciena laikā.

i Norādījums

Pēc 12 V akumulatoru baterijas uzlādes vai nomainīšanas pārbaudiet sistēmas iestatījumus. Pārtrauktas automašīnas elektroap-

gādes gadījumā pastāv iespēja, ka sistēmas iestatījumi izmainās vai tiek dzēsti.

Lietošana, izmantojot daudzfunkcionālo stūri

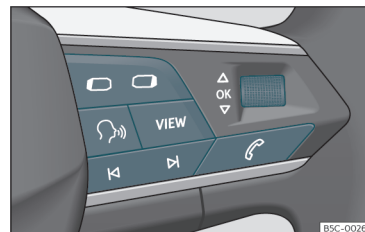



56. att. Daudzfunkcionālās stūres labajā pusē: mērinstrumentu bloka izvēlņu un informācijas rādījumu vadības elementi.

Kamēr tiek rādīts 1. prioritātes brīdinājums, »» 72. lappuse, izvēlnēm nevar piekļūt. Dažus brīdinājuma ziņojumus var apstiprināt un paslēpt ar taustiņu **OK** uz daudzfunkcionālās stūres»» **56. att.** .

Izvēlnes vai informācijas rādījuma izvēle

- Ieslēdziet aizdedzi.
- Ja tiek rādīts kāds paziņojums vai automašīnas piktogramma, nospiediet taustiņu **OK** »» **56. att.** (ja nepieciešams, vairākkārt).

- Lai pārslēgtos starp izvēlnēm, izmantojiet taustiņu  vai »» 56. att. .
- Lai izsauktu kādu no redzamajām izvēlnēm vai informācijas rādījumiem, nospiediet taustiņu **OK**»» 56. att. vai pagaidiet dažas sekundes, līdz attiecīgā izvēlnē vai informācijas rādījums atveras automātiski.

Izvēļņu iestatījumu veikšana

- Grieziet labo ritenīti uz daudzfunkcionālās stūres»» 56. att. , līdz vajadzīgais izvēlnes punkts attiecīgajā izvēlnē ir iezīmēts. Izvēlētais izvēlnes punkts ir ierāmēts.
- Spiediet taustiņu **OK**»» 56. att. , lai veiktu vajadzīgās izmaiņas. Atzīme norāda, ka attiecīgā funkcija vai sistēma ir aktivizēta.

Atgriešanās atlases izvēlnē

Nospiediet taustiņu  vai »» 56. att. .

Vadītāja palīgsistēmu taustiņš*

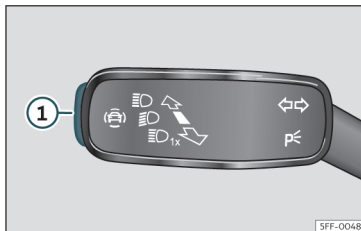

57. att. Uz virzienrādītāju un tālās gaismas pārslēgā: vadītāja palīgsistēmu taustiņš (atkarībā no modeļa).

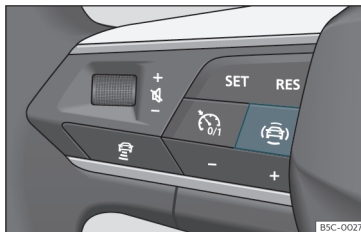

58. att. Daudzfunkcionālās stūres kreisajā pusē: vadītāja palīgsistēmu taustiņš (atkarībā no modeļa).

Izmantojot taustiņu virzienrādītāju un tālās gaismas pārslēgā, var ieslēgt vai izslēgt izvēlnē **Palīgsistēmas** redzamās vadītāja palīgsistēmas.

Atsevišķu vadītāja palīgsistēmu ieslēgšana un izslēgšana, izmantojot virzienrādītāju un tālās gaismas pārslēgā

- Īsi nospiediet taustiņu»» 57. att. ①, lai atvērtu izvēlni **Palīgsistēmas**.
- Izvēlieties vadītāja palīgsistēmu un ieslēdziet vai izslēdziet to»» 80. lappuse . "Ķeksītis" apzīmē ieslēgtu vadītāja palīgsistēmu.
- Noslēgumā apstipriniet izvēli ar taustiņu **OK** uz daudzfunkcionālās stūres.

Atsevišķu vadītāja palīgsistēmu ieslēgšana un izslēgšana, izmantojot daudzfunkcionālo stūri*

- Nospiediet taustiņu »» 58. att. , lai atvērtu izvēlni **Palīgsistēmas**.
- Izvēlieties vadītāja palīgsistēmu un ieslēdziet vai izslēdziet to. "Ķeksītis" apzīmē ieslēgtu vadītāja palīgsistēmu.
- Noslēgumā apstipriniet izvēli ar taustiņu **OK** uz daudzfunkcionālās stūres.

Vadītāja palīgsistēmas var ieslēgt un izslēgt arī automašīnas iestatījumu izvēlnē informācijas un izklaides sistēmā»» 88. lappuse .

Kontrollampiņas

Brīdinājuma lampiņas un kontrollampiņas



Brīdinājuma lampiņas un kontrollampiņas uzrāda brīdinājumus »»» , darbības traucējumus vai ziņo par noteiktu funkciju norisi. Dažas brīdinājuma lampiņas un kontrollampiņas iedegas aizdedzes ieslēgšanas brīdī, un dzinēja darbības vai brauciena laikā tām ir jānodziest.







Atkarībā no modeļa izpildījuma mērinstrumentu bloka displejā var papildus parādīties teksta ziņojumi, kas sniedz sīkāku informāciju vai aicina veikt noteiktas darbības»»» 66. lappuse, Mērinstrumentu bloks.

Atkarībā no automašīnas aprīkojuma brīdinājuma lampiņas vietā mērinstrumentu bloka displejā var tikt uzrādīts simbolisks attēls.





Iedegoties dažām brīdinājuma lampiņām un kontrollampiņām, papildus atskan skaņas signāls.





Sarkanas brīdinājuma lampiņas un kontrollampiņas

	Centrālā brīdinājuma lampiņa: papildu informācija parādās mērinstrumentu bloka ekrānā.
	Iedarbināta elektriskā stāvbremze »»» 259. lappuse.

	Bremžu sistēmas darbības traucējums »»» 259. lappuse.
	Stūres iekārtas darbības traucējums »»» 221. lappuse.
	Nav piesprādzēta vadītāja vai priekšējā pasažiera drošības josta»»» 16. lappuse .
	Dzinēja dzeses šķidrums»»» 78. lappuse .
	Motoreļļas spiediens»»» 301. lappuse .
	Ģenerators darbības traucējums »»» 308. lappuse.
	Nospiegt bremžu pedāli»»» 239. lappuse .

Dzeltenas brīdinājuma lampiņas un kontrollampiņas





	Centrālā brīdinājuma lampiņa: papildu informācija parādās mērinstrumentu bloka ekrānā.
	Nodilušas priekšējo bremžu uzlikas »»» 259. lappuse.
	ESC sistēmas traucējums, vai sistēma ir patstāvīgi atslēgusies; VAI ESC vai TCS sistēma ir aktīva»»» 263. lappuse .
	TCS manuāli izslēgta; VAI ESC ir sporta režīmā, VAI ESC manuāli izslēgta»»» 263. lappuse.
	ABS darbības traucējums»»» 263. lappuse .





	Elektroniskās stāvbremzes darbības traucējums.
	Ieslēgts aizmugurējais miglas lukturis »»» 114. lappuse.
	Izplūdes gāzu kontroles sistēmas darbības traucējums»»» 295. lappuse .
EPC	Benzīna dzinēja vadības sistēmas traucējums»»» 295. lappuse .
	Cietdaļiņu filtrs aizpildīts ar sodrējiem »»» 295. lappuse.
	Stūres iekārtas darbības traucējums »»» 221. lappuse.
	Riepu spiediena kontrole»»» 318. lappuse .
	Degvielas tvertne gandrīz tukša»»» 78. lappuse.
	Drošības spilvenu un jostu spriegotāju sistēmas darbības traucējums»»» 26. lappuse .
OFF 	Atslēgts priekšējā pasažiera priekšējais drošības spilvens»»» 26. lappuse .
ON 	Pieslēgts priekšējā pasažiera priekšējais drošības spilvens»»» 26. lappuse .
	Automātiskās ātruma uzturēšanas sistēmas (CCS) darbības traucējums»»» 232. lappuse .
! LIM	Braukšanas ātruma ierobežotāja darbības traucējums»»» 234. lappuse .

Mērinstrumenti un kontrollampiņas

	Automātiskās distances regulēšanas (ACC) darbības traucējums»» 243. lappuse .
	Joslas uzturēšanas palīgsistēma (Lane Assist)»» 247. lappuse .
	Joslas uzturēšanas palīgsistēmas (Lane Assist) kļūda»» 247. lappuse .
	Joslas uzturēšanas palīgsistēma (Lane Assist) ir deaktivizēta»» 247. lappuse .
	Automašīnas apgaismes ierīču darbības traucējums»» 114. lappuse .
	Motoreļlas līmenis»» 301. lappuse .
	Pārnesumkārbas darbības traucējums »» 218. lappuse.
	Priekšējā stikla mazgāšanas šķidrums līmenis par zemu»» 123. lappuse .

Zaļas kontrollampiņas







	Ieslēgti virzienrādītāji vai avārijas gaismu signalizācija»» 114. lappuse .
	Piekabes virzienrādītāji»» 114. lappuse .
	Auto Hold funkcija aktivizēta (deg zaļā krāsā), vai Auto Hold funkcijas darbības pārtraukums (deg baltā krāsā)»» 262. lappuse .
	Nospīst bremžu pedāli»» 212. lappuse .



	Automātiskā ātruma uzturēšanas sistēma (CCS)»» 231. lappuse .
	Braukšanas ātruma ierobežotājs »» 233. lappuse.
	Automātiskā distances regulēšana (ACC) »» 240. lappuse.
	Joslas uzturēšanas palīgsistēma (Lane Assist) ir aktīva»» 247. lappuse .
	Autonomā apsilde*»» 156. lappuse .

Zilas kontrollampiņas

	Ieslēgta tālā gaisma vai iedarbināts gaismas signāls»» 114. lappuse .
---	---

Citas kontrollampiņas

	Atvērtas vai nav pareizi aizvērtas vienas vai vairākas durvis, bagāžas nodalījuma durvis vai motora nodalījuma pārsegs»» 69. lappuse.
	Tālās gaismas kontrole (Light Assist) »» 114. lappuse.
	Nobraukšanas palīgsistēma (HDC) »» 219. lappuse.
	Apkopes intervālu rādījums»» 79. lappuse .
	Mobilais telefons ir savienots, izmantojot Bluetooth®.
	Mobilā telefona akumulatora uzlādes līmenis.

	Brīdinājums par apledojumu»» 69. lappuse.
	Ieslēgta START-STOP sistēma»» 210. lappuse.
	Nav pieejama START-STOP sistēma »» 210. lappuse.

⚠ UZMANĪBU

Ignorējot degošas brīdinājuma lampiņas un teksta ziņojumus, var izraisīt automašīnas bojājumus, apstāšanos transporta plūsmā, negadījumus un smagus savainojumus.

- Nekad neignorējiet degošas brīdinājuma lampiņas un teksta ziņojumus.

- Apturiet automašīnu, tiklīdz tas ir droši iespējams.

- Uz ceļa braucamās daļas atstāta automašīna ir pakļauta lieliem negadījumu riskam un apdraud citus ceļu satiksmes dalībniekus. Ja nepieciešams, ieslēdziet avārijas gaismu signalizāciju un uzstādiet avārijas zīmi, lai brīdinātu citus ceļu satiksmes dalībniekus.

- Pirms motora nodalījuma pārsega atvēršanas izslēdziet dzinēju un ļaujiet tam pietiekami atdzist.

- Jebkuras automašīnas motora nodalījums ir potenciāli bīstama vieta, kurā, neuzmanīgi rīkojoties, var gūt smagus savainojumus »» 297. lappuse.

Informācijas un izklaides sistēma

Temata ievads

Informācijas un izklaides sistēma apvieno svarīgas automašīnas funkcijas un sistēmas, piemēram, klimata kontroles ierīci, izvēlņu iestatījumus, radio ierīci un navigācijas sistēmu, vienā centrālā vadības blokā.

Pieejamo izvēlņu skaits un dažādu opciju nosaukumi ir atkarīgi no automašīnas elektronikas un aprīkojuma.

Vispārīga informācija par lietošanu

Vispārīgu informāciju par informācijas un izklaides sistēmas lietošanu un brīdinājuma un drošības norādījumiem, kas jāievēro, varat atrast»» 160. lappuse .

Pārslēgšanās starp dažādām izvēlnēm un to izvēle

- Ieslēdziet aizdedzi.
- Ja informācijas un izklaides sistēma ir izslēgta, ieslēdziet to.
- Dažādas izvēlnes var izvēlēties tieši uz skārienekrāna, pieskaroties tekstam, simboliem vai taustiņiem.

Ja izvēles rūtiņa ✓ ir atzīmēta, funkcija ir aktivizēta.

Nospiežot izvēlnes taustiņu <, automātiski tiek atvērta pēdējā lietotā izvēlne.

Pēc izvēlnes aizvēršanas iestatījumu izvēlnē veiktās izmaiņas tiek automātiski saglabātas.

Ritjosla: dažās izvēlnēs un funkciju lapās, piemēram, garos iestatījumu sarakstos, ir iespējams skatīt vairāk informācijas par ekrānā

ietilpstošo saturu. Pieskarieties ritjoslai un velciet to uz augšu vai uz leju.

Pamācība

Kad jūs pirmo reizi ieslēdzat informācijas un izklaides sistēmu, atveras sistēmas pamācība ar galveno funkciju un to lietošanas īsu aprakstu.

Palīdzība

Izvēlnē **Palīdzība** var atrast vairāk informācijas un padomu par informācijas un izklaides sistēmas lietošanu.

UZMANĪBU

Ja tiek novērsta vadītāja uzmanība, var tikt izraisīti negadījumi un savainojumi. Informācijas un izklaides sistēmas lietošana var novērst jūsu uzmanību no satiksmes situācijas.

Funkcionālo virsmu skaidrojums

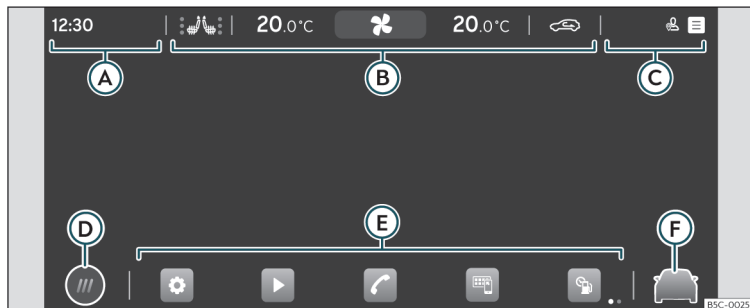

59. att. Shematisks attēls: ekrānā iespējamo funkcionālo virsmu pārskats.

Ekrāna augšējā daļa

Tālāk norādītā informācija tiek rādīta vienmēr – arī tad, kad informācijas un izklaides sistēma ir izslēgta» 59. att. .

- A Laiks vai ienākošs zvans.
- B Klimata kontroles izvēlne»» 149. lappuse.
- C Statusa josla. Sistēmas personalizēšana atkarībā no lietotāja un paziņojumiem.

Ekrāna apakšējā daļa

D Galvenās izvēlnes skata režīms:

Ⓜ: galvenā izvēlne ar 6 galvenajām funkcijām, kas ir sadalītas 2 ekrānos (3 + 3, lietotājs var tās individuāli pielāgot, pieturot funkciju ilgāk nospiestu).

Ⓢ: galvenā izvēlne mozaīkas skata režīmā (visas informācijas un izklaides sistēmas funkcijas).

- E Ātra piekļuve informācijas un izklaides sistēmas funkcijām (līdz 10 funkcijām, 5 + 5, kuras lietotājs var individuāli pielāgot). Ilgāk spiežot simbolu, jūs varat izvēlēties vai atcelt attiecīgo funkciju.
- F Tieša piekļuve palīgsistēmām un automašīnas iestatījumiem»» 88. lappuse.

Sākotnējās konfigurēšanas vednis

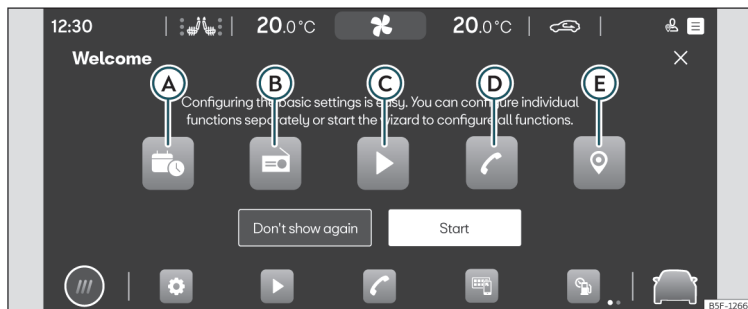

60. att. Shematiskais attēls: sākotnējās konfigurēšanas vednis.

Sākotnējās konfigurēšanas vednis palīdz jums iestatīt informācijas un izklaides sistēmu, kad jūs to ieslēdzat pirmo reizi.

Sākotnējās konfigurēšanas ekrāns » 60. att. parādās katru reizi, kad jūs ieslēdzat informācijas un izklaides sistēmu, ja ne visi parametri ir iestatīti (atzīmēts ar „✓”) vai nav ticis nospiests funkcionālais taustiņš **Vairs nerādīt**.

Funkcionālā virsma: Funkcija

×	Konfigurēšanas vedņa aizvēršana.
A	Nospiediet, lai iestatītu datumu un laiku.

Funkcionālā virsma: Funkcija

B	Nospiediet, lai atrastu un saglabātu radiostaciju ar tobrīd vislabāko uztveršanu.
C	Nospiediet, lai piekļūtu tiešsaistes mediju iestatījumiem.
D	Nospiediet, lai sapārotu mobilo telefonu ar informācijas un izklaides sistēmu.
E	Nospiediet, lai izvēlētos savu mājas adresi, izmantojot jūsu pašreizējo atrašanās vietu vai manuāli ievadot adresi.

Funkcionālā virsma: Funkcija

Vairs nerādīt	Deaktivizē informācijas un izklaides sistēmas konfigurēšanas iespēju. Ja atkal vēlaties veikt sākotnējo konfigurēšanu, jums jāpiekļūst tai caur izvēlni Palīdzība .
Sākt	Palaiž konfigurēšanas vedni.
Beigt	Kad ir veikts viens vai vairāki iestatījumi, pieskarieties šai funkcionālajai virsmai vedņa galvenajā izvēlnē, lai pabeigtu konfigurēšanu.

Automašīnas informācija

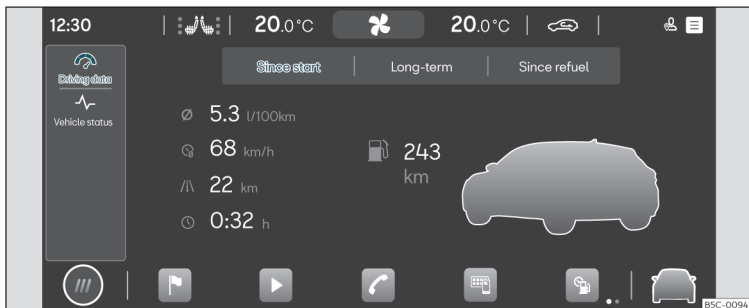

61. att. Shematisks attēls: informācija un automašīnas statuss.

Nospiežot uz **Informācija** galvenajā izvēlnē, tiek atvērta automašīnas informācijas izvēlne ar tālāk norādītajām apakšizvēlnēm.

- **Brauciena dati.** Tiek parādīts vidējais patēriņš, vidējais ātrums, nobrauktais attālums, brauciena laiks un veicamais attālums. Ir pieejamas 3 atmiņas: „kopš starta“, „ilglaicīgi“ un „kopš uzpildes“»» 71. lappuse .
- **Automašīnas statuss.** Tiek rādīti brīdinājumi par darbības traucējumiem un starpgadījumiem, atmiņā saglabātie riepu spiediena dati un informācija par nākamajiem tehniskās apkopes pasākumiem.

Palīgsistēmas un automašīnas iestatījumi

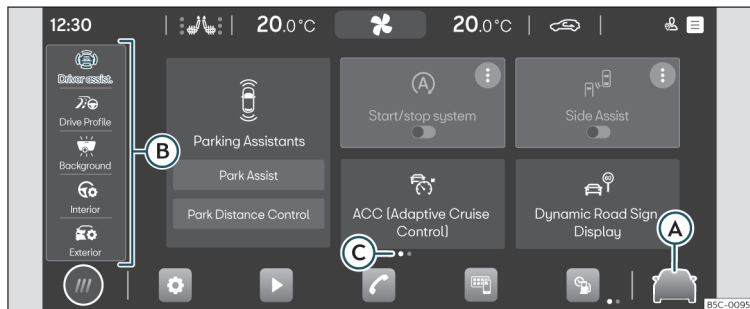

62. att. Shematisks attēls: palīgsistēmas un automašīnas iestatījumi.

Nospiežot uz » 62. att. **A** vai **Automašīnas iestatījumi** galvenajā izvēlnē, tiek atvērta palīgsistēmu un automašīnas iestatījumu izvēlnē. Ja pēc tam nospiež uz kādas no izvēlnēm kreisajā pusē **B**, ekrānā parādās izvēlētā iestatījumu vai palīgsistēmu izvēlnē.

Palīgsistēmu skaits un iestatījumu apjoms var atšķirties atkarībā no versijas un no attiecīgās valsts.

Punkti **C** norāda, ka, ar pirkstu pārvelkot pār ekrānu no kreisās uz labo pusi vai otrādi, var skatīt pārējās palīgsistēmas, kas attiecīgajā modelī ir pieejamas.

■ Vadītāja palīgsistēmas

- Automātiska stāvbremzes aktivizēšana » 261. lappuse.

- Novietošanas palīgsistēmas » 268. lappuse.
- ESC aktivizēšana un deaktivizēšana, elektroniskā stabilitātes kontrole un bremžu efektivitātes uzlabošanas sistēmas » 263. lappuse.
- START-STOP sistēmas aktivizēšana un deaktivizēšana » 210. lappuse.
- Automātiskā distances regulēšana (ACC) » 238. lappuse.
- Joslas uzturēšanas palīgsistēma (Lane Assist) » 246. lappuse.
- Bremžu efektivitātes uzlabošanas sistēma (Front Assist) » 234. lappuse.
- Noguruma noteikšana » 73. lappuse.
- Ceļa zīmju atpazīšana » 74. lappuse.

- Joslas maiņas palīgsistēma » 253. lappuse.
- Ārkārtas palīdzības sistēma (Emergency Assist) » 251. lappuse.
- **Braukšanas profili (Drive Profile)** » 221. lappuse
- **Interjera apgaismojums** » 122. lappuse
- **Iekšpuse**
 - Mērinstrumentu bloks » 69. lappuse.
 - Apgaismojums » 121. lappuse.
 - Atpakaļskata spoguļi » 125. lappuse.
- **Ārpuse**
 - Aizslēgšana » 91. lappuse.
 - Gaisma » 114. lappuse.
 - Logi » 110. lappuse.

- Riepas»» 318. lappuse .

Daudzfunkcionālā stūre*

Funkcijas

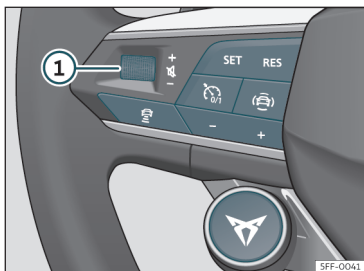

63. att. Vadības elementi uz stūres.

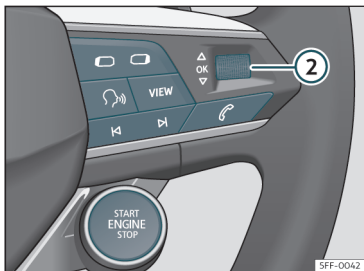

64. att. Vadības elementi uz stūres.

Stūre ir aprīkota ar daudzfunkcionālu vadības elementu kopumu, ar kuriem var lietot audio,

telefona, navigācijas, balss vadības un vadītāja palīgsistēmu funkcijas, nenovēršot uzmanību no satiksmes.

Pieejamie taustiņi atkarībā no versijas

Simbols	Funkcija
①	<i>Pagriežot:</i> skaļuma palielināšana/samazināšana. <i>Nospiežot:</i> skaņas izslēgšana.
②	<i>Pagriežot:</i> meklēšana mērinstrumentu bloka izvēlnē. Navigācijas režīmā griežot var tuvināt un tālīnāt karti Digital Cockpit (digitālajā mērinstrumentu blokā). <i>Nospiežot:</i> mērinstrumentu blokā atzīmētās opcijas izvēle.
⏪ ⏩	<i>Radio:</i> iepriekšējās/nākamās radiostacijas meklēšana. <i>Mediji:</i> īsi nospiežot, pārslēgšanās uz iepriekšējo vai nākamo ierakstu; ilgi spiežot, paātrināta pārtīšana uz priekšu vai atpakaļ.
☎	Telefona izvēlnes aktivizēšana (atbilde uz zvani, zvana pabeigšana).
🔄	Pārslēgšanās starp mediju un radio avotiem.
📺	Pārslēgšanās starp mērinstrumentu bloka izvēlnēm (iepriekšējā/nākamā).
🗣	Balss vadības ieslēgšana/izslēgšana.

Simbols	Funkcija
VIEW	<i>Digitālais mērinstrumentu bloks (Digital Cockpit):</i> skatu maiņa brīvi konfigurējamajā mērinstrumentu blokā»» 67. lappuse.
🚗	Stūres apsildes aktivizēšana vai deaktivizēšana»» 154. lappuse.
🕒	Automātiskās ātruma uzturēšanas sistēmas ieslēgšana un izslēgšana »» 230. lappuse / ACC»» 238. lappuse / braukšanas ātruma ierobežotājs »» 232. lappuse.
SET RES	SET: ACC / automātiskās ātruma uzturēšanas sistēmas / braukšanas ātruma ierobežotāja aktivizēšana RES: ACC vai braukšanas ātruma ierobežotāja iestatītā ātruma atiestatīšana
- +	+ : iestatītā ātruma palielināšana. - : iestatītā ātruma samazināšana.
🚗	Vadītāja palīgsistēmu izvēlnes atvēršana mērinstrumentu blokā.
🚗	ACC iestatītās distances maiņa.
🗺	Braukšanas profila izvēle»» 221. lappuse.
START ENGINE STOP	Dzinēja iedarbināšana un apstādināšana»» 206. lappuse.

Atvēršana un aizvēršana

Automašīnas atslēgu komplekts

Automašīnas atslēga

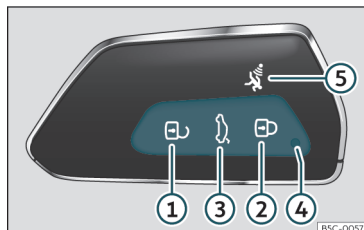

65. att. Automašīnas atslēga.



66. att. Viduskonsole: automašīnas atslēgas ligzda.

Skaidrojums»» 65. att.

- ① Automašīnas atslēgšana
- ② Automašīnas aizslēgšana
- ③ Tikai bagāžas nodalījuma durvju atslēgšana. Spiediet taustiņu, līdz īsi iedegas automašīnas virzienrādītāji. Jums ir 2 minūtes laika, lai atvērtu bagāžas nodalījuma durvis. Kad šis laiks ir pagājis, bagāžas nodalījuma durvis atkal aizslēdzas. Turklāt atslēgas lampiņa mirgo.
- ④ Kontrollampiņa
- ⑤ Trauksmes taustiņš*. Spiediet tikai ārkārtas gadījumā! Pēc taustiņa nospiešanas ieskanas automašīnas signāлтаure un uz īsu brīdi iedegas virzienrādītāji. Pēc atkārtotas taustiņa nospiešanas tie izslēdzas.

Izmantojot automašīnas atslēgu, var attālināti atslēgt un aizslēgt automašīnu»» 94. lappuse.

Automašīnas atslēgā atrodas raidītājs un baterija. Uztvērējs atrodas automašīnas salonā. Ja baterija ir pilna, automašīnas atslēgas darbības zona sniedzas dažus metrus ap automašīnu.

Ja automašīnu neizdodas atslēgt vai aizslēgt ar automašīnas atslēgu, automašīnas atslēga ir no jauna jāsinchronizē»» 93. lappuse vai arī ir jānomaina tās baterija»» 93. lappuse.

Ir iespējams izmantot vairākas automašīnas atslēgas.

Kontrollampiņa automašīnas atslēgā

Īsi nospiežot taustiņu automašīnas atslēgā, kontrollampiņa ④»» 65. att. vienreiz īsi nomirgo; pieturot taustiņu nospiestu ilgāk, tā mirgo vairākas reizes, piemēram, kad tiek izmantota ērtas atvēršanas funkcija.

Ja, nospiežot taustiņu, automašīnas atslēgas kontrollampiņa neiedegas, ir jānomaina atslēgas baterija»» 93. lappuse.

Automašīnas atslēgas ligzda

Līdzās startera taustiņam atrodas ligzda automašīnas atslēgas ievietošanai»» 66. att. . **Uzmanību!** Nejauciet to ar ārkārtas iedarbības atrašanās vietu»» 208. lappuse.

Rezerves atslēga

Lai pasūtītu rezerves atslēgu vai iegādātos papildu automašīnas atslēgas, ir nepieciešams automašīnas šasijas numurs.

Katrā jaunā automašīnas atslēgā ir jāatrodas mikroshēmai, kurā jābūt ieprogrammētiem automašīnas elektroniskā imobilaizera datiem. Automašīnas atslēga nedarbojas, ja tajā šādas mikroshēmas nav vai ja iebūvētā mikroshēma nav ieprogrammēta. Tas attiecas arī uz automašīnas atslēgu, kas ir pareizi izfrēzēta.

Jaunu automašīnas atslēgu vai rezerves atslēgu var iegādāties CUPRA specializētajā servisa centrā vai pie SEAT pilnvarotā

»

izplatītāja, servisa centrā vai autorizētās atslēgu darbnīcās, kam ir attiecīga kvalifikācija, lai izgatavotu šādas atslēgas.

Pirms lietošanas jaunā automašīnas atslēga vai rezerves atslēga ir jāsinchronizē

»» 93. lappuse.

⚠ UZMANĪBU

- Neatstājiet automašīnā bērņus vai cilvēkus, kuri nevar par sevi parūpēties, jo ārkārtas gadījumā viņi nevarēs pašu spēkiem izkļūt no automašīnas salona vai sev palīdzēt.
- Bez uzraudzības lietojot automašīnas atslēgu, citi cilvēki var iedarbināt dzinēju vai ieslēgt kādu no elektriskā aprīkojuma ierīcēm (piemēram, elektriskos stikla pacelājus). Negadījumu risks! Automašīnas durvis var aizslēgt ar tālvadības atslēgu. Tas var apgrūtināt palīdzības sniegšanu ārkārtas situācijā.
- Nekad neatstājiet automašīnā tās atslēgu. Ja citi cilvēki neatļauti lieto automašīnu, automašīna var tikt bojāta vai nozagta. Tāpēc, atstājot automašīnu, vienmēr ņemiet atslēgu līdzī.
- Nekad neizvelciet atslēgu no aizdedzes slēdzenes, kamēr automašīna kustas. Pretējā gadījumā stūres bloķētājs var negaidīti nofiksēties, un vadīt automašīnu vairs nebūs iespējams.

⚠ PIESARDZĪBA

Ikviena automašīnas atslēga satur elektro-niskas detaļas. Sargājiet tās no bojājumiem, triecieniem un mitruma.

i Norādījums

- Spiediet taustiņus automašīnas atslēgā tikai tad, kad attiecīgā darbība patiešām ir nepieciešama. Ja taustiņi tiek spiesti nevadzīgi, automašīna var netišām atslēgties vai var tikt iedarbināts trauksmes signāls. Tas attiecas arī uz gadījumu, kad domājat, ka atrodaties ārpus sistēmas darbības zonas.
- Automašīnas atslēgas darbību var īslaicīgi ierobežot signālu pārklāšanās ar automašīnas tuvumā esošiem raidītājiem, kas darbojas tajā pašā frekvenču diapazonā, piemēram, radiostacijas vai mobilie telefoni.
- Šķēršļi starp automašīnu un automašīnas atslēgu, slikti laika apstākļi, kā arī baterijas uzlādes līmeņa pazemināšanās ievērojami samazina tālvadības darbības attālumu.
- Ja īsā laikā vairākkārtīgi cits pēc cita tiek nospiesti taustiņi automašīnas atslēgā vai kāds no centrālās atslēgas vadības taustiņiem»» 96. lappuse, centrālās atslēgas sistēma īslaicīgi atslēdzas, lai novērstu pārslodzi. Šādā gadījumā automašīna paliek atslēgta. Ja nepieciešams, aizslēdziet to.
- Papildu tālvadības atslēgas var iegādāties servisa centrā, kur tur tās ir attiecīgi jāpie-lāgo slēdzenē sistēmai.

- Lietot var maksimāli piecas tālvadības atslēgas.

Automašīnas atslēgas zoba izvilkšana

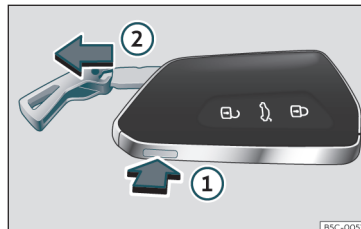

67. att. Automašīnas atslēga: atslēgas zoba izvilkšana.

Automašīnas atslēgas korpusā atrodas atslēgas zobs, kuru var izmantot, lai ārkārtas gadījumā atslēgtu vai aizslēgtu vadītāja durvis »» 104. lappuse.

- Kad jūs vienreiz nospiežat taustiņu »» 67. att. ①, atslēgas zobs atbloķējas, un parādās cilpiņa, kas paredzēta atslēgas izvilkšanai.
- Turiet taustiņu ① nospiestu un vienlaikus velciet cilpiņu bultiņas virzienā»» 67. att. ②, lai pilnībā izvilktu atslēgas zobu.

Baterijas nomainīšana

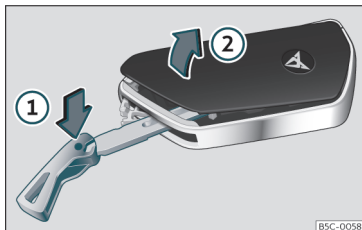

68. att. Automašīnas atslēga: baterijas nodalījuma vāciņa atvēršana.

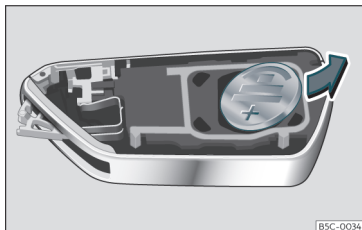

69. att. Automašīnas atslēga: baterijas izņemšana.

CUPRA iesaka baterijas nomainīšanu veikt servisa centrā.

Baterija atrodas zem vāciņa automašīnas atslēgas aizmugurē.

Baterijas nomainīšana

- Izvelciet atslēgas zobu no automašīnas atslēgas >>> 92. lappuse .
- Ievietojiet atslēgas zobu spraugā >>> 68. att., nospiediet bultiņas ① virzienā, atlieciet un noņemiet vāciņu ②.
- Ar piemērotu plānu priekšmetu izvelciet bateriju no baterijas nodalījuma >>> 69. att. .
- Ielieciet jaunu bateriju un iespiediet to baterijas nodalījumā >>> ①.
- Uzlieciet vāciņu un uzspiediet to uz automašīnas atslēgas korpusa, līdz tas nofiksējas.

⚠ UZMANĪBU

Ja apaļas formas akumulatoru baterijas, kuru diametrs ir 20 mm, vai citas apaļas formas akumulatoru baterijas tiek norītas, neilgā laikā var rasties smagi un pat nāvējoši savainojumi.

- Automašīnas atslēgu un atslēgas piekariņu ar baterijām glabājiet bērniem nepieejamā vietā.
- Ja pastāv aizdomas, ka kāda baterija ir norīta, nekavējoties apmeklējiet ārstu.

⚠ PIESARDZĪBA

- Nelietpratīgi veicot baterijas nomainīšanu, automašīnas atslēgu var sabojāt.
- Nepiemērotas baterijas var sabojāt automašīnas atslēgu. Izlādējušos bateriju no-

mainiet tikai ar jaunu tāda paša sprieguma, izmēra un specifikācijas bateriju.

- Ievietojot bateriju, ievērojiet pareizo polaritāti.

🌿 Vides aizsardzības norādījums

Tukšās baterijas utilizējiet atbilstoši vides aizsardzības prasībām.

Automašīnas atslēgas sinhronizēšana

Ja taustiņš tiek vairākkārtīgi nospiests ārpus sistēmas darbības zonas, iespējams, ka ar automašīnas atslēgu automašīnu vairs nevar atslēgt vai aizslēgt. Šādā gadījumā automašīnas atslēga ir no jauna jāsinhronizē tālāk aprakstītajā veidā.

- Izvelciet atslēgas zobu no automašīnas atslēgas >>> 91. lappuse .
- Nospiediet taustiņu automašīnas atslēgā. Stāviet līdzās automašīnai.
- Vienas minūtes laikā atslēdziet automašīnu, izmantojot atslēgas zobu. Sinhronizēšana ir pabeigta.
- Ja nepieciešams, uzstādiet vāciņu.

Centrālā atslēga

Temata ievads

Centrālā atslēga darbojas pareizi tikai tad, kad visas durvis un bagāžas nodalījuma durvis ir pilnībā aizvērtas. Ja vadītāja durvis ir atvērtas, automašīnu nevar aizslēgt ar automašīnas atslēgu.

Ja automašīna ilgstoši stāv atslēgta (piemēram, īpašnieka garāžā), automašīnas akumulatoru baterija var izlādēties un dzinēju var nebūt iespējams iedarbināt.

⚠ UZMANĪBU

Nelietpratīga centrālās atslēgas izmantošana var izraisīt smagus savainojumus.

- Centrālā atslēga aizslēdz visas durvis. No iekšpuses aizslēgta automašīna pasargā no nejaušas durvju atvēršanas, kā arī novērš nepiederošu personu iekļūšanu salonā. Tomēr ārkārtas situācijā vai avārijas gadījumā aizslēgtas durvis apgrūrina palīdzības sniegšanu automašīnas salonā palikušajiem cilvēkiem.

- Nekad neatstājiet bērņus vai cilvēkus, kuri nevar par sevi parūpēties, automašīnas salonā. Ar centrālās atslēgas taustiņu no iekšpuses var aizslēgt visas durvis. Tas var radīt situāciju, kurā šie cilvēki paliek ieslēgti automašīnā. Ieslēgti cilvēki var tikt pakļauti ļoti augstai vai ļoti zemei temperatūrai.

- Atkarībā no gada laika aizslēgtā automašīnā var iestāties ļoti augsta vai ļoti zema temperatūra, kas īpaši maziem bērņiem var izraisīt nopietnus savainojumus un saslimšanas vai būt nāvējoša.

- Nekad neatstājiet cilvēkus ieslēgtus automašīnā. Ārkārtas gadījumā šie cilvēki nevarēs pašu spēkiem izkļūt no automašīnas salona vai paši sev palīdzēt.

Apraksts

Ar centrālo atslēgu var vienlaicīgi atslēgt un aizslēgt visas durvis, bagāžas nodalījuma durvis un tvertnes vāciņu.

- No ārpuses ar automašīnas atslēgu >>> 95. lappuse.
- No ārpuses ar Keyless Access sistēmu >>> 97. lappuse.
- No iekšpuses ar centrālās atslēgas taustiņu >>> 96. lappuse.

Lai uzlabotu jūsu automašīnas drošību, ir pieejamas tālāk minētās sistēmas.

- Drošības sistēma „Safe“ >>> 100. lappuse
- Automātiska aizslēgšanās, kas paredzēta, lai pasargātu no nevēlamas atvēršanas
- Selektīvā atslēgšanas sistēma
- No ātruma atkarīga aizslēgšana un automātiska atslēgšana (Auto Lock)

- Ārkārtas atslēgšanas sistēma

Automātiska aizslēgšanās, kas paredzēta, lai pasargātu no nevēlamas atvēršanas

Tā ir pretzādzības sistēma, kas paredzēta, lai novērstu situāciju, kurā automašīna bez uzraudzības paliek atslēgtā stāvoklī. Ja pēc automašīnas atslēgšanas 30 sekunžu laikā netiek atvērtas ne durvis, ne bagāžas nodalījums, automašīna atkal automātiski aizslēdzas.

Selektīvā durvju atslēgšana

Aizslēdzot automašīnu, tiek aizslēgtas visas durvis un bagāžas nodalījuma durvis. Atslēdzot durvis, jūs varat izvēlēties, vai atslēgt tikai vadītāja durvis vai visas automašīnas durvis. Veiciet atbilstošu iestatījumu informācijas un izklaides sistēmā >>> 95. lappuse.

Automātiska aizslēgšana (Auto Lock)*

Auto Lock funkcija aizslēdz durvis un bagāžas nodalījuma durvis, kad ātrums pārsniedz apmēram 15 km/h (9 mph).

Automašīnu var atslēgt, izmantojot atslēgšanas funkciju centrālās atslēgas vadības slēdzī vai durvju atvēršanas sviru.

Auto Lock funkciju var ieslēgt un izslēgt informācijas un izklaides sistēmā >>> 95. lappuse.

Durvis automātiski atslēdzas arī tad, ja notiek negadījums, kurā nostrādā drošības spilveni, lai nodrošinātu, ka glābēji var iekļūt automašīnā.

Virzienrādītāji

Pēc automašīnas atslēgšanas virzienrādītāji nomirgo divreiz, bet pēc aizslēgšanas – vienreiz.

Ja tie nenomirgo, tas nozīmē, ka nav aizvērtas kādas no durvīm, bagāžas nodalījuma durvis vai motora nodalījuma pārsegs.

Netīša aizslēgšana

Tālāk minētajos gadījumos sistēma novērš automašīnas aizslēgšanos, ja atslēga ir atstāta salonā.

- Kad aizslēgšanai tiek izmantots centrālās atslēgas vadības slēdzis, automašīna neaizslēdzas, ja vadītāja durvis ir atvērtas >>> 96. lappuse.

Aizslēdziet automašīnu ar tālvadības atslēgu tikai tad, kad ir aizvērtas visas durvis un bagāžas nodalījuma durvis. Tādējādi var izvairīties no netīšas aizslēgšanas.

Norādījums

- Nekad neatstājiet vērtīgus priekšmetus automašīnā bez uzraudzības. Arī aizslēgta automašīna nav seifs!

- Ja pēc aizslēgšanas gaismas diode vadītāja durvju aparātē apmēram 30 sekundes deg, pastāv centrālās atslēgas vai pretaizdzišanas signalizācijas sistēmas* darbības traucējums. Novērsiet darbības traucējumu CUPRA specializētajā servisa centrā, pie kāda no SEAT pilnvarotajiem izplatītājiem vai servisa centrā.

- Pretaizdzišanas signalizācijas sistēmas* salona kustības detektors darbojas nevarojami tikai tad, ja logi un jumts* ir aizvērti.

Centrālās atslēgas iestatījumi

Centrālās atslēgas iestatījumus var veikt informācijas un izklaides sistēmā.

Durvju atslēgšana

- Pieskarities funkcionālajai virsmai  > Ārpuse > Aizvēršana > Durvju atslēgšana.

Jūs varat iestatīt, vai atslēgšanas brīdī atslēdzas **visas durvis** vai tikai **vadītāja durvis**. Ja izvēlaties visu durvju opciju, atslēdzas arī degvielas tvertnes vāciņš.

Ja ir iestatīta opcija **vadītāja durvis** un vienreiz tiek nospiesti taustiņš  tālvadības atslēgā, atslēdzas tikai vadītāja durvis. Ja šo taustiņu nospiež divreiz, atslēdzas arī pārējās durvis un bagāžas nodalījuma durvis.

Kad nospiež taustiņu , tiek atslēgta visa automašīna. Vienlaikus atskan apstiprinājuma signāls*.

Automātiska aizslēgšana (Auto Lock)

- Pieskarities funkcionālajai virsmai  > Ārpuse > Aizvēršana > Automātiska aizslēgšana.

Ja funkciju aktivizē, visas automašīnas durvis atslēdzas, kad ātrums pārsniedz 15 km/h (9 mph).

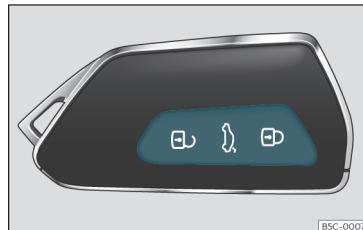

Durvis var atslēgt, nospiežot centrālās atslēgas taustiņu  >>> 96. lappuse vai vienreiz pavelkot rokturi no durvju iekšpuses (piemēram, lai kāds no pasažieriem varētu izkāpt).

Atslēgšana un aizslēgšana no ārpuses



70. att. Tālvadības atslēga: taustiņi. »

• Aizslēgšana: nospiediet taustiņu  **>>> 70. att..**

- Lai aizslēgtu automašīnu, neaktivizējot „Safe“ drošības sistēmu, 2 sekunžu laikā nospiediet taustiņu  otrreiz.
- Atslēgšana: nospiediet taustiņu .
- Lai atslēgtu bagāžas nodalījuma durvis, vismaz 1 sekundi turiet nospiestu taustiņu .

Ja automašīna tiek atslēgta un nevienas no durvīm vai bagāžas nodalījuma durvis 30 sekunžu laikā netiek atvērtas, automašīna atkal automātiski aizslēdzas. Tādējādi tiek novērsts, ka automašīna tiek nejauši atslēgta un atstāta neaizslēgtā stāvoklī. Šī funkcija nedarbojas, ja pieturat taustiņu  nospiestu vismaz 1 sekundi.

Selektīvā atslēgšanas sistēma

Izmantojot selektīvās atslēgšanas funkciju, ir iespējams atslēgt tikai vadītāja durvis un degvielas tvertnes vāciņu. Pārējā automašīna paliek aizslēgta.

Vadītāja durvju un degvielas tvertnes vāciņa atslēgšana:

- *vienreiz* nospiediet taustiņu  tālvadības atslēgā vai *vienreiz* pagrieziet atslēgu atvēršanas virzienā.

Visu durvju, bagāžas nodalījuma durvju un degvielas tvertnes vāciņa atslēgšana:

- 5 sekunžu laikā *divreiz* nospiediet taustiņu  tālvadības atslēgā vai 5 sekunžu laikā *divreiz* pagrieziet atslēgu atvēršanas virzienā.

Arī tad, ja tiek atslēgtas tikai vadītāja durvis, Safe* drošības sistēma un pretaizdzišanas signalizācijas sistēma* uzreiz izslēdzas.

Automašīnās ar informācijas un izklaides sistēmu centrālās atslēgas drošības režīmu jūs varat iestatīt tiešā veidā **>>> 95. lappuse.**

UZMANĪBU

Nemiet vērā drošības norādījumus >>>  „Safe“ drošības sistēma 101. lappuse.



Norādījums

- Darbiniet tālvadības atslēgu tikai tad, kad redzat automašīnu.
- Citas tālvadības atslēgas funkcijas **>>> 110. lappuse, Ērtas atvēršanas un aizvēršanas režīms.**

Atslēgšana un aizslēgšana no salona



71. att. Viduskonsolē: centrālās atslēgas taustiņi.

- Aizslēgšana: nospiediet taustiņu  **>>> 71. att..**
- Atslēgšana: vēlreiz nospiediet taustiņu  **>>> 71. att..**

Ja automašīna ir aizslēgta ar centrālās atslēgas vadības slēdzi, ievērojiet tālāk minēto.

- Atvērt durvis un bagāžas nodalījuma durvis no *ārpuses* nav iespējams (drošībai, piemēram, stāvot pie luksofora).
- Kad visas durvis ir aizvērtas un aizslēgtas, gaismas diode centrālās atslēgas vadības slēdzī deg.
- Katras no durvīm var atsevišķi atvērt no salona puses, pavelkot durvju atvēršanas sviru.

- Ja notiek negadījums, kurā nostrādā drošības spilveni, no salona puses aizslēgtās durvis automātiski atslēdzas, lai nodrošinātu, ka glābēji var iekļūt automašīnā.

⚠ UZMANĪBU

- Centrālās atslēgas taustiņi darbojas arī tad, kad aizdedze ir izslēgta, izņemot gadījumu, kad ir aktivizēta „Safe“ drošības sistēma.
- Kad automašīna ir aizslēgta no ārpuses un drošības sistēma ir ieslēgta, centrālās atslēgas taustiņi nedarbojas.
- Aizslēgtas durvis ārkārtas situācijā var kavēt glābēju iekļūšanu automašīnas salonā. Neatstājiet automašīnā cilvēkus, jo īpaši bērnus.

ℹ Norādījums

Kad ātrums pārsniedz 15 km/h (9 mph), automašīna automātiski aizslēdzas (Auto Lock)»» 94. lappuse. Ar taustiņu  centrālās atslēgas vadības slēdzī jūs varat automašīnu atkal atslēgt.

Automašīnas atslēgšana un aizslēgšana ar Keyless Access

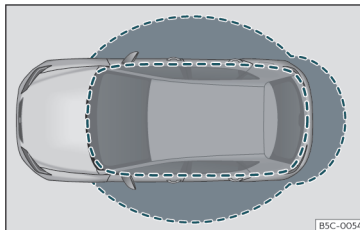

72. att. Keyless Access: tuvošanās zona.

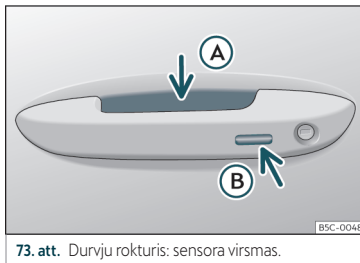

73. att. Durvju rokturis: sensora virsmas.

»» 73. att.

- Ⓐ Atslēgšanai paredzētā sensora virsma durvju roktura iekšpusē.
- Ⓑ Aizslēgšanai paredzētā sensora virsma durvju roktura ārpusē.

Atkarībā no aprīkojuma, automašīna var būt aprīkota ar Keyless Access sistēmu.

Keyless Access sistēmas konfigurēšana

Keyless Access sistēmas darbības iestatījumus var veikt informācijas un izklaides sistēmas izvēlnē **Automašīnas iestatījumi**.

Kad Keyless Access sistēma ir deaktivizēta, tās darbība tiek ierobežota.

Keyless Access ir piestartēšanas un slēdzeņu sistēma, kuru var izmantot, lai atslēgtu un aizslēgtu automašīnu, aktīvi neizmantojot automašīnas atslēgu. Lai funkcija darbotos, uztveršanas zonā automašīnas tuvumā ir tikai jāatrodas derīgai automašīnas atslēgai.

Automašīnas atslēgšana

- Pieskarieties sensora virsmai **Ⓐ** durvju roktura iekšpusē. *Divreiz* nomirgo visi virzienrādītāji.

Pieskaroties sensoru virsmai *divreiz*, tiek atslēgta visa automašīna.

Automātiska automašīnas atslēgšana

Automašīnu var automātiski atslēgt, izmantojot centrālo atslēgu. Lai tas notiktu, šai funkcijai ir jābūt aktivizētai informācijas un izklaides sistēmā un automašīnas atslēgai ir jāatrodas automašīnas tuvumā.

Ja automašīnas atslēga atrodas uztveršanas zonā, automašīna tiek automātiski atslēgta. »

Ja automašīnu ilgāku laiku neatslēdz, funkcija tiek deaktivizēta.

Automašīnu var atslēgt un aizslēgt tikai, izmantojot priekšējās durvis. Tālvadības atslēga attiecīgajā brīdī nedrīkst atrasties tālāk par 1,5 m no durvju roktura.

Nav svarīgi, vai tālvadības atslēga atrodas, piemēram, jakas kabatā.

Tūlīt pēc aizslēgšanas atkal atvērt durvis kādu laiku nav iespējams. Tādējādi jums ir iespēja pārliecināties, ka durvis ir pareizi aizslēgtas.

Jūs varat pēc izvēles atslēgt vai nu *tikai* attiecīgās durvis, vai arī visu automašīnu. Vajadzīgos iestatījumus var veikt automašīnās ar vadītāja informācijas sistēmu»» 88. lappuse .

Vispārīga informācija

Ja kādā no darbības zonām»» 72. att. atrodas derīga atslēga, slēdzeņu un piestartēšanas sistēma Keyless Access piešķir šai atslēgai piekļuves atļauju, tiklīdz jūs pieskaraties kādai no sensoru virsmām priekšējo durvju rokturos.

Pēc tam, aktīvi nelietojot automašīnas atslēgu, ir iespējams veikt tālāk minētās darbības.

- **Keyless Entry:** automašīnas atslēgšana, izmantojot priekšējo durvju rokturi vai bagāžas nodalījuma durvju *skārienjutīgo* rokturi.

- **Keyless Exit:** automašīnas aizslēgšana, izmantojot sensoru vadītāja vai priekšējā pasažiera durvju rokturi.

- **Easy Open:** bagāžas nodalījuma durvju atvēršana ar kājas kustību zem aizmugurējā bufera»» 109. lappuse .

- **Press & Drive:** dzinēja iedarbināšana bez atslēgas, izmantojot startera pogu »» 206. lappuse .

Centrālā atslēga un slēdzeņu sistēma darbojas tāpat kā *parastā* atslēgšanas un aizslēgšanas sistēma. Atšķiras tikai vadības elementi.

Ziņojot par automašīnas atslēgšanu, visi virzienrādītāji nomirgo *divreiz*, bet, ziņojot par aizslēgšanu, – *vienreiz*.

Ja automašīna tiek aizslēgta un visas durvis un bagāžas nodalījuma durvis – aizvērtas, un pēdējā izmantotā atslēga atrodas salonā, bet ārpus automašīnas neviena atslēga neatrodas, automašīna **uzreiz netiek** aizslēgta. Visi automašīnas virzienrādītāji *četras reizes* nomirgo. Ja nevienas no durvīm vai bagāžas nodalījuma durvis netiek atvērtas, pēc dažām sekundēm automašīna aizslēdzas.

Ja automašīna tiek atslēgta, bet nevienas no durvīm vai bagāžas nodalījuma durvis netiek atvērtas, pēc dažām sekundēm automašīna atkal aizslēdzas.

Durvju atslēgšana un atvēršana (Keyless-Entry)

- Satveriet vienu no priekšējo durvju rokturiem. Tādējādi jūs pieskaraties sensora virsmai»» 73. att. (bultiņa) durvju rokturī, un automašīna atslēdzas.

- Atveriet durvis.

Ja durvju rokturi satver divas reizes, automašīnās, kurās pieejama selektīvā atslēgšana vai attiecīga informācijas un izklaides sistēmas konfigurācija, atslēdzas visas durvis.

Automašīnas bez „Safe“ drošības sistēmas – durvju aizvēršana un aizslēgšana (Keyless Exit)

- Izslēdziet aizdedzi.

- Aizveriet vadītāja durvis.

- *Vienreiz* pieskarieties aizslēgšanas sensora virsmai»» 73. att. (bultiņa) uz viena no priekšējo durvju rokturiem. Durvīm, kuru rokturim jūs pieskaraties, ir jābūt aizvērtām.

Automašīnas ar „Safe“ drošības sistēmu – durvju aizvēršana un aizslēgšana (Keyless Exit)

- Izslēdziet aizdedzi.

- Aizveriet vadītāja durvis.

- *Vienreiz* pieskarieties sensora virsmai »» 73. att. (bultiņa) uz viena no priekšējo durvju rokturiem. Automašīna ir aizslēgta ar „Safe“»» 100. lappuse drošības sistēmu.

Durvīm, kuru rokturim jūs pieskaraties, ir jābūt aizvērtām.

- *Dīvreiz* pieskarieties sensora virsmai >>> **73. att.** (bultiņa) uz viena no priekšējo durvju roktura, lai aizslēgtu automašīnu, neaktivizējot „Safe“ drošības sistēmu >>> 100. lappuse.

Bagāžas nodalījuma durvju atslēgšana un aizslēgšana

Kad automašīna ir aizslēgta, bagāžas nodalījuma durvis atslēdzas atvēršanas brīdī, ja to tuvumā >>> **72. att.** atrodas derīga automašīnas atslēga.

Bagāžas nodalījuma durvis var atvērt un aizvērt tāpat kā parastas bagāžas nodalījuma durvis.

Pēc aizvēršanas bagāžas nodalījuma durvis automātiski aizslēdzas. Ja automašīna ir pilnīgi atslēgta, bagāžas nodalījuma durvis pēc aizvēršanas automātiski **neizslēdzas**.

Kas notiek, ja automašīnu aizslēdz ar citu atslēgu?

Ja viena automašīnas atslēga atrodas automašīnas salonā un automašīnu no ārpuses aizslēdz ar citu automašīnas atslēgu, automašīnas salonā esošā atslēga nobloķējas un dzinēja iedarbināšanai vairs nav izmantojama >>> 206. lappuse. Lai dzinēju varētu iedarbināt, ir jānospiež taustiņš  automašīnas salonā esošajā atslēgā.

Automātiska sensoru atslēgšanās

Ja automašīna ilgstoši netiek ne atslēgta, ne aizslēgta, tuvuma sensori durvīs automātiski atslēdzas.

Ja aizslēgtas automašīnas sensoru virsmas durvju rokturos tiek neparasti bieži aizskartas (piemēram, ar zariem vai krūmiem), visi tuvuma sensori uz noteiktu laiku atslēdzas.

Sensoru darbība atkal atjaunojas:

- kad ir pagājis noteikts laiks,
- **VAI:** ja automašīnu atslēdz ar atslēgas taustiņu ,
- **VAI:** ja atver bagāžas nodalījuma durvis,
- **VAI:** ja automašīnu manuāli atslēdz ar atslēgu.

Keyless Access īslaicīgas atslēgšanas funkcija*

Automašīnas atslēgšanu ar Keyless Access (piekļuve bez atslēgas) funkciju var deaktivizēt vienam aizslēgšanas un atslēgšanas ciklam.

- Pārvietojiet selektora pārslēgu stāvoklī **P**, jo citādi automašīnu nevarēs aizslēgt.
- Aizveriet durvis.
- Nospiediet aizslēgšanas taustiņu  tālvadības atslēgā un 5 sekunžu laikā vienreiz pieskarieties aizvēršanas sensora virsmai vadītāja durvju rokturī >>> **73. att.** (bultiņa). Nesatveriet

rokturi, jo citādi automašīna neaizslēgsies. Deaktivizēšana var notikt arī, kad automašīnu aizslēdz, izmantojot slēdzeni vadītāja durvis.

- Lai pārbaudītu, vai funkcija ir deaktivizēta, vismaz 10 sekundes pagaidiet, tad satveriet un pavelciet durvju rokturi. Durvis nedrīkst atvērties.

Nākamreiz automašīnu varēs atslēgt tikai, izmantojot tālvadības atslēgu vai slēdzenes cilindru. Pēc nākamās aizslēgšanas un atslēgšanas piekļuve bez atslēgas (Keyless Access) atkal būs aktīva.

Keyless Access sistēmas ilglaicīga deaktivizēšana*

Keyless Access automašīnas atslēgšanas funkciju (piekļuve bez atslēgas) var ilglaicīgi deaktivizēt informācijas un izklaides sistēmā, lai citi nevarētu atslēgt un iedarbināt automašīnu.

Komforta funkcijas

Lai ar **komforta funkciju** aizvērtu visus elektriskos sānu logus un stikla jumtu, uz dažām sekundēm novietojiet pirkstu uz aizslēgšanas sensora virsmas >>> **73. att.** (bultiņa) durvju rokturī un pieturiet, līdz sānu logi un jumts ir aizvērušies.

Durvju atslēgšana ar pieskārienu sensora virsmai durvju rokturī darbojas atbilstoši ar >>>

funkcionālo virsmu  > Ārpuse > Aizvēršana informācijas un izklaides sistēmā aktivizētajiem iestatījumiem.

ⓘ PIESARDZĪBA

Ja tuvumā atrodas derīga atslēga, ūdens vai augsta spiediena tvaika strūkļa var iedarbināt durvju rokturus iebūvētos sensorus. Ja vismaz viens no elektriski darbināmajiem sānu logiem ir atvērts un sensora virsma >>> 73. att.  (bultiņa) uz viena no rokturiem tiek pastāvīgi aktivizēta, visi logi aizveras.

Norādījums

- Ja automašīnas akumulatoru baterija vai baterija automašīnas atslēgā ir vāja vai izlādējusies, iespējams, ka atslēgt vai aizslēgt automašīnu ar Keyless Access sistēmu varis nevar. Automašīnu var atslēgt vai aizslēgt manuāli >>> 104. lappuse.
- Lai varētu pārbaudīt, ka automašīna ir sekmīgi aizslēgta, atslēgšanas funkcija uz apmēram 2 sekundēm izslēdzas.
- Ja mērinstrumentu bloka ekrānā tiek rādīts ziņojums Bojāta Keyless Access, tas var liecināt par darbības traucējumiem Keyless Access sistēmā. Apmeklējiet servisa centru. CUPRA iesaka apmeklēt CUPRA specializēto servisa centru vai kādu no SEAT pilnvarotajiem izplatītājiem.

- Atkarībā no informācijas un izklaides sistēmā iestatītās ārējo spoguļu funkcijas, ārējie spoguļi atliecas un orientēšanās apgaismojums ieslēdzas, kad automašīnu atslēdz, izmantojot sensoru virsmas vadītāja un priekšējā pasažiera durvīs >>> 125. lappuse.

- Ja automašīnā neatrodas derīga automašīnas atslēga vai ja sistēma atslēgu nekonstatē, mērinstrumentu bloka displejā parādās atbilstošs norādījums. Tas var notikt, ja atslēgas signāls pārklājas ar citu (piemēram, mobilo ierīču aprīkojuma radītu) radio signālu vai ja atslēgu nosedz kāds priekšmets (piemēram, alumīnija koferis).

- Durvju rokturus iebūvēto sensoru darbība var būt traucēta, ja tie ir ļoti netīri, piemēram, klāti ar sāls kārtiņu. Šādā gadījumā automašīna ir jānomazgā.

- Automašīnu var aizslēgt tikai tad, kad selektora pārslēgs atrodas stāvoklī P.

- Lai uzlabotu jūsu automašīnas drošību, sistēmas tālvadības pults ir aprīkota ar pozīcijas noteikšanas sensoru. Ja noteiktā laika posmā tālvadības pults nekonstatē kustību (piemēram, atrodas uz galdiņa nakts laikā), sistēma saprot, ka automašīna nav jāatver, un līdz ar to deaktivizējas.

- Ja tad, kad automašīnu mēģina aizslēgt, pēdējā izmantotā automašīnas atslēga vēl

atrodas salonā, visi virzienrādītāji četrreiz nomirgo.

„Safe“ drošības sistēma¹⁾

Kad automašīna ir aizslēgta, „Safe“ drošības sistēma deaktivizē durvju rokturus un novērš nevēlamu personu iekļūšanu salonā. Atvērt durvis no iekšpuses vairs nav iespējams >>> .

Atkarībā no automašīnas aprīkojuma, aizdedzes izslēgšanas brīdī mērinstrumentu blokā var parādīties ziņojums, ka „Safe“ drošības sistēma ir aktivizēta.

Automašīnas aizslēgšana un „Safe“ drošības sistēmas aktivizēšana

- Vienreiz nospiediet aizslēgšanas taustiņu  automašīnas atslēgā.

Automašīnas aizslēgšana, neaktivizējot „Safe“ sistēmu

- Divreiz pēc kārtas nospiediet aizslēgšanas taustiņu  automašīnas atslēgā.

- **VAI:** divreiz pieskarieties sensoru virsmai durvju roktura ārpusē >>> 73. att. .

¹⁾ Atkarībā no tirgus un versijas.

Ja „Safe“ drošības sistēma ir deaktivizēta, ir spēkā tālāk minētais.

- Automašīnu iespējams atslēgt un atvērt no iekšpuses ar durvju atvēršanas sviru.
- Pretaizdzīšanas signalizācijas sistēma ir aktivizēta.
- Salona kustības detektors un aizsardzība pret aizvilkšanu ir deaktivizēti.

„Drošas noslēgšanas“ stāvoklis

Šo procesu tūlīt apstiprina mirgojoša gaismas diode durvju apdarē. Sākumā gaismas diode mirgo īsi un ātri, pēc tam uz apmēram 30 sekundēm nodziest un tad turpina lēni mirgot.

UZMANĪBU

Ja automašīnu aizslēdz no ārpuses un „Safe“ drošības sistēma* ir ieslēgta, cilvēki, jo īpaši bērni, nedrīkst palikt automašīnā, jo durvis un logus no iekšpuses vairs nevar atvērt. Aizslēgtas durvis ārkārtas situācijā var kavēt glābēju iekļūšanu automašīnas salonā.

Pret aizdzīšanas signalizācijas sistēma*

Apraksts

Pret aizdzīšanas signalizācijas sistēma apgrūtina ielaušanās un automašīnas zādzības mēģinājumus. Ja kāds neatļauti iekļūst automašīnā, sistēma aktivizē akustiskus un optiskus brīdinājuma signālus.

Aizslēdzot automašīnu ar automašīnas atslēgu, pret aizdzīšanas signalizācijas sistēma aktivizējas automātiski. Uzreiz pēc tam sistēma ir gatava darbībai. Par ieslēgtu signalizācijas sistēmu un drošu noslēgšanu (dubultu aizslēgšanu) mirgojot ziņo kontrollampaiņa vadītāja durvis un virzienrādītāji.

Ja pret aizdzīšanas signalizācijas sistēmas ieslēgšanas brīdī ir atvērtas kādas no durvīm vai bagāžas nodalījuma durvis, tās netiek ietvertas automašīnas aizsargājamajās zonās. Ja durvis vai bagāžas nodalījuma durvis vēlāk aizver, tās automātiski tiek pievienotas automašīnas aizsargājamajām zonām un durvju aizslēgšanās brīdī par to signalizē virzienrādītāju nomirgošana.

- Atslēgšanas brīdī, kad pret aizdzīšanas signalizācijas sistēma izslēdzas, virzienrādītāji nomirgo divreiz.

- Aizslēgšanas brīdī, kad pret aizdzīšanas signalizācijas sistēma ieslēdzas, virzienrādītāji nomirgo vienreiz.

Kādos gadījumos ieslēdzas trauksmes signāls?

Pret aizdzīšanas signalizācija ziņo ar 30 sekundes garu akustisku signālu un gaismas signālu (virzienrādītāji), kas atkārtojas 10 reizes, ja tad, kad automašīna ir aizslēgta, neatļauti tiek veiktas tālāk minētās darbības.

- Tiek atvērtas ar automašīnas atslēgu mehāniski atslēgtas durvis, un 15 sekunžu laikā aizdedze netiek ieslēgta (noteiktās valstīs, piemēram, Nīderlandē, 15 sekunžu gaidīšanas laika nav, un pret aizdzīšanas signalizācijas sistēma ieslēdzas tūlīt pēc durvju atvēršanas).
- Tiek atvērtas kādas no durvīm.
- Tiek atvērts motora nodalījuma pārsegs.
- Tiek atvērtas bagāžas nodalījuma durvis.
- Aizdedze tiek ieslēgta ar nederīgu automašīnas atslēgu.
- Nepareizas darbības ar signalizāciju.
- Tiek atvienota automašīnas akumulatoru baterija.
- Automašīnas salonā tiek konstatēta kustība (automašīnās ar salona kustības detektoru >>> 102. lappuse).
- Automašīna tiek vilkta (automašīnās ar aizsardzību pret aizvilcšanu >>> 102. lappuse). »

- Automašīna tiek pacelta (automašīnās ar aizsardzību pret aizvilkšanu»» 102. lappuse).
- Automašīna tiek transportēta ar autoprāmi vai pa dzelzceļu (automašīnās ar aizsardzību pret aizvilkšanu vai salona kustības detektoru »» 102. lappuse).
- Tiek atvienota pretaizdzišanas signalizācijas sistēmā iekļauta automašīnas piekabe.

Trauksmes signāla izslēgšana

- Atslēdziet automašīnu ar atslēgšanas taustiņu  automašīnas atslēgā.
- **VAI:** ieslēdziet aizdedzi ar derīgu automašīnas atslēgu.

Ja vadītāja durvis mehāniski atslēdz ar automašīnas atslēgu, pēc durvju atvēršanas aizdedze ir jāieslēdz 15 sekunžu laikā.

Pretējā gadījumā uz 30 sekundēm ieslēdzas signalizācija un aizdedze tiek nobloķēta.

PIESARDZĪBA

Ja jūs izslēdzat aizsardzību pret ielaušanos, salona kustības detektors un aizsardzība pret aizvilkšanu automātiski izslēdzas.

Norādījums

- Ja automašīna ilgstoši atrodas nekustīgā stāvoklī, pēc 28 dienām kontrollampīna izslēdzas, lai taupītu akumulatoru bateriju.

Pretaizdzišanas signalizācijas sistēma paliek ieslēgta.

- Ja pēc trauksmes signāla atskanēšanas tiek skarta vēl kāda no aizsargājamajām zonām (piemēram, pēc durvju atvēršanas tiek atvērtas arī bagāžas nodalījuma durvis), signāls atskan atkārtoti.
- Kad automašīnu aizslēdz no iekšpuses ar centrālās atslēgas taustiņu , pretaizdzišanas signalizācijas sistēma neaktivizējas.
- Ja ar automašīnas atslēgu mehāniski atslēdz vadītāja durvis, atslēdzas tikai vadītāja durvis, nevis visa automašīna. Tikai pēc aizdedzes ieslēgšanas visas durvis atbloķējas, taču neatslēdzas, un aktivizējas centrālās atslēgas taustiņš.
- Ja automašīnas akumulatoru baterija ir vāja vai izlādējusies, pretaizdzišanas signalizācijas sistēma nedarbojas pareizi.
- Kad signalizācijas sistēma ir ieslēgta, automašīnas uzraudzība turpinās arī tad, ja akumulatoru baterija ir atvienota vai bojāta.
- Ja aktivizētas signalizācijas sistēmas gadījumā vienu no baterijas poliemi atvieno, atskan trauksmes signāls.

Salona kustības detektors un aizsardzība pret aizvilkšanu*

Tā ir pretaizdzišanas signalizācijas sistēmā* integrēta uzraudzības un kontroles funkcija,

kas, izmantojot ultraskaņu, konstatē neatļautu iekļūšanu automašīnas salonā.



Salona kustības detektors un aizsardzība pret aizvilkšanu (slīpuma sensors) automātiski ieslēdzas kopā ar pretaizdzišanas signalizācijas sistēmu. Lai salona kustības detektora sensors ieslēgtos, visām durvīm un bagāžas nodalījuma durvīm ir jābūt aizvērtām.

Kad jūs izslēdzat „Safe“ drošības sistēmu* »» 100. lappuse, salona kustības detektors un aizsardzība pret aizvilkšanu automātiski izslēdzas.

Aktivizēšana

- Šī sistēma automātiski ieslēdzas pretaizdzišanas signalizācijas sistēmas aktivizēšanas brīdī.

Deaktivizēšana

- Manuāli atslēdziet automašīnu, izmantojot atslēgu, vai nospiediet taustiņu  tālvadības atslēgā. Laiks no durvju atslēgšanas brīža līdz aizdedzes ieslēgšanai nedrīkst būt ilgāks par 15 sekundēm; pretējā gadījumā atskan trauksmes signāls.
- Divreiz nospiediet taustiņu  tālvadības atslēgā. Salona kustības detektors un aizsardzība pret aizvilkšanu (slīpuma sensors) izslēdzas. Pretaizdzišanas signalizācijas sistēma paliek ieslēgta.

Salona kustības detektors un aizsardzība pret aizvilkšanu atkal automātiski aktivizējas, kad jūs nākamreiz aizslēdzat automašīnu.

Salona kustības detektors un aizsardzība pret aizvilkšanu ir jāizslēdz (ja tas ir nepieciešams) ikreiz, kad aizslēdzat automašīnu, jo šīs sistēmas automātiski aktivizējas katrā automašīnas aizslēgšanas reizē.

Salona kustības detektors un aizsardzība pret aizvilkšanu ir jāizslēdz, piemēram, ja aizslēgtā automašīnā tiek atstāti dzīvnieki (pretējā gadījumā, ja automašīnā tiek konstatēta kustība, atskan trauksmes signāls) un ja automašīna tiek transportēta vai vilkta, paceļot aiz kādas no asīm.

Deaktivizēšana informācijas un izklaides sistēmā

• Izslēdziet aizdedzi un pieskarieties funkcionālajai virsmai  > **Ārpuse** > **Aizvēršana** > **Salona kustības detektors**.

• Ja pēc tam jūs aizslēdzat automašīnu, līdz nākamajai durvju atvēršanai salona kustības detektors un aizsardzība pret aizvilkšanu būs izslēgti.

Viltus trauksme

Salona kustības detektors var pareizi darboties tikai pilnībā slēgtā automašīnā. Ievērojiet attiecīgās likumdošanas prasības.

Tālāk minētajos gadījumos ir iespējama viltus trauksme.

- Atvērti logi (pilnībā vai daļēji).
- Atvērts bīdāmais/paceļamais jumts (pilnībā vai daļēji).
- Automašīnas salonā atstātu priekšmetu, piemēram, nenostiprinātu papīra lokšņu, pie atpakaļskata spoguļa piestiprinātu piekariņu (gaisa atsvaidzinātāju) utt., izraisītas kustības.

Norādījums

- Ja automašīnu aizslēdz, neaktivizējot signalizācijas sistēmas salona kustības detektoru, tad nākamreiz, kad automašīna tiek aizslēgta, ieslēdzas visas signalizācijas sistēmas funkcijas, izņemot salona kustības detektoru. Salona kustības detektors atkal aktivizējas nākamreiz, kad signalizācijas sistēma tiek ieslēgta, ja vien tas iepriekš netiek apzināti izslēgts.
- Ja trauksmes signālu ir iedarbinājis salona kustības detektors, tad automašīnas atvēršanas brīdī par to ziņo automašīnas durvīs mirgojoša kontrollampīņa. Šis mirgošanas signāls atšķiras no signāla, kas ziņo par ieslēgtu pretaizdzīšanas signalizācijas sistēmu.
- Automašīnā atstāta mobilā telefona vibrācijas signāla ietekmē salona kustības detektors var iedarbināt trauksmes signālu, jo sensori reaģē uz kustību un satricinājumiem automašīnā.

- Ja pretaizdzīšanas signalizācijas sistēmas aktivizēšanas brīdī kādas no durvīm vai bagāžas nodalījuma durvis vēl ir atvērtas, aktivizējas tikai signalizācija. Kad visas durvis (tostarp bagāžas nodalījuma durvis) tiek aizvērtas, aktivizējas arī salona detektors un aizsardzība pret aizvilkšanu.

Durvis

Ievads

Durvis un bagāžas nodalījuma durvis var manuāli aizslēgt un daļēji atslēgt, piemēram, ja nedarbojas automašīnas atslēga vai centrālā atslēga.

UZMANĪBU

Neuzmanīgi veicot ārkārtas aizslēgšanu vai ārkārtas atslēgšanu, var gūt smagus savainojumus.

- Ja automašīna ir aizslēgta no ārpuses, atvērt durvis vai logus no salona puses nav iespējams.
- Nekad neatstājiet bērnus vai cilvēkus, kuri nevar par sevi parūpēties, automašīnas salonā vienus. Ārkārtas situācijā viņi nespēs pašu spēkiem izklūt no automašīnas salona vai pašī sev palīdzēt.
- Atkarībā no gada laika aizslēgtā automašīnā var iestāties ļoti augsta vai ļoti zema

temperatūra, kas īpaši maziem bērniem var izraisīt nopietnus savainojumus un saslimšanas vai būt nāvējoša.

⚠ UZMANĪBU

Durvju, kā arī bagāžas nodalījuma durvju kustības ceļā atrasties ir bīstami, jo var gūt savainojumus.

- Atveriet vai aizveriet durvis un bagāžas nodalījuma durvis tikai tad, ja neviens neatrodas to kustības ceļā.

ⓘ PIESARDZĪBA

Veicot ārkārtas atslēgšanu vai ārkārtas aizslēgšanu, visas detaļas ir uzmanīgi jāizņem un pēc tam atkal pareizi jāuzstāda atpakaļ, lai izvairītos no automašīnas bojājumiem.

Vadītāja durvju ārkārtas atslēgšana vai aizslēgšana

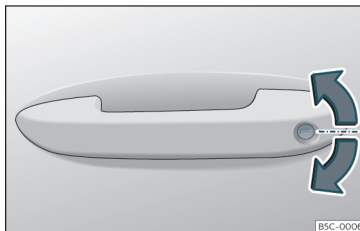

74. att. Vadītāja durvju rokturis: slēdzenes cilindrs.

Centrālās atslēgas atteices gadījumā vadītāja durvis var atslēgt un aizslēgt, izmantojot slēdzenes cilindru.

Kad automašīnu aizslēdz manuāli, parasti aizslēdzas visas durvis. Kad automašīnu atslēdz manuāli, atslēdzas tikai vadītāja durvis. Ievērojiet norādījumus par pretaizdzīšanas signalizācijas sistēmu» 101. lappuse .

- Izvelciet atslēgas zobu no automašīnas atslēgas» 91. lappuse .
- Ievietojiet atslēgas zobu slēdzenes cilindrā un atslēdziet vai aizslēdziet automašīnu.

Specifika

- Kad automašīna ir atslēgta, pretaizdzīšanas signalizācijas sistēma joprojām paliek aktīvi-

zēta. Neskatoties uz to, trauksmes signāls neskan» 101. lappuse .

- Pēc vadītāja durvju atvēršanas vadītājam ir 15 sekundes laika, lai ieslēgtu aizdedzi. Kad tās ir pagājušas, atskan trauksmes signāls.
- Ieslēdziet aizdedzi. Elektroniskais imobilizators atpazīst derīgu automašīnas atslēgu un deaktivizē pretaizdzīšanas signalizācijas sistēmu.

ⓘ Norādījums

Kad automašīnu manuāli aizslēdz ar automašīnas atslēgas zobu, pretaizdzīšanas signalizācijas sistēma neaktivizējas» 94. lappuse.

Durvju, kas nav aprīkotas ar slēdzenes cilindru, ārkārtas aizslēgs



75. att. Durvju ārkārtas aizslēgs.

Centrālās atslēgas atteices gadījumā durvis, kas nav aprīkotas ar slēdzenes cilindru, ir jāaizslēdz atsevišķi.

Ārkārtas aizslēgs atrodas priekšējā pasažiera durvju un aizmugurējo durvju priekšdaļā. Tas ir redzams tikai tad, kad durvis ir atvērtas.

- Izvelciet nosegvāciņu no atveres.
- Ievietojiet atslēgas zobu iekšpusē esošajā rievā un pagrieziet atslēgu līdz galam pa labi (labās puses durvis) vai pa kreisi (kreisās puses durvis).
- Uzstādiet nosegvāciņu atpakaļ.

Pēc durvju aizvēršanas tās atvērt no ārpuses vairs nav iespējams. No iekšpuses durvis var atslēgt un vienlaikus atvērt, vienreiz pavelkot durvju atvēršanas sviru.

Bērnu drošības slēdži



76. att. Bērnu drošības slēdzis kreisajās durvis.

Bērnu drošības slēdži nodrošina, lai aizmugurējās durvis no iekšpuses nevarētu atvērt. Tādējādi ir nodrošināts, ka bērni brauciena laikā nevar atvērt durvis.

Šī funkcija darbojas neatkarīgi no automašīnas elektroniskajām atslēgšanas un aizslēgšanas sistēmām. Ar šo funkciju ir aprīkotas tikai aizmugurējās durvis. Bērnu drošības funkciju var ieslēgt un izslēgt tikai manuāli, veicot darbības atbilstoši tālākajam aprakstam.

Bērnu drošības funkcijas ieslēgšana

- Atslēdziet automašīnu un atveriet tās durvis, kurās vēlaties aktivizēt bērnu drošības slēdži.
- Kad durvis ir atvērtas, ar automašīnas atslēgu pagrieziet kreisajās durvis esošo rievu pulksteņa rādītāju kustības virzienā »» 76. att. vai labajās durvis esošo rievu – pretēji pulksteņa rādītāju kustības virzienam.

Bērnu drošības funkcijas izslēgšana

- Atslēdziet automašīnu un atveriet tās durvis, kurās vēlaties deaktivizēt bērnu drošības slēdži.
- Kad durvis ir atvērtas, ar automašīnas atslēgu pagrieziet kreisajās durvis esošo rievu pulksteņa rādītāju kustības virzienam »» 76. att. vai labajās durvis esošo rievu – pulksteņa rādītāju kustības virzienā.

Ja bērnu drošības funkcija ir ieslēgta, durvis var atvērt tikai no ārpuses.

Bagāžas nodalījuma durvis

Temata ievads

⚠ UZMANĪBU

Nepareiza un neuzmanīga bagāžas nodalījuma durvju atslēgšana, atvēršana vai aizvēršana var izraisīt negadījumus un smagus savainojumus.

- Neatveriet bagāžas nodalījuma durvis, kamēr ir ieslēgti miglas lukturi vai atpakaļgaitas gaismas. Signālgaismas var tikt bojātas.
- Neaizveriet bagāžas nodalījuma durvis, spiežot ar roku uz aizmugurējā stikla. Aizmugurējais stikls var saplaisāt. Savainojumu risks!
- Pēc aizvēršanas pārliecinieties, ka bagāžas nodalījuma durvis ir aizslēgušās, lai brauciena laikā tās pēkšņi neatvērtos.
- Nevēriģi vai neapdomīgi aizverot bagāžas nodalījuma durvis, jūs varat smagi savainot sevi un citus. Vienmēr pārliecinieties, ka viens neatrodas bagāžas nodalījuma durvju kustības ceļā. »

- Nekad nebrauciet ar pusatvērtām vai atvērtām bagāžas nodalījuma durvīm, jo salona var nonākt izplūdes gāzes. Saindēšanās risks!
- Nekad neatstājiet automašīnu bez uzraudzības un neļaujiet bērniem automašīnā spēlēties, jo īpaši tad, ja ir atvērtas bagāžas nodalījuma durvis. Bērni var iekāpt bagāžas nodalījumā, aizvērt bagāžas nodalījuma durvis un palikt ieslēgti. Atkarībā no gada laika aizslēgta automašīna var ļoti stipri uzkarst vai atdzist. Tas var izraisīt smagus savainojumus, saslimšanas un pat nāvi.

❶ PIESARDZĪBA

Pirms atverat bagāžas nodalījuma durvis, pārliecinieties, ka atvēršanai un aizvēršanai ir pietiekami daudz vietas, piemēram, ja automašīnai ir pievienota piekabe vai ja automašīna atrodas garāžā.

i Norādījums

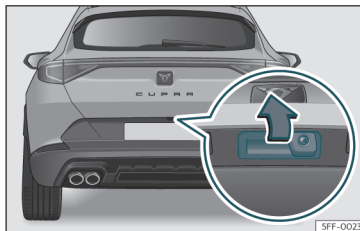

Pirms bagāžas nodalījuma durvju aizvēršanas pārliecinieties, ka bagāžas nodalījumā neatrodas automašīnas atslēga.

Bagāžas nodalījuma durvju atvēršana un aizvēršana



77. att. Bagāžas nodalījuma durvis: atvēršana no ārpusē.

Bagāžas nodalījuma durvju atvēršanas sistēma darbojas elektriski. Tā tiek iedarbināta, viegli nospiežot rokturi»» 77. att. .

Lai aizslēgtu vai atslēgtu bagāžas nodalījuma durvis, nospiediet taustiņu  vai  automašīnas atslēgā.

Ja bagāžas nodalījuma durvis ir atvērtas vai nav pareizi aizvērtas, tas tiek parādīts mērinstrumentu bloka ekrānā.* Ja tās ir atvērtas, kad ātrums pārsniedz 6 km/h (4 mph), atskan arī akustisks brīdinājuma signāls*.

Atvēršana un aizvēršana

- Atvēršana: viegli nospiediet rokturi. Durvis atveras pašas.

- Aizvēršana: velciet durvis uz leju, turot aiz viena no iekšējā apdarē esošajiem rokturiem, vai nospiediet uz bagāžas nodalījuma durvīm esošu taustiņu*»» 78. att. .

Ja durvis tiek aizslēgtas, aizslēdzas arī bagāžas nodalījuma durvis.

Bagāžas nodaļuma durvju elektriska atvēršana un aizvēršana*

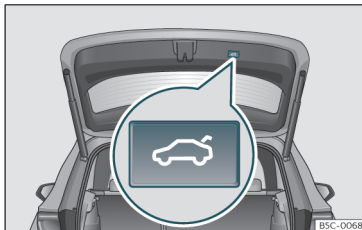

78. att. Bagāžas nodaļuma durvis: taustiņš bagāžas nodaļuma durvju aizvēršanai.



79. att. Uz vadītāja durvīm: taustiņš bagāžas nodaļuma durvju atvēršanai un aizvēršanai.

Bagāžas nodaļuma durvju atvēršana

• Atslēdziet automašīnu»» 94. lappuse un īsi nospiediet bagāžas nodaļuma durvju rokturi. Automašīnās ar Keyless Access jūs varat

uzreiz spiest bagāžas nodaļuma durvju rokturi. Bagāžas nodaļuma durvis atslēdzas, ja automašīnas tuvumā ir atpazīta derīga atslēga.

- **VAI:** pavelciet taustiņu ⇄ vadītāja durvīs uz augšu»» **79. att.** Taustiņš darbojas arī tad, ja aizdedze ir izslēgta.
- **VAI:** apmēram 1 sekundi pieturiet nospiegtu automašīnas atslēgas taustiņu ⇄. Ja automašīna ir aizslēgta, atslēdzas tikai bagāžas nodaļuma durvis (sānu durvis paliek aizslēgtas).
- **VAI:** automašīnās, kas aprīkotas ar Keyless Access un sensoru vadāmu atvēršanu, bagāžas nodaļuma durvis var atvērt, kustinot kāju zonā zem buferi iebūvētajiem sensoriem (Easy Open»» 109. lappuse). Bagāžas nodaļuma durvis atveras automātiski.

Bagāžas nodaļuma durvju aizvēršana

- Īsi nospiediet taustiņu ⇄ uz bagāžas nodaļuma durvīm»» **78. att.** »» **△** Temata ievads 105. lappuse.
- **VAI:** pavelciet taustiņu ⇄ vadītāja durvīs uz augšu»» **79. att.**
- **VAI:** automašīnās, kas aprīkotas ar Keyless Access, turiet nospiegtu taustiņu ⇄ automašīnas atslēgā, līdz bagāžas nodaļuma durvis ir aizvērtas, vai kustiniet kāju zonā zem buferi iebūvētajiem sensoriem (Easy Open) »» 109. lappuse. Automašīnas atslēgai ir jāatrodas ne tālāk par 1,5 m no bagāžas nodaļ-

juma durvīm, un tā nedrīkst atrasties automašīnas salonā.

- **VAI:** ar roku iekustiniet bagāžas nodaļumu aizvēršanas virzienā, līdz tas aizveras patstāvīgi.
- Bagāžas nodaļuma durvis automātiski pārvietojas uz leju aizvērtā stāvoklī un arī automātiski aizveras »» **△** Temata ievads 105. lappuse.

Atvēršanas vai aizvēršanas procesa pārtraukšana

Bagāžas nodaļuma durvju atvēršanas un aizvēršanas procesu var pārtraukt, nospiežot kādu no taustiņiem ⇄.

Aizveriet bagāžas nodaļuma durvis ar roku. Lai to izdarītu, ir jālieto zināms spēks.

Ja jūs vēlreiz nospiedīsiet kādu no taustiņiem ⇄, bagāžas nodaļuma durvis atgriezīsies sākotnējā stāvoklī.

Ja automātiskās atvēršanas vai aizvēršanas laikā bagāžas nodaļuma durvis sastopas ar pretestību vai kādu priekšmetu, process tiek nekavējoties pārtraukts. Aizvēršanas laikā bagāžas nodaļuma durvis šādā gadījumā mazliet atveras.

- Pārbaudiet, kādēļ bagāžas nodaļuma durvis nevarēja atvērties vai aizvērties.
- Mēģiniet atvērt vai aizvērt bagāžas nodaļuma durvis vēlreiz.

»

• Ja nepieciešams, bagāžas nodalījuma durvis var atvērt vai aizvērt, lietojot zināmu spēku.

Piekabes vilkšanas specifika

Ja rūpnīcā iebūvētā sakabes ierīce ir elektriski savienota ar velkamo piekabi»» 283. lappuse, bagāžas nodalījumu var atvērt un aizvērt tikai ar šim nolūkam paredzēto taustiņu uz bagāžas nodalījuma durvīm.

Akustiski brīdinājumi

Bagāžas nodalījuma durvju atvēršanas un aizvēršanas laikā skan akustiski signāli. Izņēmums: kad bagāžas nodalījuma durvis tiek atvērtas, izmantojot rokturi vai Easy Open funkciju ar kājas kustību, vai tiek aizvērtas ar šim nolūkam paredzēto taustiņu»» 78. att. .

Atvēršanās leņķa maiņa un saglabāšana

Ja pieejamā telpa virs vai aiz automašīnas ir mazāka par bagāžas nodalījuma durvju kustības amplitūdu, durvju atvēršanās leņķi var izmainīt.

Lai saglabātu jaunu atvēršanās leņķi, bagāžas nodalījuma durvīm ir jābūt atvērtām vismaz līdz pusei.

• Pārtrauciet atvēršanu, kad durvis ir sasniegušas vēlamu stāvokli.

• Pieturiet taustiņu ⇐»» 78. att. uz bagāžas nodalījuma durvīm nospiestu vismaz 3 sekundes.

Atvēršanās leņķis tiek saglabāts. Saglabāšanu apstiprina mirgojoši avārijas gaismu signāli un skaņas signāls.

Atvēršanās leņķa atiestatīšana un saglabāšana

Lai bagāžas nodalījuma durvis atkal atvērtos pilnībā, atvēršanās leņķis ir jāiestata un atkārtoti jā saglabā.

- Atslēdziet bagāžas nodalījuma durvis un atveriet tās līdz saglabātajam augstumam.
- Ar roku pilnībā atveriet bagāžas nodalījuma durvis. Lai to izdarītu, ir jālieto zināms spēks.
- Pieturiet taustiņu ⇐»» 78. att. uz bagāžas nodalījuma durvīm nospiestu vismaz 3 sekundes.
- Rūpnīcā ieprogrammētais atvēršanās leņķis tagad ir atiestatīts un saglabāts. Saglabāšanu apstiprina mirgojoši avārijas gaismu signāli un skaņas signāls.

Automātiskā aizsardzība pret pārkaršanu

Ja sistēmu darbina atkārtoti un ar īsiem pārtraukumiem, tā izslēdzas, lai izvairītos no pārkaršanas.

Tiklīdz sistēma ir atdzisusi, funkciju atkal var lietot. Līdz tam bagāžas nodalījuma durvis var

atvērt un aizvērt tikai ar roku, lietojot zināmu spēku.

Ja automašīnas akumulatoru baterija tiek atvienota brīdī, kad bagāžas nodalījuma durvis ir atvērtas»» 307. lappuse , vai pārdeg attiecīgais drošinātājs»» 60. lappuse , sistēma ir jārestartē. Šim nolūkam bagāžas nodalījuma durvis ir vienreiz pilnībā jāaizver.

Ārkārtas atslēgšana

»» 110. lappuse

UZMANĪBU

Ja uz bagāžas nodalījuma durvīm ir sakrājis daudz sniega vai ir novietota smaga krava, pastāv iespēja, ka bagāžas nodalījuma durvis neatveras vai papildu svara dēļ atkal aizveras, izraisot smagus savainojumus.

- Nekad neatveriet bagāžas nodalījuma durvis, ja uz tām ir sakrājis daudz sniega vai ir novietota krava (piemēram, bagāžnieks).
- Pirms bagāžas nodalījuma durvju atvēršanas notīriet sniegu vai noņemiet kravu.

Bagāžas nodaļuma durvis ar sensoru vadāmu atvēršanu un aizvēršanu (Easy Open)

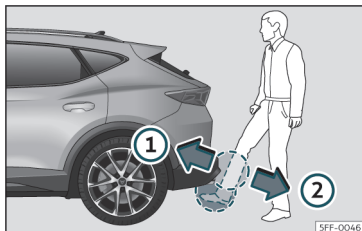

80. att. Bagāžas nodaļuma durvis ar sensoru vadāmu atvēršanu (Easy Open).

Ja bagāžas nodaļuma durvju tuvumā atrodas derīga atslēga, tās var atslēgt un atvērt ar kājas kustību sensoru zonā, kas atrodas zem bufera.

- Izslēdziet aizdedzi.
 - Nostājieties pie aizmugurējā bufera.
 - Ar ātru kustību pietuviniet pēdu un apakšstilbu pēc iespējas tuvu buferim. Apakšstilbam ir jātuvojas augšējai sensoru zonai, bet pēdai – apakšējai sensoru zonai
- »» **80. att.** ①.
- Ar ātru kustību izņemiet pēdu un apakšstilbu no sensoru zonas»» **80. att.** ②. Bagāžas nodaļuma durvis atveras automātiski.

- Ja bagāžas nodaļuma durvis neatveras, pēc dažām sekundēm atkārtojiet procesu.

Bagāžas nodaļuma durvis var aizvērt ar tādu pašu kājas kustību, ar kādu tās atver (ja bagāžas nodaļuma durvju tuvumā atrodas automašīnas atslēga).

Kad automašīna ir aizslēgta, bagāžas nodaļuma durvis pēc aizvēršanas automātiski aizslēdzas, ja vien automašīnas salonā neatrodas derīga automašīnas atslēga.

Bagāžas nodaļuma durvju pārvietošanos (atvēršanas vai aizvēršanas laikā) var apturēt ar vēl vienu tādu pašu kājas kustību (ja bagāžas nodaļuma durvju tuvumā atrodas automašīnas atslēga).

Tālāk minētajos apstākļos Easy Open funkcija nedarbojas vai darbojas ierobežoti (piemēri).

- Ja aizmugurējais buferis ir ļoti netīrs.
- Ja aizmugurējais buferis ir apšļākts ar sālsūdeni, piemēram, pēc brauciena pa ielām, kas nokaisītas ar sāli.
- Ja elektriski atbloķējamā sakabes ierīces lodgalva nav pieliekta.
- Ja ekspluatācijas laikā automašīnai ir uzstādīta sakabes ierīce.

Stipru nokrišņu gadījumā ir iespējams, ka Easy Open funkcija atver bagāžas nodaļuma durvis ar nelielu aizkavi vai arī automātiski deaktivizējas, lai novērstu bagāžas nodaļumu-

ma durvju nepareizu atvēršanos, ko var izraisīt piemēram, tekošs ūdens.

Easy Open funkciju var pastāvīgi ieslēgt un izslēgt informācijas un izklaides sistēmā, izmantojot taustiņu  > Ārpuse > Aizvēršana.

⚠ UZMANĪBU

Ja derīga atslēga atrodas bagāžas nodaļuma durvju tuvumā, Easy Open funkcija var tikt nejauši aktivizēta un izraisīt bagāžas nodaļuma durvju atvēršanos, piemēram, veicot kustību lejpus aizmugurējā bufera, spēcīgas ūdens vai tvaika strūkļas iedarbības rezultātā, vai veicot apkopes un remonta darbus šajā zonā. Nejausa bagāžas nodaļuma durvju atvēršanās var savainot cilvēkus, kas atrodas durvju pacelšanās zonā, vai radīt materiālus zaudējumus.

- Tāpēc vienmēr ir jāpārliecinās, ka tuvošanās zonā pie bagāžas nodaļuma durvīm bez uzraudzības neatrodas neviena derīga atslēga.
- Pirms apkopes vai remonta darbu veikšanas automašīnā Easy Open funkcijai SEAT informācijas un izklaides sistēmā vienmēr ir jābūt deaktivizētai.
- Pirms automašīnas mazgāšanas Easy Open funkcija SEAT informācijas un izklaides sistēmā vienmēr ir jādeaktivizē.
- Pirms velosipēdu turētāja vai piekabes pievienošanas»» 283. lappuse Easy Open funkcija SEAT informācijas un izklaides sistēmā vienmēr ir jādeaktivizē.

Bagāžas nodalījuma durvju ārkārtas atslēgšana



81. att. Bagāžas nodalījuma fragments: ārkārtas atslēgšanas veikšana.

Bagāžas nodalījuma durvis var atslēgt no iekšpuses, izmantojot ārkārtas atslēgšanas mehānismu (piemēram, ja izlādējusies automašīnas akumulatoru baterija).

Bagāžas nodalījuma durvju aparātē atrodas rievā, caur kuru var piekļūt ārkārtas atslēgšanas mehānismam.

Bagāžas nodalījuma durvju atslēgšana no iekšpuses



- Izmantojot atslēgas zobu, atdaliel iepriekš izgriezto loksni un noņemiet to uz bagāžas nodalījuma iekšpusi.
- Ievietojiet atslēgas zobu rievā un grieziet atslēgu bultiņas virzienā, līdz slēdzene atveras»» 81. att. .

Logu slēdži

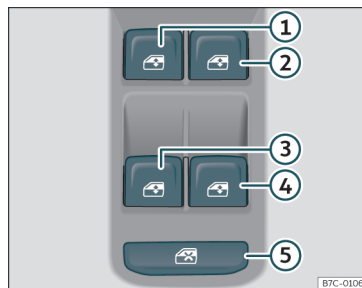
Logu elektriska atvēršana un aizvēršana



82. att. Vadītāja durvis: logu slēdži.

- Lai atvērtu logu, nospiediet taustiņu .
- Lai aizvērtu logu, pavelciet taustiņu .

Taustiņi vadītāja durvis

- ① Kreiso priekšējo durvju logs
- ② Labo priekšējo durvju logs
- ③ Kreiso aizmugurējo durvju logs
- ④ Labo aizmugurējo durvju logs
- ⑤ Drošības slēdzis, ar ko deaktivizē stiklu pacelēju taustiņus aizmugurējās durvis.

Priekšējos un aizmugurējos logus var atvērt un aizvērt, izmantojot vadības elementus vadītāja durvis. Pārējās durvis atrodas atsevišķi taustiņi attiecīgo logu atvēršanai un aizvēršanai.

Kad automašīnu novietojat stāvēšanai vai atstājat bez uzraudzības, vienmēr pilnībā aizveriet logus »» .

Kamēr vadītāja vai priekšējā pasažiera durvis netiek atvērtas, stiklu pacelējus var darbināt vēl apmēram 10 minūtes pēc aizdedzes izslēgšanas.

Drošības slēdzis *

Aizmugurējās durvis iebūvētos stiklu pacelēju vadības taustiņus var bloķēt, izmantojot drošības slēdzi»» 82. att. ⑤ vadītāja durvis.

Ja slēdzis nav nospiests: taustiņi aizmugurējās durvis darbojas.



Ja slēdzis ir nospiests: taustiņi aizmugurējās durvis nedarbojas.

Drošības slēdža simbols  deg dzeltenā krāsā, ja aizmugurējo stiklu pacelēju vadības taustiņi ir bloķēti.



Ērtas atvēršanas un aizvēršanas režīms

Logus var atvērt un aizvērt no ārpuses ar automašīnas atslēgu.

Ērta atvēršana

- Turiet taustiņu  tālvadības atslēgā no-spiestu, līdz visi logi un stikla jumts* sasniedz vajadzīgo stāvokli.
- **VAI:** vispirms atslēdziet automašīnu ar taustiņu  tālvadības atslēgā un tad pieturiet atslēgu vadītāja durvju slēdzenē tik ilgi, līdz visi logi un stikla jumts* sasniedz vajadzīgo stāvokli.

Ērta aizvēršana

- Turiet taustiņu  tālvadības atslēgā no-spiestu, līdz visi logi un stikla jumts* ir aizvērti >>> .
- **VAI:** pieturiet atslēgu vadītāja durvju slēdzenē aizslēgšanas stāvoklī tik ilgi, līdz visi logi un stikla jumts* ir aizvērti.
- **VAI** ar Keyless Access* sistēmu (tikai aizvēršana): lai logi un jumts* aizvērtos, dažas sekundes pieturiet pirkstu uz aizslēgšanas sensora virsmas >>> **84. att.** (bultiņa) durvju rokturī. Noņemot pirkstu no sensora virsmas, aizvēršana tiek pārtraukta.

Kad lieto ērtas aizvēršanas režīmu, vispirms aizveras logi un tad bīdāmais panorāmas jumts.

Izmantojot funkcionālo virsmu  > **Ārpuse > Logi > Ērta atvēršana**, informācijas un izklādes sistēmā var veikt dažādus iestatījumus.

Pacelšanas un nolaišanas automātika

Pacelšanas un nolaišanas automātika nodrošina pilnīgu loga aizvēršanu un atvēršanu. Turklāt attiecīgā stikla pacēlāja taustiņš nav jātur nospiežtā vai pievilktā stāvoklī.

Automātiska pacelšana: īsi pavelciet attiecīgā loga vadības taustiņu uz augšu līdz otrajai pakāpei.

Automātiska nolaišana: īsi nospiediet attiecīgā loga vadības taustiņu uz leju līdz otrajai pakāpei.

Automātiskās kustības apturēšana: atkārtoti nospiediet vai pavelciet attiecīgā loga vadības taustiņu.

Pacelšanas un nolaišanas automātikas atiestatīšana

Ja automašīnas akumulatoru baterija ir izlādējusies vai tiek atvienota brīdī, kad logi nav pilnībā aizvērti, pacelšanas un nolaišanas automātika pārstāj darboties un tās darbība ir jāatjauno, veicot tālāk minētās darbības.

- Pavelciet attiecīgā loga stikla pacēlāja vadības taustiņu uz augšu un pieturiet to šādā stāvoklī vismaz vienu sekundi.
- Atlaidiet taustiņu un no jauna pavelciet uz augšu un pieturiet. Tagad atvēršanas un aizvēršanas automātika atkal ir gatava darbam.

Elektrisko stiklu pacēlāju automātiku var atjaunot katram logam atsevišķi vai vienlaikus vairākiem logiem.

UZMANĪBU

Nemiet vērā drošības norādījumus >>>  le-vads 103. lappuse.

- Nelietpratīgi lietojot elektriskos stiklu pacēlājus, var izraisīt savainojumus!
- Nevēriģi vai neapdomīgi aizverot logus, jūs varat smagi savainot sevi un citus. Tāpēc vienmēr pārliecinieties, ka neviens neatrodas logu stiklu kustības ceļā.
- Aizdedzes ieslēģšanas brīdī elektriskais aprīkojums, piemēram, elektriskie stiklu pacēlāģi, var ieslēģties, radot savainojumu risku.
- Automaģinas durvis var aizslēģt ar tālvadības atslēģu. Tas var apgrūtināt palīdzības snieģšanu ārkārtas situācijā.
- Tāpēc, atstājot automaģīnu, vienmēr ņemiet atslēģu līdģi.
- Stiklu pacēlāģi turpina darboties līdģ brīdim, kad tiek izslēģta aizdedģe un atvērta vienas no priekģšējām durvīm.
- Ja nepiecieģšams, deaktivizējiet aizmugurēģo logu stiklu pacēlāģus, izmantoģot droģģības slēdģi. Pārliecinieties, ka tie patieģšām ir atslēģti.
- Atverot un aizverot logus ar tālvadības atslēģu, droģģības apsvērumu dēģ būtu jāatrodas vismaz 2 metru attālumā no automaģinas. Lietojot aizvērģanas taustiņu, stiklu



pacelšanās vienmēr ir jāuzrauga, lai neviens netiktu iespiests. Taustiņu atlaižot, aizvēršanās process uzreiz tiek pārtraukts.

Norādījums

Ja loga aizvēršanās gaita ir apgrūtināta vai to kavē kāds šķērslis, logs uzreiz atkal atveras»» 112. lappuse. Šādā gadījumā, pirms mēģināt vēlreiz, pārbaudiet, kādēļ logu nevar aizvērt.

Stiklu pacelāju spēka ierobežošanas funkcija

Elektrisko stiklu pacelāju spēka ierobežošanas funkcija mazina savainojumu risku loga aizvēršanās laikā.

- Ja automātiskās pacelšanas laikā stikla gaita ir apgrūtināta vai to kavē kāds šķērslis, stikls attiecīgajā vietā apstājas un uzreiz atkal atveras »» .
- Pirms mēģināt atkārtoti, pārbaudiet, kāpēc logu nevar aizvērt.
- Ja 10 sekunžu laikā logu mēģināt aizvērt vēlreiz un stikla gaita aizveroties atkal ir apgrūtināta vai tas saduras ar kādu šķērslī, pacelšanas automātika uz 10 sekundēm izslēdzas.

- Ja logs joprojām neaizveras apgrūtinātas gaitas vai kāda šķēršļa dēļ, stikls attiecīgajā vietā apstājas.
- Ja nevarat noteikt, kāpēc logs neaizveras, 10 sekunžu laikā vēlreiz mēģiniet to aizvērt, pavelkot taustiņu. Logs aizveras ar maksimālu spēku. Stikla pacelāja spēka ierobežošanas funkcija šādā gadījumā nedarbojas.
- Ja nogaidāt ilgāk par 10 sekundēm, pēc atkārtotas taustiņa darbināšanas logs atkal pilnībā atveras un pacelšanas automātika turpina darboties.

UZMANĪBU

Ņemiet vērā drošības norādījumus »»  Logu elektriska atvēršana un aizvēršana 111. lappuse.

- Spēka ierobežošana nepasargā pret pirkstu vai citu ķermeņa daļu iespiešanu starp stiklu un loga rāmja malu. Savainojumu risks!

Stikla jumts*

Temata ievads

Stikla jumts sastāv no divām stikla daļām. Aizmugurējā daļa ir nekustīga un nav atverama. Stikla jumts ir aprīkots arī ar saules aizkaru.

Stikla jumts darbojas, ja aizdedze ir ieslēgta. Pēc aizdedzes izslēgšanas stikla jumtu var at-

vērt vai aizvērt vēl dažas minūtes, kamēr vadītāja vai priekšējā pasažiera durvis netiek atvērtas.

UZMANĪBU

Nevēriģi vai neuzmanīgi lietojot stikla jumtu, var izraisīt smagus savainojumus.

- Stikla jumtu un saules aizkaru atveriet un aizveriet tikai tad, kad neviens neatrodas to kustības zonā.
- Ikreiz, kad atstājat automašīnu, paņemiet līdzi visas automašīnas atslēgas.
- Nekad neatstājiet bērnus vai cilvēkus, kuri nevar par sevi parūpēties, automašīnas salonā, jo īpaši tad, ja viņi var piekļūt automašīnas atslēgai. Neuzmanīgi lietojot atslēgu, viņi var aizslēgt automašīnu, iedarbināt dzinēju, ieslēgt aizdedzi un iedarbināt stikla jumtu.
- Pēc aizdedzes izslēgšanas stikla jumtu var atvērt vai aizvērt vēl dažas minūtes, kamēr vadītāja vai priekšējā pasažiera durvis netiek atvērtas.

PIESARDZĪBA

- Lai izvairītos no bojājumiem, pirms atvērt vai pacelt stikla jumtu zemas gaisa temperatūras apstākļos, notīriet uz tā, iespējams, sakrājušos ledu un sniegu.
- Vienmēr aizveriet stikla jumtu, kad atstājat automašīnu vai ja laika apstākļi ir lietaini. Ja stikla jumts ir atvērts vai pacelts, automašīnas salonā var nonākt ūdens un būtiski

sabojāt elektrisko sistēmu. Tas var izraisīt arī citus automašīnas bojājumus.

i Norādījums

- Regulāri ar roku vai ar putekļu sūcēju notīriet lapas un citus netīrumus, kas sakrājušies uz stikla jumta sliedēm.
- Ja stikla jumta darbība ir traucēta, nedarbojas arī spēka ierobežošanas funkcija. Apmeklējiet servisa centru.

Stikla jumta darbība

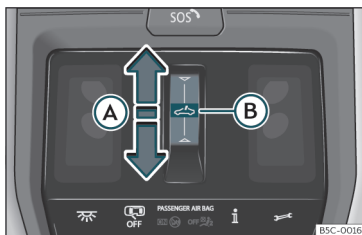

83. att. Griestu panelī: stikla jumta vadības taustiņš.



Funkcionālo virsmu  var lietot divējādi: pa-bīdot un nospiežot.

Pabīdot: jumts tiek pilnībā vai daļēji atvērts vai aizvērts.



Nospiežot: jumts tiek pilnībā vai daļēji pacelts, atvērts vai aizvērts. Lai kustību automātiski apturētu, nospiediet atkārtoti.

Stikla jumta pacelšana, atvēršana vai aizvēršana

Stikla jumta atvēršana

- Automātiska kustība: ar pirkstu velciet uz aizmuguri pāri funkcionālajai virsmai  >>> **83. att. A**.
- Manuāla kustība: velciet pirkstu uz aizmuguri pāri funkcionālajai virsmai  un pieturiet.



Stikla jumta aizvēršana

- Automātiska kustība: velciet pirkstu uz priekšu pāri funkcionālajai virsmai  **A**.
- Manuāla kustība: velciet pirkstu uz priekšu pāri funkcionālajai virsmai  un pieturiet.

Stikla jumta pacelšana

- Stikla jumtu var pacelt tikai tad, kad tas ir aizvērts.
- Automātiska kustība: īsi nospiediet funkcionālās virsmas  **B** vidū.

Pacelta stikla jumta aizvēršana

- Velciet pirkstu uz priekšu pāri funkcionālajai virsmai  **A** vai īsi nospiediet funkcionālās virsmas  **B** vidū.

Aizvēršanas un atvēršanas automātiskās kustības apturēšana

- Atkārtoti nospiediet funkcionālo virsmu .

Stikla jumta atvēršanas vai aizvēršanas komforta funkcija*

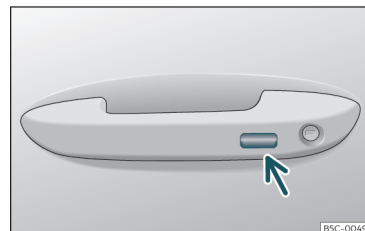

84. att. Durvju rokturis: sensora virsma.

Stikla jumtu, tāpat kā logus, var atvērt un aizvērt, izmantojot komforta funkciju.

Ar slēdzeni vadītāja durvīs*

- Lai paceltā stāvoklī esošu jumtu pārvietotu atvērtā vai aizvērtā stāvoklī, pieturiet atslēgu vadītāja durvīs atslēgšanas vai aizslēgšanas stāvoklī. Lai procesu apturētu, atļaidiet atslēgu.

>>

Ar tālvadības pulti

• Lai jumts atvērtos vai aizvērtos, pieturiet aizslēgšanas vai atslēgšanas taustiņu nospiešu. Atlaižot nospiesto taustiņu, aizvēršanas vai atvēršanas process tiek pārtraukts.

Ar Keyless Access sistēmu* (tikai aizvēršana)

• Lai jumts aizvērtos, dažas sekundes pieturiet pirkstu uz aizslēgšanas sensora virsmas >>> **84. att.** (bultiņa) durvju rokturī. Ņemot pirkstu no sensora virsmas, aizvēršana tiek pārtraukta.

Bīdāmā panorāmas jumta un saules aizkara spēka ierobežošanas funkcija



Aizsardzība pret iespiešanu var mazināt iespiešanas radītu savainojumu risku stikla jumta un saules aizsega >>>  aizvēršanas laikā. Ja stikla jumts vai saules aizkars aizveroties sastopas ar pretestību vai saduras ar kādu šķērslī, tie atkal atveras.

- Pārbaudiet, kāpēc stikla jumtu vai saules aizkaru nevar aizvērt.
- Mēģiniet stikla jumtu vai saules aizkaru aizvērt vēlreiz.
- Ja šķēršļa vai pretestības dēļ stikla jumts vai saules aizkars nevar aizvērties, tie apstājas attiecīgajā stāvoklī un tad atkal atveras. Ja ir

aktivizēta automātiskā kustība, aizvēršanās mēģinājums var atkārtoties.

• Ja stikla jumts vai saules aizkars atkārtoti neaizveras, aizveriet tos, neaktivizējot aizsardzību pret iespiešanu.

Stikla jumta aizvēršana bez spēka ierobežošanas funkcijas

• 5 sekunžu laikā pēc aizsardzības pret iespiešanu aktivizēšanās velciet pirkstu uz priekšu pāri funkcionālajai virsmai  >>> **83. att.**   un pieturiet nospiešu, līdz jumts ir pilnībā aizvēries.

• **Stikla jumts aizveras bez spēka ierobežošanas funkcijas.**

• Ja stikla jumtu joprojām nevar aizvērt, apmeklējiet servisa centru.

UZMANĪBU

Stikla jumta vai saules aizkara aizvēršana, neaktivizējot aizsardzību pret iespiešanu, var izraisīt smagus savainojumus.

• Vienmēr aizveriet stikla jumtu un saules aizkaru, ievērojot maksimālu piesardzību.

• Stikla jumta vai saules aizkara kustības zonā nekad nedrīkst atrasties cilvēki, it īpaši, ja aizvēršana notiek bez spēka ierobežošanas.

• Spēka ierobežošanas nepasargā pret pirkstu vai citu ķermeņa daļu iespiešanu starp stiklu un jumta rāmja malu. Savainojumu risks!

Gaismas

Automašīnas apgaismes ierīces

Kontrollampiņas

iedegas

Pilnībā vai daļēji nedarbojas braukšanas gaismas.

Likumgaismas (pagriešanās gaismas) defekts.

iedegas

Ieslēgts aizmugurējais miglas lukturnis.

iedegas

Kreisais vai labais virzienrādītājs.

Ja kāds no virzienrādītājiem ir bojāts, kontrollampiņa mirgo divreiz ātrāk.

Ieslēgta avārijas gaismu signalizācija >>> 120. lappuse.

iedegas

Piekabes virzienrādītāji.

iedegas

Ieslēgta tālā gaisma vai iedarbināts gaismas signāls

>>> 116. lappuse.

Iedegas

Ieslēgta tālās gaismas kontrole (Light Assist)
» 118. lappuse.

Pēc aizdedzes ieslēgšanas uz īsu brīdi iedegas dažas brīdinājuma lampiņas un kontrollampiņas, norādot uz darbaspēju pārbaudi. Tās nodziest pēc dažām sekundēm.

UZMANĪBU

Nemiet vērā drošības norādījumus » ⚠
Brīdinājuma lampiņas un kontrollampiņas 83. lappuse.

Taustiņi gaismu un redzamības regulēšanai



85. att. Instrumentu panelis: gaismu vadības paneļis.

Spiežot taustiņu **MODE**, var pārslēgties starp tālāk minētajām funkcijām (iedegas attiecīgā kontrollampiņa).

	Tuvās gaismas ieslēgšana.
AUTO	Automātiska tuvās gaismas un dienas gaitas gaismas vadība.
	Gabarītgaismas ieslēgšana.

Apgaismes funkcijas var aktivizēt, arī nospiežot uz attiecīgā simbola.

Kad funkcija ir aktivizēta, attiecīgais simbols deg. Lai deaktivizētu, simbols ir jānospiež vēlreiz.

 FRONT	Miglas lukturu* ieslēgšana vai izslēgšana.
 REAR	Aizmugurējā miglas luktura ieslēgšana vai izslēgšana.
 MAX	Priekšējā stikla atkausēšanas funkcijas ieslēgšana un izslēgšana» 150. lappuse .
 REAR	Aizmugurējā stikla apsildes ieslēgšana vai izslēgšana» 150. lappuse .

Par priekšējo lukturu pareizu iestatījumu un gaismu pareizu lietošanu vienmēr ir atbildīgs vadītājs.

Automātiskā tuvās gaismas vadība **AUTO***

Automātiskā tuvās gaismas vadība ir tikai palīgīdzeklis un var atpazīt ne visas braukšanas situācijas.

Kad kontrollampiņa **AUTO** deg, tālāk minētajās situācijās automašīnas apgaismes ierīces, kā arī mērinstrumentu un slēdžu apgaismojums automātiski ieslēdzas un izslēdzas » ⚠.

- Apgaismojuma sensors konstatē *tumsu*, piemēram, braucot tuneļos. Izslēdzas, kad tiek konstatēts pietiekams apgaismojums.
- Lietus sensors konstatē lietu un ieslēdz priekšējā stikla tīrītājus. Izslēdzas, kad priekšējā stikla tīrītāji dažas minūtes nav darbojušies.

Dienas gaitas gaismas

Dienas gaitas gaismu nodrošina atsevišķi gaismekļi, kas integrēti priekšējos lukturos.

Dienas gaitas gaismas vienmēr ieslēdzas, kad tiek ieslēgta aizdedze, kontrollampiņas ir ieslēgtas vai kontrollampiņa **AUTO** deg un gaismas sensors **nekonstatē** tumsu. Dienas gaitas gaismas izslēdzas, kad tiek ieslēgta aizdedze.

Ja kontrollampiņa **AUTO** deg, apgaismojuma sensors atkarībā no ārējā apgaismojuma automātiski ieslēdz vai izslēdz tuvo gaismu (tostarp mērinstrumentu un slēdžu apgaismojumu) vai dienas gaitas gaismu.



Automagistrāles gaismas*

Automagistrāles gaismas ir pieejamas automašīnās, kuru lukturi ir aprīkoti ar LED High spuldzēm.

Funkciju var ieslēgt un izslēgt atbilstošajā informācijas un izklaides sistēmas izvēlnē.

- **Aktivizēšana:** kad automašīnas ātrums ilgāk par 10 sekundēm ir pārsniedzis 110 km/h (68 mph), tuvās gaismas staru kūlis pārvietojas mazliet uz augšu, lai vadītājam uzlabotu redzamību.
- **Deaktivizēšana:** kad automašīnas braukšanas ātrums samazinās zem 100 km/h (62 mph), tuvās gaismas staru kūlis pārvietojas atpakaļ pamatstāvoklī.

Brīdinājuma signāls, kas ziņo par neizslēgtām gaismām

Kad aizdedze ir izslēgta un vadītāja durvis ir atvērtas, tālāk minētajos gadījumos atskan brīdinājuma signāls, kas atgādina, ka ir jāizslēdz gaismas.

- Ja ir ieslēgta stāvgaisma»»» 116. lappuse .
- Ja deg kontrollampīna »« vai (⚠).

⚠ UZMANĪBU

Ja ceļš ir slikti apgaismots un ja automašīna ir grūti pamanāma vai vispār nav pamanāma citiem ceļu satiksmes dalībniekiem, pastāv negadījumu risks.

- Automātiskā tuvās gaismas vadība (AUTO) ieslēdz tuvās gaismas tikai tad, kad izmainās apkārtnes gaishums (piemēram, miglas apstākļos tuvā gaisma neieslēdzas).

⚠ UZMANĪBU

Gabarītgaisma un dienas gaitas gaisma nav pietiekami spilgtas, lai apgaismotu ceļu automašīnas priekšā un automašīna būtu pamanāma citiem ceļu satiksmes dalībniekiem.

- Tumsā, nokrišņu laikā vai sliktas redzamības apstākļos vienmēr ieslēdziet tuvo gaismu.
- Ja ceļš ir slikti apgaismots sliktu laika apstākļu vai nepietiekama apgaismojuma dēļ, braukt ar dienas gaitas gaismu nedrīkst.

⚠ UZMANĪBU

Pārāk augstu noregulēti priekšējie lukturi un nelietpratīgi lietota tālā gaisma var apzībināt citus ceļu satiksmes dalībniekus un novērst viņu uzmanību no ceļa. Tas var izraisīt negadījumus un smagus savainojumus.

- Vienmēr pārliecinieties, ka priekšējie lukturi ir pareizi noregulēti.

i Norādījums

- Ievērojiet valsts likumdošanas prasības attiecībā uz automašīnas apgaismes ierīču lietošanu.

- Tuvā gaisma deg tikai tad, kad ir ieslēgta aizdedze. Kad aizdedzi izslēdz, automātiski ieslēdzas gabarītgaisma.
- Aizmugurējais miglas lukturis var apzībināt aizmugurē braucošo transportlīdzekļu vadītājus. Lietojiet aizmugurējo miglas lukturi tikai ļoti sliktas redzamības apstākļos.

Virzienrādītāju un tālās gaismas pārslēgs

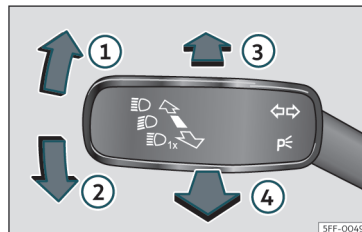

86. att. Virzienrādītāju un tālās gaismas pārslēgs.

Pārvietojiet pārslēgu vajadzīgajā stāvoklī.

- 1 Labās puses virzienrādītājs vai stāvgaisma (aizdedze izslēgta).
- 2 Kreisās puses virzienrādītājs vai stāvgaisma (aizdedze izslēgta).
- 3 Ieslēgta tālā gaisma: mērinstrumentu blokā deg kontrollampīna ⚠.

- ④ Kamēr pārslēgs ir pievilktis, tiek padots gaismas signāls. Kontrollampiņa  deg.

Lai ieslēgtu attiecīgajā brīdī ieslēgto funkciju, pārvietojiet pārslēgu pamatstāvoklī.

Virzienrādītāja automātika

Kad aizdedze ir ieslēgta, pārvietojiet pārslēgu uz augšu vai uz leju tikai līdz pretspēka palielināšanās brīdim un atlaidiet. Virzienrādītāji nomirgo trīs reizes.

Virzienrādītāja automātiku var aktivizēt un deaktivizēt informācijas un izklaides sistēmā, izmantojot funkcionālo virsmu  > **Ārpuse > Gaismas > Virzienrādītāja automātika** >>> 88. lappuse.

Ja automašīnā atbilstošas izvēlnes nav, funkciju var deaktivizēt servisa centrā.



Stāvgaisma

Stāvgaisma deg tikai tad, kad aizdedze ir ieslēgta. Kad šī gaisma ir ieslēgta, kamēr vadītāja durvis ir atvērtas, skan brīdinājuma signāls.

- Izslēdziet aizdedzi.
- Nospiediet virzienrādītāju pārslēgu uz augšu vai uz leju.

Kad stāvgaisma ir ieslēgta, attiecīgajā automašīnas pusē deg priekšējā gabarītgaisma un daļa no aizmugurējā luktura.

Stāvgaisma abās pusēs

- Izslēdziet aizdedzi.
- Nospiediet taustiņu  **MODE**, lai izvēlētos .
- Aizslēdziet automašīnu no ārpuses.

Ieslēdzas tikai gabarītgaisma abos priekšējos lukturos un daļēji – aizmugurējie lukturi.

UZMANĪBU

Ja virzienrādītājus lieto nepareizi, nelieto vispār vai aizmirst izslēgt, citi ceļu satiksmes dalībnieki var tikt maldināti. Tas var izraisīt negadījumus un smagus savainojumus.

- Vienmēr savlaicīgi ieslēdziet virzienrādītāju, pirms nomaināt braukšanas joslu vai veicat apdzīšanas vai nogriešanās manevru.
- Kad braukšanas josla ir nomainīta vai apdzīšanas vai nogriešanās manevrs ir pabeigts, izslēdziet virzienrādītāju.

UZMANĪBU

Nepareizi lietota tālā gaisma var izraisīt negadījumus un smagus savainojumus, apžilbinot citus ceļu satiksmes dalībniekus un novēršot viņu uzmanību no ceļa.

Norādījums

- Ja virzienrādītāju pārslēgs ir nospiests un aizdedze tiek ieslēgta, kamēr vadītāja durvis ir atvērtas, skan brīdinājuma signāls. Tas atgādina, ka ir jāizslēdz virzienrādītāji, ja

vien jūs nevēlaties atstāt ieslēgtu stāvgaismu.

- Kad virzienrādītāju automātika ir ieslēgta (nomirgo trīs reizes) un tiek aktivizēta virzienrādītāju automātika otrā pusē, virzienrādītāji aktivajā pusē pārtrauc mirgot un no jauna izvēlētajā pusē nomirgo tikai vienreiz.
- Virzienrādītāji darbojas tikai tad, ja aizdedze ir ieslēgta. Avārijas gaismu signalizācija darbojas arī tad, ja aizdedze ir izslēgta.
- Ja kāds no piekabes virzienrādītājiem nedarbojas, kontrollampiņa (piekabes virzienrādītāji) pārtrauc mirgot, bet automašīnas virzienrādītāji mirgo divreiz ātrāk.
- *Tālo gaismu* var ieslēgt tikai tad, ja ir ieslēgta tuvā gaisma.
- Vēsos un mitros laika apstākļos priekšējie lukturi, kā arī aizmugurējie lukturi un virzienrādītāji no iekšpuses var īslaicīgi aizsvīst. Tā ir normāla parādība un nekādā veidā neietekmē automašīnas apgaismes ierīču kalpošanas laiku.
- Ja ir ieslēgts labais vai kreisais virzienrādītājs un pēc tam tiek ieslēgta aizdedze, stāvgaisma automātiski neieslēdzas.



Tālās gaismas kontrole (Light Assist)*

Tālās gaismas kontrole automātiski novērs pretī un priekšā braucošo automašīnu vadītāju apžilbināšanu. Tālās gaismas kontrole arī atpazīst apgaismotas zonas un izslēdz tālo 

gaismu, piemēram, kad tiek šķērsota apdzīvota vieta.

Sistēmas iespēju robežās tālās gaismas kontrole automātiski ieslēdz un izslēdz tālo gaismu atkarībā no vides un satiksmes apstākļiem un braukšanas ātruma >>> 

Tālās gaismas kontroles ieslēgšana

- Ieslēdziet aizdedzi un uz gaismu vadības paneļa izvēlieties režīmu **AUTO** >>> **85. att.** .
- Nospiediet virzienrādītāja un tālās gaismas pārslēgu no pamatstāvokļa uz priekšu >>> **86. att.** . Kad kontrollampīna  mērinstrumentu bloka ekrānā iedegas, tālās gaismas kontrole ir ieslēgta.

Tālās gaismas kontroles izslēgšana

- Izslēdziet uz gaismu vadības paneļa režīmu **AUTO** >>> **85. att.** .
- **VAI:** kad tālā gaisma ir ieslēgta, pavelciet virzienrādītāju un tālās gaismas pārslēgu uz aizmuguri >>> **86. att.** 
- **VAI:** nospiediet virzienrādītāju un tālās gaismas pārslēgu uz priekšu, lai manuāli ieslēgtu tālo gaismu. Tālās gaismas kontrole izslēdzas.

Sistēmas iespēju robežas

Tālāk aprakstītajos gadījumos tālā gaisma ir manuāli jāizslēdz, jo tālās gaismas kontrole tālo gaismu neizslēdz laikus vai vispār.

- Ja brauktuve ir vāji apgaismota vai uz tās ir izvietotas stipri atstarojošas ceļa zīmes.
- Ja citu ceļu satiksmes dalībnieku, piemēram, gājēju vai velosipēdistu, apgaismojums ir nepietiekams.
- Asos ceļa līkumos un stāvās nogāzēs, kuru dēļ pretī braucošie transportlīdzekļi daļēji nav redzami.
- Uz ceļiem ar starp joslām uzstādītu robežbarjeru, ja pretējā virzienā braucošo transportlīdzekļu (piemēram, smagkravas transportlīdzekļu) vadītāji var skaidri redzēt pāri vidus barjerai.
- Mīgla, sniega un stipru nokrišņu gadījumā.
- Braucot putekļainos un smilšainos apvidos.
- Ja priekšējais stikls kameras skata laukā ir bojāts.
- Ja kameras skata lauks ir aizsvīdis, netīrs vai to nosedz uzlīmes, sniegs vai ledus.
- Ja kameras darbība ir traucēta vai ir pārtraukta elektroapgāde.

UZMANĪBU

Paaugstinātais komforta līmenis, ko nodrošina tālās gaismas kontrole, nedrīkst pamudināt riskēt ar drošību. Sistēma nevar aizstāt nepieciešamo vadītāja uzmanību.

- Jūs pats esat atbildīgs par to, lai vienmēr pielāgotu tālo gaismu apgaismojuma, redzamības un satiksmes apstākļiem.

- Tālās gaismas kontrole ne visas kustības situācijas var pareizi atpazīt un noteiktās situācijas var darboties tikai ierobežoti.
- Ja kameras skata lauks ir netīrs, nosēgts vai bojāts, tālās gaismas kontroles darbība var būt ierobežota. Tas attiecas arī uz gadījumiem, kad automašīnas apgaismes ierīcēs ir veiktas izmaiņas, piemēram, uzstādīti papildu lukturi.

PIESARDZĪBA

Lai sistēma darbotos netraucēti, ievērojiet tālāk sniegtos norādījumus.

- Regulāri notīriet kameras skata lauku un atbrīvojiet to no sniega un ledus.
- Nenosedziet kameras skata lauku.
- Pārlicinieties, ka priekšējais stikls kameras skata laukā nav bojāts.

Norādījums

- Gaismas signālu jebkurā laikā var manuāli ieslēgt un izslēgt, izmantojot virzienrādītāju un tālās gaismas pārslēgu >>> 116. lappuse.
- Ja kameras uztveršanas zonā atrodas kāds objekts, kas izstaro gaismu, piemēram, pārnēsājama navigācijas sistēma, tālās gaismas kontroles darbība var būt ierobežota.

Miglas lukturi ar pagriešanās gaismu

Pagriešanās gaisma ir tuvās gaismas papildu funkcija, kas paredzēta, lai uzlabotu brauktuves apmaļu apgaismojumu, kad ar mazu ātrumu tiek braukts asos līkumos.

Pagriešanās gaisma darbojas, kad ir ieslēgta tuvā gaisma, un tā ieslēdzas, kad ātrums ir mazāks par apmēram 40 km/h (25 mph).

- Kad pagriež stūri vai ieslēdz virzienrādītāju, attiecīgais miglas lukturis pakāpeniski iedegas. Kad automašīna ir nogriezusies, *pagriešanās gaisma* pakāpeniski izslēdzas.
- Kad automašīna brauc atpakaļgaitā, abi miglas lukturi iedegas vienlaicīgi.

„Coming home“ (atbraukšanas) un „Leaving home“ (aizbraukšanas) funkcija

„Coming Home“ un „Leaving Home“ funkcijas tumsā izgaismo automašīnas tuvāko apkārtni, kad jūs iekāpjat automašīnā vai izkāpjat no tās. Kad funkcija ir ieslēgta, priekšā iedegas tuvā gaisma un gabarītgaismas, aizmugurē – aizmugurējā gabarītgaismas un numura zīmes apgaismojums.

„Leaving Home“ funkcijas vadībai tiek izmantots gaismas sensors.

Automašīnas iestatījumu izvēlnē informācijas un izklaides sistēmā var iestatīt izslēgšanās aizrūtes laiku, kā arī ieslēgt vai izslēgt funkciju.

„Coming Home“ (atbraukšanas) funkcijas ieslēgšana

Automašīnās ar gaismas un lietus sensoru

- Izslēdziet dzinēju un aizdedzi, kad gaisma vadība ir režīmā **AUTO**»» 115. lappuse .
- „Coming Home“ (atbraukšanas) funkcija automātiski aktivizējas tikai tad, kad gaismas sensors konstatē tumsu.

Automašīnās bez gaismas un lietus sensora

- Izslēdziet aizdedzi.
- Ieslēdziet gaismas signālu *apmēram uz 1 sekundi*.

Kad atver automašīnas durvis, „Coming Home“ apgaismojums ieslēdzas. *Lukturu izslēgšanās laiks* sākas, kad tiek aizvērtas pēdējās automašīnas durvis vai bagāžas nodalījuma durvis.

„Coming Home“ (atbraukšanas) apgaismojums izslēdzas tālāk minētajos gadījumos.

- Automātiski, kad beidzas lukturu izslēgšanās laiks.
- Automātiski, ja apmēram 30 sekundes pēc apgaismojuma ieslēgšanās kādas no auto-

mašīnas durvīm vai bagāžas nodalījuma durvis vēl ir atvērtas.

- Ja kontrollampiņas gaismu vadības panelī nedeg»» 115. lappuse .
- Ieslēdzot aizdedzi.

„Leaving Home“ (aizbraukšanas) funkcijas aktivizēšana

- Aizslēdziet automašīnu ar tālvadības atslēgu.
- Funkcija „Leaving Home“ aktivizējas tikai, kad ir ieslēgts gaismu režīms **AUTO** un gaismas sensors konstatē tumsu.

„Leaving Home“ (aizbraukšanas) apgaismojums izslēdzas tālāk minētajos gadījumos.

- Automātiski, kad ir pagājis „Leaving Home“ funkcijas ieslēgšanās laiks (standarta iestatījums 30 sekundes).
- Aizslēdzot automašīnu ar tālvadības atslēgu.
- Ja kontrollampiņas gaismu vadības panelī nedeg»» 115. lappuse .
- Ieslēdzot aizdedzi.

Norādījums

Lai aktivizētu „Coming Home“ un „Leaving Home“ funkciju, kontrollampiņai **AUTO** gaismu vadības panelī ir jādeg un gaismu sensoram ir jākonstatē tumsa.

Avārijas gaismu signalizācija





87. att. Instrumentu panelis: avārijas gaismu signalizācijas slēdzis.

Avārijas gaismu signalizācija ir paredzēta, lai bīstamās situācijās citi ceļu satiksmes dalībnieki varētu pamanīt stāvošo automašīnu.

Ja jūsu automašīna paliek stāvam, ievērojiet tālāk sniegtos norādījumus.

1. Novietojiet automašīnu drošā attālumā no transporta plūsmas.
2. Lai ieslēgtu avārijas gaismu signalizāciju, nospiediet taustiņu >>> .
3. Apstādiniet dzinēju.
4. Ieslēdziet elektronisko stāvbremzi.
5. Pārvietojiet selektora pārslēgu stāvoklī P.
6. Uzstādiet avārijas apstāšanās brīdinājuma zīmi, lai citi ceļu satiksmes dalībnieki varētu pamanīt stāvošo automašīnu.

7. Ja atstājat automašīnu, vienmēr ņemiet līdzi automašīnas atslēgu.

Kad ir ieslēgta avārijas gaismu signalizācija, visi automašīnas virzienrādītāji mirgo vienlaicīgi. Vienlaicīgi mirgo gan virzienrādītāji , gan kontrollampīna slēdzī . Avārijas gaismu signalizācija darbojas arī tad, ja aizdedze ir izslēgta.

Ārkārtas bremsēšanas brīdinājums

Ja, ātrumam pārsniedzot 80 km/h (50 mph), notiek strauja un nepārtraukta bremsēšana, bremsēšanas gaismas vairākkārt sekundē nomirgo, lai brīdinātu aizmugurē braucošo transportlīdzekļu vadītājus. Ja bremsēšana turpinās, tad, tiklīdz automašīna apstājas, automātiski ieslēdzas avārijas gaismu signalizācija. Kad automašīna atkal atsāk kustību, avārijas gaismu signalizācija automātiski izslēdzas.

UZMANĪBU

- Uz ceļa palikusi automašīna rada augstu negadījumu risku. Vienmēr ieslēdziet avārijas gaismu signalizāciju un uzstādiet avārijas apstāšanās brīdinājuma zīmi, lai citi ceļu satiksmes dalībnieki varētu pamanīt stāvošo automašīnu.
- Augstās katalizatora temperatūras dēļ nekad nenovietojiet automašīnu viegli uzliesmojošu materiālu, piemēram, sausas zāles vai iztecējušas degvielas, tuvumā. Aizdegšanās risks!

Norādījums

- Ja avārijas gaismu signalizācija ilgstoši ir ieslēgta, automašīnas akumulatoru baterija izlādējas (arī tad, ja aizdedze ir izslēgta).
- Lietojot avārijas gaismu signalizāciju, ievērojiet likumdošanas prasības.

Dinamiskā apgaismes tāluma regulēšana

Kad dinamiskā apgaismes tāluma regulēšana ir ieslēgta, priekšējo lukturu apgaismes tālums automātiski pielāgojas automašīnas noslodzei.

UZMANĪBU

- Ja automašīnā atrodas smagi priekšmeti, priekšējie lukturi var apzīlbināt citus ceļu satiksmes dalībniekus un novērst viņu uzmanību no ceļa. Tas var izraisīt negadījumus un smagus savainojumus.
- Vienmēr pieskaņojiet staru kūli automašīnas noslodzes lielumam tā, lai netiktu apzīlbināti citi ceļu satiksmes dalībnieki.

Braucieni ārzemēs

Tuvas gaismas staru kūlis ir asimetrisks: tā ceļa puse, pa kuru braucat, tiek apgaismota intensīvāk.

Ja automašīna, kas ražota valstij ar labās pusēs satiksmes kustību, tiek lietota valstī ar kreisās pusēs satiksmes kustību (vai otrādi), parasti daļa luktura stikla ir jāaizsedz ar piemērotu uzlīmi vai lukturi ir jāneregulē tā, lai nepāzilbinātu citus ceļu satiksmes dalībniekus.

Attiecīgajos noteikumos, kas regulē šādus gadījumus, ir noteiktas specifiskas gaismas stipruma vērtības, kas jāievēro noteiktos gaismas sadalījuma punktos. Šādas gaismas tiek dēvētas arī par „gaismu tūrisma režīmu“.

Lukturu izstarotās gaismas sadalījums ļauj ievērot „gaismu tūrisma režīmu“ noteiktās vērtības, nelietojot pārklājuma uzlīmes un nemainot lukturu regulējumu.

Norādījums

„Gaismu tūrisma režīmu“ drīkst lietot tikai īslaicīgi. Ja plānojat ilgāku laiku uzturēties valstī ar kreisās pusēs satiksmi, noteikti apmeklējiet autorizētu servisa centru, lai pārregulētu lukturus.

Salona apgaismojums

Mērinstrumentu bloka, ekrānu un slēdžu apgaismojums

Atkarībā no modeļa, mērinstrumentu bloka apgaismojuma pilngtumu var iestatīt informācijas un izklaides sistēmā, izmantojot

funkcionālo virsmu  > **Salons > Apgaismojums** >>> 88. lappuse .

Kad gaismas ir izslēgtas un aizdedze ir ieslēgta, apgaismojums automātiski samazinās, samazinoties apkārtnes apgaismojuma gaišumam. Noteiktos gadījumos, piemēram, caurbraucot tunelī, kad **AUTO** funkcija nav aktivizēta, mērinstrumentu bloka apgaismojums var pilnībā izslēgties. Šīs funkcijas mērķis ir vizuāli ziņot vadītājam, ka ir jāieslēdz tuvās gaismas.

Ja automašīna ir aprīkota ar digitālo mērinstrumentu bloku (Digital Cockpit), mērinstrumentu blokā parādās norādījums: **Lūdzu, ieslēdziet gaismas**.

Salona apgaismojums un lasīšanas gaismas



88. att. Griestu paneļa fragments: salona apgaismojums priekšā.



Salona apgaismojuma ieslēgšana vai izslēgšana.



OFF

Durvju kontakta slēdzis. Salona apgaismojums ieslēdzas automātiski, kad automašīnu atslēdz, atver kādas no durvīm vai ieslēdz aizdedzi. Gaisma nodziest dažas sekundes pēc visu durvju aizvēršanas, kā arī tad, kad automašīnu aizslēdz vai ieslēdz aizdedzi.

Lasīšanas gaisma

Lasīšanas gaismas var kontrolēt manuāli. Katru gaismas elementu var ieslēgt un izslēgt atsevišķi, nospiežot tā vidū. Turklāt gaismas intensitāte tiek iestatīta atbilstoši izdarītajam spiedienam.

Ja vēlaties ieslēgt abus gaismas elementus vienlaicīgi, nospiediet uz simbola  >>> **88. att.**

Siklietu nodalījuma un bagāžas nodalījuma apgaismojums*

Atverot un aizverot priekšējā pasažiera siklietu nodalījumu un bagāžas nodalījuma durvis, to apgaismojums automātiski ieslēdzas un izslēdzas.

Kāju zonas apgaismojums*

Kāju zonas apgaismojums zem instrumentu paneļa (vadītāja un priekšējā pasažiera pusē) ieslēdzas durvju atvēršanas brīdī, un tā pilngtums brauciena laikā samazinās. Gaismas 

stiprumu var iestatīt informācijas un izklaides sistēmas izvēlnē ar funkcionālo virsmu  > Salons > Apgaismojums >>> 88. lappuse

Norādījums

Lasīšanas gaismas izslēdzas pēc automašīnas durvju aizvēršanas un aizslēgšanas vai

dažas minūtes pēc aizdedzes izslēgšanas. Tas pasargā automašīnas akumulatoru bateriju no izlādēšanās.

Interjera apgaismojums*



89. att. Shematisks attēls: interjera apgaismojums.

Interjera apgaismojums apgaismo viduskonsoles zonu un kāju zonu, un – atkarībā no izpildījuma – arī priekšējo durvju apdari un instrumentu paneļa joslu.

Ir pieejamas iepriekš definētas **interjera apgaismojuma versijas** >>> 89. att. . Apgaismojuma intensitāti var iestatīt ar funkcionālo virsmu .

- **Automātiski:** automašīnas salons tiek apgaismots atkarībā no iestatītā braukšanas profila.

- **Manuāli:** apgaismojuma intensitātes regulēšanai katrā zonā un apgaismojuma krāsas maiņai (automašīnās, kas aprīkotas ar priekšējo durvju apdares un instrumentu paneļa joslas apgaismojumu).
- **Izslēgts:** interjera apgaismojums tiek izslēgts.

Redzamība

Priekšējā un aizmugurējā stikla tīrītāji

Stikla tīrītāju pārslēgs

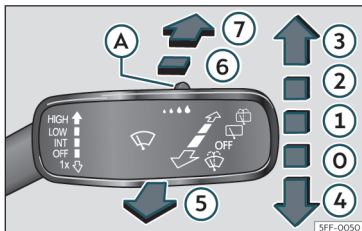

90. att. Priekšējā un aizmugurējā stikla tīrītāju lietošana.

Pārvietojiet pārslēgu vajadzīgajā stāvoklī.

0	OFF	Stikla tīrītāji izslēgti.
1	INT	Priekšējā stikla tīrīšana ar intervāliem. Ar vadības elementu >>> 90. att. (A) ieskaita intervālu garumu (automātiskās bez lietus sensora) vai lietus sensora jutīgumu.
2	LOW	Lēna tīrīšana, kuru var regulēt ar vadības elementu >>> 90. att. (A).

Pārvietojiet pārslēgu vajadzīgajā stāvoklī.

3	HIGH	Ātra tīrīšana, kuru var regulēt ar vadības elementu >>> 90. att. (A).
4	1x	Vienreizēja tīrīšana. Īsi nospiežot, īsa tīrīšanas kustība. Lai tīrīšanu pārtrūdinātu, pieturiet pārslēgu ilgāk nospiestu uz leju.
5		Stikla tīrītāji. Kad pārslēgu nospiež stūres virzienā, ieslēdzas priekšējā stikla mazgāšanas iekārta. Vienlaikus tiek aktivizēti stikla tīrītāji.
6		Aizmugurējā stikla tīrīšana ar intervāliem. Aizmugurējā stikla tīrītājs tīra ar apmēram 6 sekunžu intervālu.
7		Kad pārslēgu nospiež, ieslēdzas aizmugurējā stikla mazgāšanas iekārta. Vienlaikus tiek aktivizēts aizmugurējā stikla tīrītājs.

UZMANĪBU

Nelietojiet priekšējā stikla mazgāšanas iekārtu ziemas laika apstākļos, ja pirms tam priekšējais stikls nav apsildīts ar apsildes un ventilācijas sistēmu. Pretējā gadījumā stikla mazgāšanas šķidrums var piesalt pie stikla un apgrūtināt redzamību uz priekšu.

PIESARDZĪBA

Ja stikla tīrītāju darbības laikā izslēdz aizdedzi, tīrītāji pārtrauc darboties un atgriežas pamatstāvoklī. Kad aizdedzi atkal ieslēdz, stikla tīrītāji atsāk darboties ar tādu pašu tī-

rīšanas intensitāti. Ledus, sniegš un citi traucēkļi uz priekšējā stikla var sabojāt stikla tīrītājus un to mehānismu.

- Pirms sākat braucienu, notīriet no stikla tīrītājiem sniegu un ledu.
- Piesalušas stikla tīrītāju slotiņas uzmanīgi atbrīvojiet no priekšējā stikla. Šim nolūkam CUPRA iesaka izmantot izsmidzināmu pret-apledojuuma līdzekli.
- Neieslēdziet stikla tīrītājus, ja stikls ir sauss. Ja stikla tīrītāju slotiņas pārvietojas pa sausu stiklu, stikls var tikt bojāts.
- Sala gadījumā pirms stikla tīrītāju ieslēgšanas pārlicinieties, ka stikla tīrītāju slotiņas nav piesalušas. Kad automašīnu novietojat stāvēšanai aukstā laikā, priekšējā stikla tīrītājus ir ieteicams pārslēgt apkalpošanas stāvoklī >>> 52. lappuse.

Norādījums

- Gan priekšējā, gan aizmugurējā stikla tīrītāji darbojas tikai tad, ja aizdedze ir ieslēgta un motora nodalījuma pārsegs un bagāžas nodalījuma durvis ir aizvērti.
- Ja priekšējā stikla tīrītāji darbojas un tiek ieslēgts atpakaļgaitas pārnesums, aizmugurējā stikla tīrītājs ieslēdzas automātiski.

Stikla tīrītāju funkcijas

Stikla tīrītāju darbība dažādās situācijās

- Ja ir ieslēgta stikla tīrītāju darbības 1. vai 2. pakāpe un automašīna apstājas, stikla tīrītāji automātiski pārslēdzas zemākā intensitātes pakāpē. Kad automašīna atsāk kustību, stikla tīrītāji atkal pārslēdzas iepriekš iestatītajā darbības pakāpē.
- Kad stikla tīrītāji ir ieslēgti , klimata kontroles ierīce apmēram uz 30 sekundēm pārslēdzas gaisa recirkulācijas režīmā, lai novērstu stiklu mazgāšanas šķidrums smakas nonākšanu automašīnas salonā.
- Ja ir ieslēgta tīrīšana ar intervāliem, intervāli tiek pielāgoti ātrumam. Jo lielāks ir braukšanas ātrums, jo īsāki ir intervāli.

Apsildāmas stikla mazgātāja sprauslas*

Apsilde atkausē tikai sasalušas stikla mazgātāja sprauslas, bet ne šķidrums pievadošās caurulītes. Apsildāmās stikla mazgātāja sprauslas automātiski regulē apsildes intensitāti atkarībā no apkārtējā gaisa temperatūras.

Norādījums

- Ja uz priekšējā stikla atrodas kāds šķērslis, stikla tīrītājs mēģina to noslaucīt. Ja šķērslis turpina bloķēt stikla tīrītāju, stikla tīrītājs apstājas. Noņemiet šķērslī un ieslēdziet stikla tīrītājus no jauna.

- Braukšanas laikā pēc stiklu tīrītāju darbības pēc apmēram piecām sekundēm priekšējais stikls tiek notīrīts vēlreiz („pilienu notīrīšanas“ funkcija). Ja 10 sekunžu laikā pēc „pilienu notīrīšanas“ funkcijas iedarbošanās stikla tīrītāji tiek atkal iedarbināti, sākas jauns tīrīšanas process, kurā papildu notīrīšana nenotiek. Lai „pilienu notīrīšanas“ funkcija atkal būtu pieejama, ir jāizslēdz un atkal jāieslēdz aizdedze.

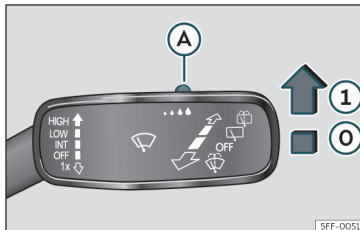

Lietus sensors



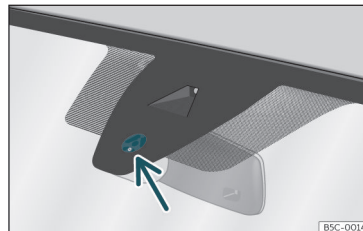



91. att. Stikla tīrītāju pārslēgs: lietus sensora iestatīšana 



92. att. Lietus sensora jutīgā virsma.

Aktivizēts lietus sensors nodrošina, lai stikla tīrītāju darbības intervāli automātiski pielāgotos nokrišņu intensitātei  . Lietus sensora jutību var manuāli iestatīt. Manuāla tīrīšana  123. lappuse.

Nospiediet pārslēgu vajadzīgajā pozīcijā  91. att..

-  Lietus sensors ir izslēgts.
-  Lietus sensors ir ieslēgts – automātiska tīrīšana vajadzības gadījumā.
-  Lietus sensora jutības iestatīšana:
 - iestatot slēdzi pa labi – augsta jutība;
 - iestatot slēdzi pa kreisi – zema jutība.

Pēc aizdedzes izslēgšanas un atkārtotas ieslēgšanas lietus sensors paliek ieslēgts un turpina darboties, kad stikla tīrītāju pārslēgs atrodas stāvoklī  un braukšanas ātrums pārsniedz 16 km/h (10 mph).

Lietus sensora darbības izmaiņas

Tālāk minēti daži iespējamie lietus sensora *jutīgās virsmas*»» 92. att. darbības traucējumu un nepareizas reakcijas cēloņi.

- Bojātas stikla tīrītāju slotiņas: uz bojātām stikla tīrītāju slotiņām esoša ūdens kārtiņa var pagarināt aktivizēšanās laiku, paildzināt tīrīšanas intervālus un izraisīt ātras un nepārtrauktas stikla tīrītāju kustības.
- Kukaiņi: stikla tīrītāji var sākt darboties, ja uz sensora nonāk kukaiņi.
- Sāls paliekas: ziemā ceļu kaisīšanas sāls var izraisīt ļoti ilgstošu stikla tīrītāju darbību uz gandrīz sausa stikla.
- Netīrumi: sausi putekļi, vasks, nosēdumi uz stikla (lotosa efekts), mazgāšanas līdzekļu paliekas (no automazgātuvēm) var samazināt lietus sensora jutību, un tas var reaģēt vēlāk, lēnāk vai vairs nereaģēt vispār.
- Plaisa stiklā: ieslēgta lietus sensora gadījumā iekšējais stikls aktivizē tīrīšanas ciklu. Pēc tam lietus sensors konstatē jutīgās virsmas samazinājumu un attiecīgi pielāgojas. Lietus sensora reakcija var mainīties atkarībā no tā, cik liels ir akmens šķembas radītais bojājums.

⚠ UZMANĪBU

Iespējams, ka lietus sensors nepietiekami reaģē uz lietu un stiklu tīrītāji neieslēdzas.

- Ja uz priekšējā stikla nonākošais ūdens ierobežo redzamību, vajadzības gadījumā savlaicīgi manuāli ieslēdziet stikla tīrītājus.

ℹ Norādījums

- Regulāri notīriet lietus sensora jutīgo virsmu»» 92. att. un pārbaudiet, vai stikla tīrītāju slotiņas nav bojātas (bultiņa).
- Attīrīšanai no vaska un spīdīgiem pārklājumiem ieteicams izmantot stiklu mazgāšanas līdzekli, kas izgatavots uz spirta bāzes.
- Nelīmējiet uzlīmes lietus sensora* zonā uz priekšējā stikla. Tas var izraisīt darbības traucējumus.

Atpakaļskata spoguļi

Iekšējais atpakaļskata spoguļis ar pretapžilbināšanas funkciju

Iekšējais spoguļis ar automātisku pretapžilbināšanas funkciju*

Automātiskā pretapžilbināšanas funkcija ieslēdzas katrreiz, kad tiek ieslēgta aizdeze.

Kad automātiskā pretapžilbināšanas funkcija ir ieslēgta, iekšējais spoguļis, kad uz tā krīt gaisma, **automātiski** aptumšojas. Kad tiek ieslēgts atpakaļgaitas pārneseums, automātiskā pretapžilbināšanas funkcija izslēdzas.

⚠ UZMANĪBU

Ja spoguļis ir aprīkots ar automātisko pretapžilbināšanas funkciju, spoguļa sasišanas gadījumā no tā var iztecēt elektrolīta šķidrums. Šis šķidrums var kairināt ādu, acis un elpceļus. Ja kāda ķermeņa daļa nonākusi saskarē ar šo šķidrumu, uzreiz skalojiet to ar lielu ūdens daudzumu. Vajadzības gadījumā apmeklējiet ārstu.

ⓘ PIESARDZĪBA

Ja spoguļis ir aprīkots ar automātisko pretapžilbināšanas funkciju, spoguļa sasišanas gadījumā no tā var iztecēt elektrolīta šķidrums. Šis šķidrums agresīvi iedarbojas uz plastmasas virsmām. Pēc iespējas drīzāk notīriet to ar mitru sūkli.

ℹ Norādījums

- Ja gaisma krišana uz iekšējā spoguļa tiek traucēta (piemēram, saulesgarga* dēļ), spoguļis ar automātisko pretapžilbināšanas funkciju nedarbojas perfekti.
- Kad ir ieslēgts salona apgaismojums vai atpakaļgaitas pārneseums, spoguļis ar automātisko pretapžilbināšanas funkciju neaptumšojas.
- Ja uz priekšējā stikla ir jālīmē uzlīmes, tās nedrīkst nosegt sensorus. Pretējā gadījumā automātiskā pretapžilbināšanas funkcija var darboties nepareizi vai nedarboties vispār.

Ārējo spoguļu regulēšana

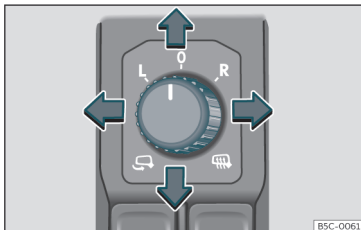

93. att. Vadītāja durvju fragments: grozāmā poga ārējo spoguļu regulēšanai.

Pagrieziet grozāmo pogu attiecīgajā stāvoklī.

L/R Kad grozāmā poga atrodas vajadzīgajā stāvoklī, jūs varat noregulēt ārējo spoguļu vadītāja pusē (L, kreisais) un priekšējā pasažiera pusē (R, labais) vajadzīgajā virzienā.

 Atkarībā no aprikojuma, ārējos spoguļus var apsildīt atbilstoši ārējā gaisa temperatūrai.

 Spoguļu pieliekšana.

Sinhronizēta ārējo spoguļu regulēšana

Sinhronizētu ārējo spoguļu regulēšanu var iestatīt informācijas un izklaides sistēmā ar funkcionālo virsmu  > **Salons** > **Spoguļi**.

- Pagrieziet grozāmo pogu stāvoklī **L**¹⁾.
- Noregulējiet kreisā ārējā spoguļa stāvokli. Vienlaikus un sinhroni mainīsies arī labā ārējā spoguļa stāvoklis.
- Ja nepieciešams, korigējiet labā ārējā spoguļa iestatījumu, pagriežot grozāmo pogu stāvoklī **R**¹⁾.

Pasažiera puses ārējā spoguļa pagriešanas funkcija*

Lai, novietojot automašīnu atpakaļgaitā, varētu saskatīt, piemēram, ceļa apmales, pasažiera puses ārējo spoguļa virsmu var automātiski noliekt uz leju, ja šāds stāvoklis iepriekš ir ticis saglabāts. Lai tas notiktu, grozāmajai pogai ir jāatrodas stāvoklī **R**¹⁾.

Atpakaļskata spogulis pagriežas atpakaļ pamatstāvoklī, kad automašīna brauc uz priekšu ar ātrumu, kas lielāks par 15 km/h (9 mph), vai tad, ja tiek izvilktā atslēga. Tas pārvietojas atpakaļ pamatstāvoklī arī tad, ja jūs izmaināt grozāmās pogas stāvokli.

Pasažiera puses ārējā spoguļa iestatījumu saglabāšana pagriešanas funkcijai

- Ieslēdziet aizdedzi.
- Informācijas un izklaides sistēmā izvēlieties  > **Salons** > **Spoguļi** >>> 88. lappuse .
- Izvēlieties ar slēdzi stāvoklī **R**¹⁾.
- Ieslēdziet atpakaļgaitas pārnesumu.
- Noregulējiet ārējo spoguļi pasažiera pusē tā, lai labi varētu redzēt, piemēram, ceļa apmali.
- Izslēdziet atpakaļgaitas pārnesumu.
- Jaunais ārējā spoguļa iestatījums ir saglabāts.

Ārējo spoguļu pieliekšana, aizslēdzot automašīnu*

Informācijas un izklaides sistēmā, izmantojot funkcionālo virsmu  > **Salons** > **Spoguļi**, var iestatīt, lai pēc automašīnas novietošanas un aizslēgšanas ārējie spoguļi tiktu automātiski pieliekti >>> 88. lappuse .

Kad automašīnu aizslēdz ar tālvadības atslēgu, ārējie spoguļi automātiski pieliecas. Kad automašīnu atslēdz ar tālvadības atslēgu, ārējie spoguļi automātiski atliecas.

¹⁾ Automašīnās ar stūres novietojumu labajā pusē regulēšana notiek simetriski.

⚠ UZMANĪBU

Izliektas spoguļvirsmas (konvekksi un asfēriski)* palielina redzes lauku. Tomēr tās liek objektiem spoguļi izskatīties mazākiem un tālākiem nekā realitātē. Izmantojot ārējos spoguļus, lai noteiktu attālumu līdz aizmugurē braucošajiem transportlīdzekļiem braukšanas joslas maiņas laikā, jūs varat kļūdīties un izraisīt negadījumu.

⚠ UZMANĪBU

Neuzmanīga ārējo spoguļu pieliekšana un atliekšana var izraisīt savainojumus.

- Ārējo spoguļu pieliekšanu vai atliekšanu veiciet tikai tad, ja neviens neatrodas to kustības zonā.
- Ārējo spoguļu kustības laikā vienmēr pievērsiet uzmanību tam, lai starp ārējā spoguļa korpusu un spoguļa pēdu netiktu iespiesti pirksti.

① PIESARDZĪBA

• Ja spoguļis kāda iemesla dēļ ir pārvietojies (piemēram, pieliekts automašīnas novietošanas laikā), pilnībā atlieciet spoguļi, izmantojot elektrisko pedziņu. Spoguļi nekādā gadījumā nedrīkst pārvietot atpakaļ ar roku, jo pretejā gadījumā spoguļa pieliekšanas mehānisms tiek bojāts.

• Ja automašīna tiek mazgāta automātiskās mazgāšanas iekārtā, ārējie spoguļi ir jāpieliec, lai tie netiktu bojāti. Elektriski pieliec-

amos ārējos spoguļus nekādā gadījumā nedrīkst pieliekt un atlikt ar roku. Šīs darbības drīkst veikt tikai ar elektrisko pedziņu.

i Norādījums

- Ja elektriskā regulēšana nedarbojas, abu ārējo spoguļu virsmas var noregulēt ar roku, uzspiežot uz spoguļa virsmas malas.
- Kad ātrums pārsniedz 40 km/h (25 mph), ārējo spoguļu pieliekšanas funkciju nevar aktivizēt.

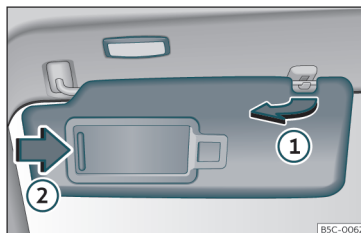
Aizsardzība no saules**Saulesargi**

94. att. Saulesargi.

Vadītāja un priekšējā pasažiera saulesargu novietošanas iespējas

- Nolieciet saulesargu uz leju pie priekšējā stikla.
- Saulesargu var izvilkt no turētāja un pagriezt pret durvīm»» 94. att. ①.
- Pārvietojiet pret durvīm pagrieztu saulesargu garenvirzienā uz aizmuguri.

Saulesargā aiz vāciņa atrodas kosmētikas spoguļis. Kad vāciņu ② atbīda, ieslēdzas apgaismojums.

Kad kosmētikas spoguļi nosedzošo vāciņu atkal aizbīda ciet vai saulesargu pagriež uz augšu, apgaismojums nodziest.

⚠ UZMANĪBU

Uz leju noliekti saulesargi var pasliktināt redzamību.

- Ja saulesargi vairs nav nepieciešami, vienmēr ievietojiet tos atpakaļ turētājos.

i Norādījums

Noteiktos apstākļos pēc dažām minūtēm apgaismojums virs saulesarga automātiski nodziest. Tas pasargā automašīnas akumulatoru bateriju no izlādēšanās.

Sēdekļi un galvas balsti

Sēdekļu regulēšana

Manuāla priekšējo sēdekļu regulēšana

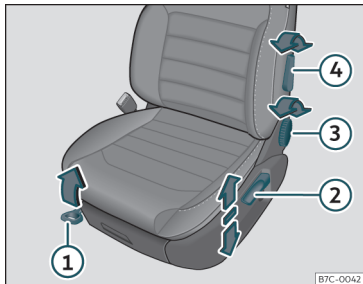

95. att. Priekšējie sēdekļi: sēdekļa manuāla regulēšana.

- ① Lai pārvietotu uz priekšu vai uz aizmuguri, pavelciet sviru un bidiet sēdekli. Pēc sviras atlaišanas sēdeklim ir jānofiksējas!
- ② Lai paceltu vai nolaistu, vairākkārt kustīniet sviru uz augšu vai uz leju.
- ③ Lai regulētu atzveltnes slīpumu, grieziet grozāmo pogu.
- ④ Lai regulētu jostasvietas atbalstu, darbiniet sviru, līdz ir iestatīta vēlamā pozīcija.

⚠ UZMANĪBU

Nepareiza sēdekļu noregulēšana var izraisīt negadījumus un smagus savainojumus.

- Regulējiet sēdekļa stāvokli tikai stāvošā automašīnā, jo brauciena laikā sēdekļi var negaidīti pārvietoties un jūs varat zaudēt kontroli pār automašīnu. Turklāt, veicot regulēšanu, tiek ieņemts nepareizs sēdus stāvoklis.
- Regulējiet priekšējo sēdekļu augstumu, slīpumu un novietojumu garenvirzienā tikai tad, ja neviens neatrodas sēdekļa kustības ceļā.
- Priekšējo sēdekļu kustībai regulēšanas laikā nedrīkst traucēt salonā novietoti priekšmeti.
- Sēdekļu regulēšanas zona nav fiksācijas mehānismi ir jāuztur tīri.

⚠ UZMANĪBU

Nepareizi lietojot sēdekļu pārvalkus vai aizsargpārvalkus, var netišām ieslēgt sēdekļa elektriskās regulēšanas funkciju, un sēdekļi brauciena laikā var negaidīti pārvietoties. Tādējādi vadītājs var zaudēt kontroli pār automašīnu un var izraisīt negadījumus un savainojumus. Turklāt šādā gadījumā var sabojāt priekšējos sēdekļos iebūvētos elektriskos komponentus.

- Nekad nenostipriniet sēdekļu pārvalkus vai aizsargpārvalkus uz sēdekļu elektriskajiem vadības elementiem.

- Nekad nelietojiet sēdekļu pārvalkus vai aizsargpārvalkus, kas nav viennozīmīgi atļauti lietošanai uz attiecīgās automašīnas sēdekļiem.

Vadītāja sēdekļa elektriska regulēšana*

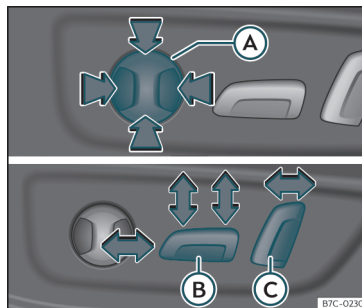

96. att. Vadītāja sēdekļi: elektriska regulēšana.

- Ⓐ Lai regulētu jostasvietas atbalstu, nospiediet taustiņu attiecīgajā zonā.
- Ⓑ Lai pārvietotu sēdekli uz priekšu vai uz aizmuguri, spiediet taustiņu uz priekšu vai uz aizmuguri.

Lai paceltu vai nolaistu sēdekli, nospiediet taustiņa aizmugurējo daļu uz augšu vai uz leju. Lai regulētu sēdekļa slīpumu,

Galvas balstu regulēšana

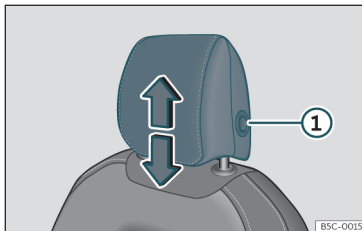

97. att. Priekšējais sēdekļis: galvas balstu regulēšana.

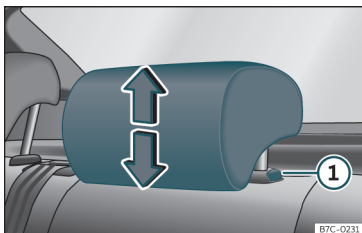

98. att. Aizmugurējie galvas balsti: galvas balstu regulēšana.

Galvas balstu augstuma regulēšana

• Ar abām rokām satveriet galvas balstu no sāniem un velciet uz augšu, līdz tas nofiksējas vajadzīgajā stāvoklī. Lai nolaistu uz leju, rī-

kojieties tāpat, vienlaikus spiežot taustiņu galvas balsta sānos ①»» 97. att. »» 98. att. .

- Galvas balstam ir droši jānofiksējas attiecīgajā stāvoklī.

Galvas balstu izņemšana un uzstādīšana

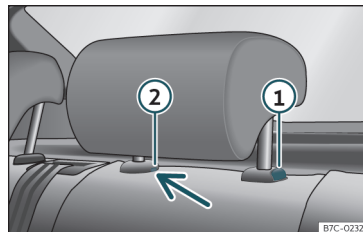

99. att. Aizmugurējie galvas balsti: izņemšana.

Priekšējo galvas balstu izņemšana un uzstādīšana

- Izvelciet galvas balstu līdz galam uz augšu.
- Nospiediet taustiņu»» 97. att. ① galvas balsta sānos un izvelciet galvas balstu.
- Lai atkal uzstādītu, ielieciet galvas balstu atzveltnē esošajās atverēs un virziet uz leju, līdz galvas balsts nofiksējas.

Aizmugurējo galvas balstu izņemšana

Lai izņemtu galvas balstu, attiecīgā sēdekļa atzveltnē ir daļēji jānoliec uz priekšu.

- Atbloķējiet atzveltni»» 132. lappuse .
- Izvelciet galvas balstu līdz galam uz augšu.
- Nospiediet taustiņu»» 99. att. ① un vienlaikus ievietojiet plakangala skrūvgriezi (maks. platums 5 mm) fiksatora atverē ②, un izvelciet galvas balstu.
- Atlieciet sēdekļa atzveltni atpakaļ, līdz tā pareizi nofiksējas »» ⚠ Aizmugurējā sēdekļa atzveltnes noliekšana uz priekšu un atliekšana atpakaļ 133. lappuse.

Aizmugurējo galvas balstu uzstādīšana

Lai uzstādītu galvas balstu, attiecīgā sēdekļa atzveltnē ir daļēji jānoliec uz priekšu.

- Atbloķējiet atzveltni»» 132. lappuse .
- Ievietojiet galvas balsta stieņus vadotnēs, līdz tie dzirdami nofiksējas. Galvas balsts nedrīkst būt izvelkams no atzveltnes.
- Atlieciet sēdekļa atzveltni atpakaļ, līdz tā pareizi nofiksējas »» ⚠ Aizmugurējā sēdekļa atzveltnes noliekšana uz priekšu un atliekšana atpakaļ 133. lappuse.

⚠ UZMANĪBU

Noņemiet aizmugurējo sēdekļu galvas balstus tikai tad, ja tas ir nepieciešams bērnu

sēdekliša uzstādīšanai. Pēc bērnu sēdekliša izņemšanas atkal uzstādiet galvas balstu.

Sēdekļu funkcijas

Atmiņas funkcija*

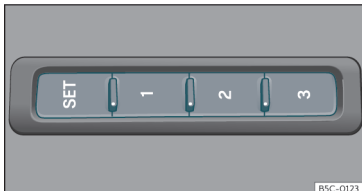

100. att. Vadītāja sēdekļa ārpuse: atmiņas taustiņi.

Atmiņas taustiņi

Izmantojot atmiņas taustiņus, var saglabāt un izsaukt vadītāja sēdekļa un ārējo spoguļu iestatījumus.

Vadītāja sēdekļa iestatījumu un ārējo spoguļu iestatījumu saglabāšana kustībai uz priekšu

- Ieslēdziet elektronisko stāvbremzi.
- Pārslēdziet pārnesumkārbu neitrālajā stāvoklī.
- Ieslēdziet aizdedzi.

- Noregulējiet vadītāja sēdekļa un ārējo spoguļu stāvokli.
- Spiediet taustiņu **SET** ilgāk par 1 sekundi »» **100. att.**
- Apmēram 10 sekunžu laikā nospiediet to atmiņas taustiņu, kuram ir jāpiesaista iestatījumi. Akustisks signāls apstiprina saglabāšanu.

Pasažiera puses ārējā spoguļa iestatījuma saglabāšana kustībai atpakaļgaitā

- Ieslēdziet elektronisko stāvbremzi.
- Pārslēdziet pārnesumkārbu neitrālajā stāvoklī.
- Ieslēdziet aizdedzi.
- Nospiediet vajadzīgo atmiņas taustiņu.
- Ieslēdziet atpakaļgaitas pārnesumu.
- Noregulējiet ārējo spoguļi pasažiera pusē tā, lai labi varētu redzēt, piemēram, ceļa apmali.
- Iestatītais spoguļa stāvoklis tiek automātiski saglabāts un piesaistīts automašīnas atslēgai, ar kuru automašīna ir atslēgta.

Iestatījumu izsaukšana

- Kad automašīna stāv un aizdedze ir ieslēgta, turiet attiecīgo atmiņas taustiņu nospiešot tik ilgi, līdz ir sasniegts saglabātais stāvoklis.

- **VAI:** kad aizdedze ir izslēgta un vadītāja durvis ir aizvērtas, īsi nospiediet attiecīgo taustiņu.
- Pasažiera puses ārējais spoguļis automātiski pārvietojas no saglabātā stāvokļa atpakaļ pamatstāvoklī, ja automašīna brauc uz priekšu ar ātrumu vismaz 15 km/h (10 mph) vai ja grozāmo pogu pagriež no stāvokļa **R** kādā citā stāvoklī»» **125. lappuse**.

Automašīnas atslēgas atmiņas funkcijas aktivizēšana

Nosacījums: ir saglabāta vismaz viena atmiņas pozīcija.

- Atslēdziet vadītāja durvis.
- Pieturiet nospiešu jebkuru no atmiņas taustiņiem.
- Aptuveni trīs sekunžu laikā pēc kustības pabeigšanas nospiediet atslēgšanas taustiņu  automašīnas atslēgā Gonga signāls apstiprina aktivizēšanu.

Ārējo spoguļu iestatījumu kustībai uz priekšu un vadītāja sēdekļa iestatījumu piesaiste automašīnas atslēgai

- Aktivizējiet automašīnas atslēgas atmiņas funkciju.
- Aizdedzei esot ieslēgtai, noregulējiet ārējos spoguļus un sēdekli.
- Akustisks signāls apstiprina saglabāto stāvokli gan tad, kad aizdedze tiek izslēgta, gan »»

tad, kad automašīna tiek aizslēgta. Iestatījumi ir piesaistīti automašīnas atslēgai.

Automašīnas atslēgas atmiņas funkcijas deaktivizēšana

Nosacījums: ir saglabāta vismaz viena atmiņas pozīcija.

- Pieturiet taustiņu **SET** nospiestu »» **100. att.**
- Nākamo 10 sekunžu laikā nospiediet atslēgšanas taustiņu  automašīnas atslēgā. Gonga signāls apstiprina deaktivizēšanu.

Sēdekļa atmiņas atiestatīšana

Ja vadītāja sēdekļis ir, piemēram, ticis nomaiņits, atmiņas sistēma ir jāatiestata.

Atiestatot tiek dzēsta visa atmiņa un sēdekļa atmiņai piesaistītie iestatījumi. Pēc tam atmiņas taustiņus var no jauna programmēt un piesaistīt automašīnas atslēgai.

- Atveriet vadītāja durvis, bet nekāpiet automašīnā.
- Noregulējiet sēdekļa stāvokli no ārpuses.
- Nolieciet sēdekļa atzveltni līdz galam uz priekšu.
- Atlaidiet atzveltnes slīpuma regulēšanas slēdzi un atkārtoti nospiediet to, līdz atskan gonga signāls.

UZMANĪBU

Atmiņas funkcijas iestatījumus veiciet tikai stāvošā automašīnā.

Norādījums

Ja vadītāja durvis tiek atvērtas pēc ilgāk nekā apmēram 10 minūtēm pēc automašīnas atslēgšanas, vadītāja sēdekļa un ārējo spoguļu iestatījumu automātiska regulēšana nenotiek.

Aizmugurējā sēdekļa atzveltnes noliekšana uz priekšu un atliekšana atpakaļ

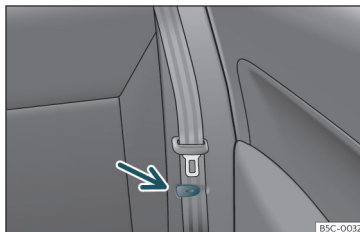

101. att. Aizmugurējais sēdekļis: drošības jostas turētāja skava.

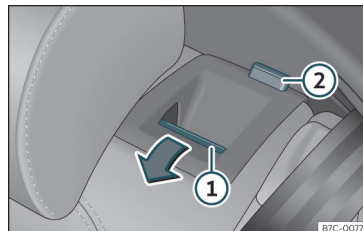

102. att. Aizmugurējais sēdekļis: atzveltnes noliekšana uz priekšu.

Aizmugurējā sēdekļa atzveltnē ir sadalīta, un katru no daļām var atsevišķi noliekt uz priekšu, lai palielinātu bagāžas nodalījumu.

Atzveltnes noliekšana uz priekšu

- Nostipriniet malējo sēdekļu drošības jostas pie aparārē esošajiem turētājiem »» **101. att.**
- Pilnībā nolaidiet aizmugurējos galvas balstus »» **130. lappuse.**
- Pavelciet atbloķēšanas taustiņu »» **102. att.** **1** uz priekšu un vienlaikus nolieciet aizmugurējā sēdekļa atzveltni uz priekšu. Aizmugurējā sēdekļa atzveltnē ir atbloķēta, ja taustiņa sarkanais marķējums **2** ir redzams.

Atzveltnes pacelšana

• Pareizi paceliet un nofiksējiet atzveltni fiksatoros. Ja atzveltnē ir pareizi nofiksēta, taustiņa sarkanais marķējums ② vairs nav redzams.

⚠ UZMANĪBU

Nekontrolēti vai neuzmanīgi noliecot aizmugurējā sēdekļa atzveltni uz priekšu vai pacelot, var gūt smagus savainojumus.

- Brauciena laikā nekad neveiciet aizmugurējā sēdekļa atzveltnes noliekšanu uz priekšu un atliekšanu atpakaļ.
- Gādājiet, lai, atliecot aizmugurējā sēdekļa atzveltni atpakaļ, neiespiestu un nesabojātu drošības jostas.
- Veicot aizmugurējā sēdekļa atzveltnes noliekšanu uz priekšu un atliekšanu atpakaļ, rokām, pirkstiem, kājām un citām ķermeņa daļām ir jāatrodas ārpus kustības zonas.
- Lai aizmugurējā sēdekļa drošības jostas nodrošinātu vajadzīgo aizsardzību, visām aizmugurējā sēdekļa atzveltnes daļām vienmēr ir jābūt pareizi nofiksētām. Tas ir īpaši svarīgi aizmugurējam vidējam sēdeklim. Ja sēdekļa atzveltnē nav pareizi nofiksēta, stipras bremzēšanas, pēkšņa braukšanas manevra vai avārijas gadījumā šajā sēdvietā sēdošais pasažieris tiek mests uz priekšu kopā ar to.
- Sarkanais marķējums uz taustiņa ② norāda, ka atzveltnē nav nofiksēta. Kad atzvelt-

ne atkal atrodas paceltā stāvoklī, vienmēr pārlicinieties, ka sarkanais marķējums vairs nav redzams.

- Ja aizmugurējā sēdekļa atzveltnē ir noliekta uz priekšu vai nav pareizi nofiksēta, attiecīgajā sēdvietā pasažierus (tostarp bērnus) pārvadāt nedrīkst.

ⓘ PIESARDZĪBA

Nekontrolēti vai pavirši pārvietojot aizmugurējā sēdekļa atzveltni uz priekšu vai atpakaļ, var būtiski sabojāt automašīnas aprīkojumu vai citus priekšmetus.

- Pirms nolieciet aizmugurējā sēdekļa atzveltni uz priekšu, noregulējiet priekšējos sēdekļus tā, lai ne aizmugurējā sēdekļa galvas balsti, ne atzveltnes polsterējums neatdurtos pret priekšējiem sēdekļiem.

Aizmugurējā sēdekļa atzveltnes noliekšana uz priekšu no bagāžas nodalījuma

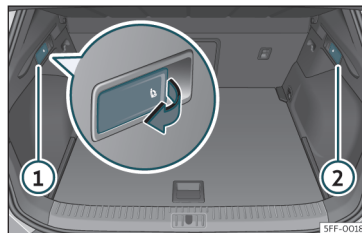

103. att. Bagāžas nodalījumā: svira aizmugurējā sēdekļa atzveltnes atbloķēšanai.

- Pārbīdiet galvas balstus līdz galam uz leju.
- Atveriet bagāžas nodalījuma durvis.
- Pavelciet attālinātas atbloķēšanas sviru kreisajā»» 103. att. ① vai labajā ② aizmugurējā sēdekļa atzveltnes pusē bultiņas virzienā. Atbloķētā aizmugurējā sēdekļa atzveltnes daļa automātiski noliecas uz priekšu.
- Ja nepieciešams, aizveriet bagāžas nodalījuma durvis.

Aizmugurējā sēdekļa atzveltnē ir atbloķēta, ja taustiņa sarkanais marķējums»» 102. att. ② ir redzams.

Priekšējais vidējais elkoņbalsts

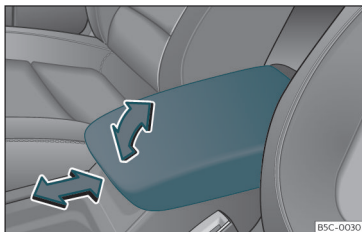

104. att. Priekšējais vidējais elkoņbalsts.

Lai *paceltu*, pavelciet elkoņbalstu bultiņas virzienā uz augšu»» 104. att. vai velciet pakāpeniski uz augšu, atkarībā no vēlamā atvēruma.

Lai *nolaistu*, pavelciet elkoņbalstu līdz galam uz augšu. Pēc tam nolaidiet elkoņbalstu uz leju.

Lai *noregulētu garenvirzienā*, pārbīdiet elkoņbalstu attiecīgās bultiņas virzienā līdz galam uz priekšu»» 104. att. vai līdz galam uz aizmuguri.

⚠ UZMANĪBU

Priekšējais vidējais elkoņbalsts var ierobežot automašīnas vadītāja roku kustības brīvību un tādējādi izraisīt negadījumus un smagus savainojumus.

- Brauciena laikā vienmēr turiet vidējā elkoņbalstā iebūvēto sīklietu nodalījumu aizvērtu.
- Nekad nepārvadājiet cilvēkus, to skaitā bērnus, uz vidējā elkoņbalsta. Šāds nepareizs sēdus stāvoklis var izraisīt smagus savainojumus.

Bagāžas pārvadāšana un praktiskais aprīkojums

Bagāžas izvietošana

Bagāžas un kravas izvietošana

Kravu un bagāžu var pārvadāt automašīnā, piekabē»» 283. lappuse un uz jumta »» 141. lappuse. Pārvadāšanas laikā ievērojiet attiecīgās likumdošanas prasības.

Droša bagāžas izvietošana automašīnā

- Izlīdziniet slodzi automašīnā pēc iespējas vienmērīgāk.
- Bagāžu un smagus priekšmetus vienmēr novietojiet bagāžas nodalījumā »» Δ.
- Smagus priekšmetus bagāžas nodalījumā novietojiet pēc iespējas tālu uz priekšu.
- Ievērojiet pieļaujamo asslodzi un automašīnas pilnsvaru»» 338. lappuse .
- Nostipriniet priekšmetus pie stiprinājuma cilpām, lietojot stiprinājuma auklas vai piemērotas savilcējlentes»» 138. lappuse .
- Droši novietojiet arī mazāka izmēra priekšmetus.
- Noregulējiet riepu spiedienu atbilstoši automašīnas noslodzei. Ņemiet vērā riepu spiediena uzlīmi»» 314. lappuse .

- Automašīnās ar riepu spiediena kontroli, ja nepieciešams, iestatiet jauno noslodzi >>> 318. lappuse.

⚠ UZMANĪBU

Nenostiprināti vai nepareizi nostiprināti priekšmeti pēkšņi kustības un bremzēšanas manevru, kā arī negadījumu laikā var izraisīt smagus savainojumus. Tas īpaši attiecas uz gadījumiem, kad priekšmetiem trāpa nostrādājis drošības spilvens un tie tiek mesti cauri salonam. Lai mazinātu savainojumu risku, ievērojiet tālākos norādījumus.

- Droši novietojiet visus automašīnā pārvadājamus priekšmetus.
- Nostipriniet arī mazus un vieglus priekšmetus.
- Izvietojiet priekšmetus automašīnas salonā tā, lai brauciena laikā tie nevarētu nonākt drošības spilvenu izplešanās zonā.
- Brauciena laikā vienmēr turiet siklietu nodalījumus aizvērtus.
- Automašīnā novietotie priekšmeti nedrīkst traucēt pasažieriem ieņemt pareizu sēdus stāvokli.
- Ja novietotie priekšmeti aizņem kādu no sēdvietām, neviens cilvēks nedrīkst šo sēdvietu izmantot.
- Nenovietojiet nenostiprinātus cietus, smagus vai asus priekšmetus vaļējos glabāšanas nodalījumos automašīnas salonā, uz bagāžas pārsega aiz aizmugurējā sēdekļa atzveltnes vai uz instrumentu paneļa.

- Izņemiet cietus, smagus vai asus priekšmetus no apģērba kabatām un somām un droši novietojiet automašīnas salonā.

⚠ UZMANĪBU

Pārvadājot smagus priekšmetus, izmainās automašīnas gaitas īpašības un attiecīgi pagarinās bremzēšanas ceļš. Ja smaga krava nav pareizi izvietota vai nostiprināta, vadītājs var zaudēt kontroli pār automašīnu un ir iespējams gūt smagus savainojumus.

- Nekad nepārslogojiet automašīnu. Pārvadājamās kravas masa, kā arī slodzes sadalījums automašīnā ietekmē gaitas īpašības un bremzēšanas efektivitāti.
- Pārvadājot smagus priekšmetus, smagumcentra pārvietošanās rezultātā izmainās automašīnas gaitas īpašības.
- Vienmēr sadaliet kravu vienmērīgi un novietojiet pēc iespējas dziļi automašīnā.
- Smagus priekšmetus bagāžas nodalījumā droši novietojiet pēc iespējas tālu pakalējās ass priekšā.
- Bagāžas nodalījumā pārvadāti nenostiprināti priekšmeti var pēkšņi izkustēties un izmainīt automašīnas gaitas īpašības.
- Pielāgojiet ātrumu un braukšanas veidu redzamībai, laika apstākļiem, brauktuves stāvoklim un satiksmes situācijai.
- Paātrinieties īpaši uzmanīgi un apdomīgi.
- Izvairieties no pēkšņiem bremzēšanas un braukšanas manevriem.

- Bremzējiet agrāk nekā parasti.

⚠ UZMANĪBU

- Nekad neatstājiet automašīnu bez uzraudzības, jo īpaši tad, ja bagāžas nodalījuma durvis ir atvērtas. Bērni var iekāpt bagāžas nodalījumā un no iekšpuses aizvērt tā durvis. Tādējādi viņi var palikt ieslēgti un vairs nespēt izkļūt no automašīnas bez palīdzības no ārpus. Apraudzēta dzīvība!
- Atstājot automašīnu, aizveriet un aizslēdziet gan bagāžas nodalījuma, gan visas pārējās durvis. Pirms aizslēgšanas pārlicinieties, ka automašīnas salonā neviena nav.

ⓘ PIESARDZĪBA

Priekšmeti, kas saskaras ar aizmugurējā stiklā iebūvētajiem apsildes pavedieniem vai antenu (atkarībā no aprīkojuma), berzes rezultātā var tos bojāt vai pat padarīt nelietojamus.

ⓘ Norādījums

Savilcējentes, kas piemērotas kravas nostiprināšanai pie stiprinājuma cilpām, var iegādāties piederumu veikalos.

Bagāžas nodalījums

Bagāžas pārsegs

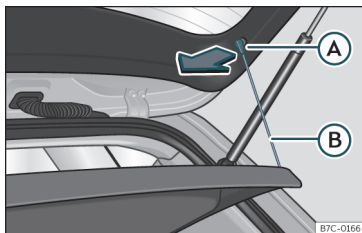

105. att. Bagāžas nodalījumā: bagāžas pārsega noņemšana un uzstādīšana.

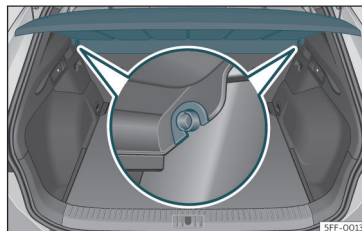

106. att. Bagāžas nodalījumā: bagāžas pārsega noņemšana un uzstādīšana.

Noņemšana

- Atāķējiet stiprinājuma auklas
» 105. att. (B) no stiprinājuma vietām (A).

- Izspiediet pārsegu no sānu turētājiem
» 106. att., pavelkot to uz augšu, un izņemiet.

Ja nepieciešams, pārsegu var novietot zem dubultās bagāžas nodalījuma grīdas
» 137. lappuse.

Uzstādīšana

- Horizontāli ievietojiet pārsegu tā, lai „pakavi” atrastos virs turētāja asīm» 106. att., un spiediet pārsegu uz leju, līdz tas nofiksējas.
- Aizāķējiet stiprinājuma auklas
» 105. att. (B) pie bagāžas nodalījuma durvīm.

⚠ UZMANĪBU

Ja uz bagāžas pārsega atrodas nenostiprināti vai nepareizi nostiprināti priekšmeti vai dzīvnieki, pēkšņas bremzēšanas, manevru vai avāriju gadījumā ir iespējams gūt smagus savainojumus.

- Nenovietojiet uz bagāžas pārsega cietus, asus vai smagus priekšmetus (ne brīvā veidā, ne somās).
- Nekad nepārvadājiet dzīvniekus uz bagāžas pārsega.

⚠ PIESARDZĪBA

- Pirms aizverat bagāžas nodalījuma durvis, pārlicinieties, ka bagāžas pārsegs ir pareizi nostiprināts.

- Ja bagāžas nodalījumā ir novietota pārāk apjomīga krava, bagāžas pārsega novietojums var būt nepareizs, tāpēc tas var salocīties vai tikt sabojāts.

- Ja bagāžas nodalījumā novieto apjomīgu kravu, pārsegs ir jānoņem.

📌 Norādījums

Ja uz bagāžas pārsega novietojat apģērba gabalus, pārlicinieties, ka tie neierobežo redzamību caur aizmugurējo logu.

Bagāžas pārsega novietošana

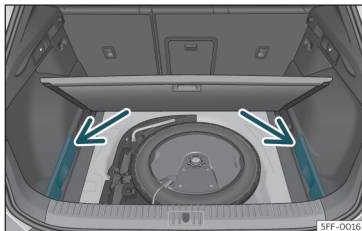

107. att. Bagāžas nodalījumā: bagāžas pārsega novietnes vāciņi.

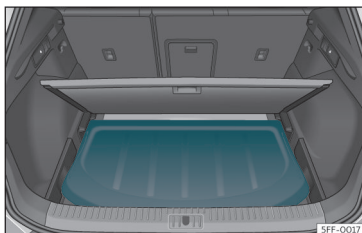

108. att. Bagāžas nodalījumā: bagāžas pārsega ievietošana.

Atkarībā no aprīkojuma, izņemto bagāžas pārsegu var novietot zem bagāžas nodalījuma grīdas.

- Noņemiet vāciņu labajā un kreisajā pusē » **107. att.**

- Ievietojiet bagāžas pārsegu tam paredzētajā vietā» **108. att.**
- Uzstādiet kreiso un labo vāciņu atpakaļ sākotnējā stāvoklī.

Pielāgojama bagāžas nodalījuma grīda

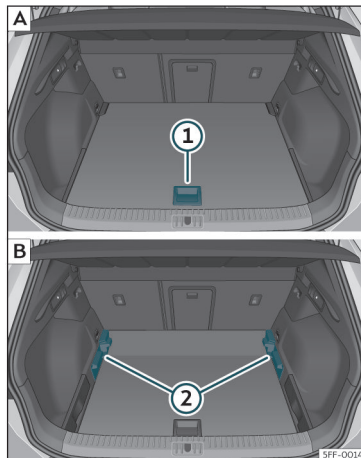

109. att. Pielāgojama bagāžas nodalījuma grīda:
A augšējais stāvoklis; **B** apakšējais stāvoklis.

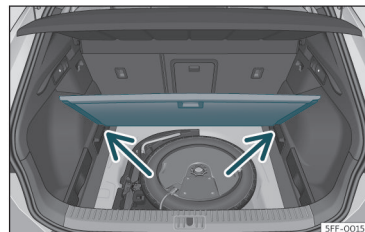

110. att. Pielāgojama bagāžas nodalījuma grīda: slīps stāvoklis.

Pielāgojamā bagāžas nodalījuma grīda augšējā stāvoklī

- Lai pārvietotu grīdu no apakšējā stāvokļa augšējā stāvoklī, paceliet to aiz roktura » **109. att.** ① un velciet uz aizmuguri, līdz grīdas priekšējā daļa pilnībā atrodas virs turētājiem» **109. att.** ②.
- Piebīdiet bagāžas nodalījuma grīdu līdz galam pie aizmugurējā sēdekļa atzveltnes un nolaidiet, izmantojot rokturi ①.

Pielāgojamā bagāžas nodalījuma grīda apakšējā stāvoklī

- Lai pārvietotu grīdu no augšējā stāvokļa apakšējā stāvoklī, paceliet to aiz roktura » **109. att.** ① un velciet uz aizmuguri, līdz grīdas priekšējā daļa pilnībā atrodas virs turētājiem» **109. att.** ②.
- Nolaidiet grīdas priekšpusi uz leju un pārbīdiet to līdz galam uz priekšu pie aizmugurējā »

sēdekļa atzveltnes, un vienlaikus laidiet grīdu uz leju, izmantojot rokturi ①.

Pielāgojamā bagāžas nodalījuma grīda slīpā stāvoklī

Kad bagāžas nodalījuma grīda ir pārvietota slīpā stāvoklī, var piekļūt rezerves ritenim vai riepu avārijas remonta komplektam.

- Kad pielāgojamā grīda atrodas augšējā stāvoklī, paceliet to aiz roktura»» 109. att. ①, pavelciet un pārvietojiet aizmugurējā sēdekļa atzveltnes virzienā, līdz grīda nofiksējas viras līmenī un grīdas kustīgā daļa turas uz tās.
- Ievietojiet bagāžas nodalījuma grīdu šim nolūkam paredzētajās stiprinājuma vietās »» 110. att. (bultiņas).

⚠ UZMANĪBU

- Vienmēr nostipriniet visus priekšmetus – arī tad, ja bagāžas nodalījuma grīda ir pareizi pacelta.
- Starp aizmugurējo sēdekli un bagāžas nodalījuma grīdu pārvadājiet tikai priekšmetus, kas nav augstāki par 2/3 no grīdas augstuma.
- Starp aizmugurējo sēdekli un bagāžas nodalījuma grīdu drīkst pārvadāt tikai priekšmetus, kuru svars nepārsniedz apmēram 7,5 kg.

ⓘ PIESARDZĪBA

- Maksimālais svars, ar kādu drīkst noslogot bagāžas nodalījuma grīdu, kad tā atrodas augšējā stāvoklī, ir 100 kg.
- Aizverot neļaujiet bagāžas nodalījuma grīdai brīvi krist; vadiet grīdu uz leju, kontrolējot tās kustību. Pretējā gadījumā var sabojāt apdare paneļus un bagāžas nodalījuma grīdu.

Stiprinājuma cilpas*

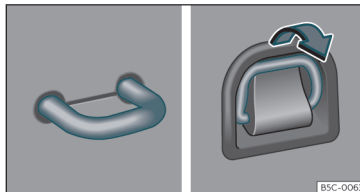

111. att. Bagāžas nodalījumā: nekustīgas un atliecamas stiprinājuma cilpas.

Bagāžas nodalījuma priekšējā un aizmugurējā daļā atrodas stiprinājuma cilpas »» 111. att., kas paredzētas bagāžas un brīvu priekšmetu nostiprināšanai ar stiprinājuma auklām vai savilcējlentēm.

⚠ UZMANĪBU

Ja izmantotās stiprinājuma auklas, fiksācijas lentes vai savilcējentes ir bojātas, straujas bremzēšanas vai avārijas gadījumā tās var pārtrūkt. Ar tām nostiprinātie priekšmeti līdz ar to var lidot cauri automašīnai un izraisīt smagus un nāvējošus savainojumus.

- Vienmēr izmantojiet piemērotas un nebojātas stiprinājuma auklas, fiksācijas lentes un savilcējentes.
- Nospriegojiet stiprinājuma auklas, fiksācijas lentes vai savilcējentes krusteniski pār kravu, kas novietota uz bagāžas nodalījuma grīdas, un droši nostipriniet tās pie stiprinājuma cilpām.
- Nostiprinot priekšmetus, nekad nepārsniedziet stiprinājuma cilpas maksimālo vilces slodzi.
- Gādājiet, lai kravas augšpuse atrastos augstāk par stiprinājuma cilpām, it īpaši tad, ja pārvadātais priekšmets ir plakans.
- Ja automašīna ir aprīkota plāksnītēm, kas satur norādījumus par pareizu kravas izvietojumu bagāžas nodalījumā, ņemiet šos norādījumus vērā.
- Nekad nestipriniet pie bagāžas stiprinājuma cilpām bērnu sēdeklišus.

ℹ Norādījums

- Stiprinājuma cilpu maksimālā vilces slodze ir apmēram 3,5 kN.

- Piemērotas spriegošanas siksnas, stiprinājuma siksnas un kravas nostiprināšanas sistēmas ir pieejamas servisa centrā. CUPRA iesaka apmeklēt CUPRA specializēto servisa centru vai kādu no SEAT pilnvarotajiem izplatītājiem.

Bagāžas tīkls*

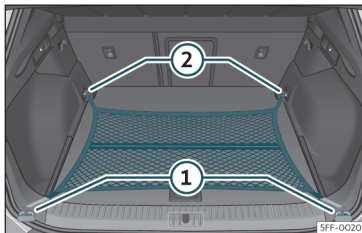

112. att. Bagāžas nodalījumā: plakaniski nostiprināts bagāžas tīkls.

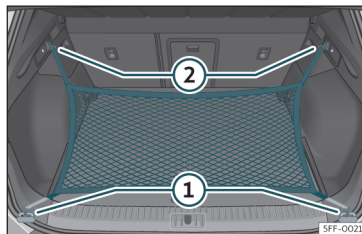

113. att. Bagāžas nodalījumā: cilpas ① un āķi ② bagāžas tīkla nostiprināšanai.

Bagāžas tīkls novērš vieglu bagāžas priekšmetu slidēšanu. Bagāžas tīklā ar rāvējslēdzēju var uzglabāt maza izmēra priekšmetus.

Pastāv vairāki varianti, kā bagāžas tīklu var nostiprināt bagāžas nodalījumā.

Uz bagāžas nodalījuma grīdas nostiprināts bagāžas tīkls

Ja nepieciešams, atlieciet priekšējās stiprinājuma cilpas»»» 138. lappuse .

- Aizāķējiet āķus stiprinājuma cilpās ① un ② »»» **112. att.** »»» **△**. Bagāžas tīkla rāvējslēdzējam ir jābūt vērstam uz augšu.

Pie bagāžas nodalījuma malas nostiprināts bagāžas tīkls

- Aizāķējiet īsos tīkla āķus stiprinājuma cilpās »»» **113. att.** ① »»» **△**. Bagāžas tīkla rāvējslēdzējam ir jābūt vērstam uz augšu.

- Nostipriniet savilcējentes pie somu nostiprināšanas āķiem ②.

Bagāžas tīkla noņemšana

Uzstādītais bagāžas tīkls ir nospriegots »»» **△**.

- Atāķējiet bagāžas tīklu no stiprinājuma cilpām.
- Novietojiet bagāžas tīklu bagāžas nodalījumā.

△ UZMANĪBU

Nostiprinot elastīgo bagāžas tīklu pie stiprinājuma cilpām bagāžas nodalījumā, tas ir jāizstiepj. Uzstādīts bagāžas tīkls ir nospriegots. Ja bagāžas tīklu uzstāda vai noņem neuzmanīgi, bagāžas tīkla āķi var radīt savainojumus.

- Vienmēr pieturiet bagāžas tīkla āķus, lai aizāķēšanas vai atāķēšanas laikā tie pēkšņi neizlēktu no stiprinājuma cilpām.
- Aizāķējot un atāķējot āķus, sargiet acis un seju, lai izvairītos no savainojumiem, ko var radīt netīšām izlecoši āķi.
- Vienmēr aizāķējiet bagāžas tīkla āķus aprakstītajā secībā. Strauji atpakaļ atlecošs āķis var radīt savainojumus.

Somu nostiprināšanas āķi

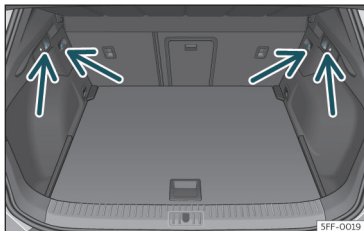

114. att. Bagāžas nodaļumā: somu nostiprināšanas āķi.

Bagāžas nodaļuma augšpusē kreisajā un labajā pusē var atrasties somu nostiprināšanas āķi»» **114. att.**

Šie somu nostiprināšanas āķi ir paredzēti vieglu iepirkumu somu nostiprināšanai.

⚠ UZMANĪBU

Nekad neizmantojiet somu nostiprināšanas āķi bagāžas vai citu priekšmetu nostiprināšanai. Pēkšņas bremsēšanas vai avārijas gadījumā somu nostiprināšanas āķi var nolūzt.

Bagāžas lūka*

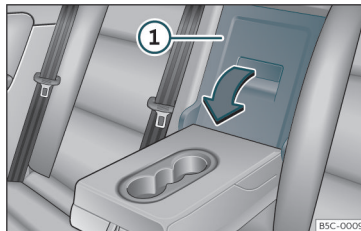

115. att. Aizmugurējā sēdekļa atzveltnē: bagāžas lūkas atvere.



116. att. Bagāžas nodaļumā: bagāžas lūkas atvere.

Aizmugurējā sēdekļī aiz vidējā elkoņbalsta atrodas bagāžas lūka, kas paredzēta garu priekšmetu, piemēram, slēpju, pārvadāšanai automašīnas salonā.

Lai nesasmērētu automašīnas salonu, netīri priekšmeti pirms ievietošanas caur bagāžas lūku būtu jāietin, piemēram, segā.

Kad elkoņbalsts ir noliekts uz leju, aizmugurējā sēdekļa vidējā sēdvietā pasažierus pārvadāt nedrīkst.

Bagāžas lūkas atvēršana

- Nolieciet vidējo elkoņbalstu uz leju.
 - Pavelciet atbloķēšanas sviru bultiņas virzienā un atlieciet bagāžas lūkas vāku
- »» **115. att.** ① pilnībā uz priekšu.

- Atveriet bagāžas nodaļuma durvis.
- Iebīdiet garos priekšmetus caur bagāžas nodaļumu bagāžas lūkā.
- Droši nostipriniet priekšmetus ar drošības jostu.
- Aizveriet bagāžas nodaļuma durvis.

Bagāžas lūkas aizvēršana

- Lieciet bagāžas lūkas vāku uz aizmuguri, līdz tas nofiksējas. Sarkanais marķējums bagāžas nodaļuma pusē nedrīkst būt redzams.
- Aizveriet bagāžas nodaļuma durvis.
- Ja nepieciešams, atkal atlieciet vidējo elkoņbalstu uz augšu.

i Norādījums

Bagāžas lūku var atvērt arī no bagāžas nodalījuma puses. Lai to izdarītu, atbloķēšanas svira ir jānospiež bultiņas virzienā uz leju un vāks ir jāatliec uz priekšu»» 116. att..

Jumta bagāžnieks

Temata ievads

Automašīnas jumts ir konstruēts tā, lai optimizētu aerodinamiku. Tāpēc jumta ūdens teknes nedrīkst uzstādīt šķērsstieņus un citas parastas bagāžas stiprinājuma sistēmas.

Tā kā ūdens teknes ir integrētas jumtā, lai mazinātu gaisa pretestību, lietot drīkst tikai īpašus, CUPRA atļautus šķērsstieņus un bagāžas stiprinājuma sistēmas.

Kad šķērsstieņi un bagāžas stiprinājuma sistēmas ir jānoņem?

- Ja tos nelieto.
- Ja automašīna brauc caur mazgāšanas iekārtu.
- Ja automašīnas augstums pārsniedz atļauto caurbraucamās vietas, piemēram, garāžas, gabarītaugstumu.

⚠ UZMANĪBU

- Vienmēr nostipriniet kravu ar piemērotām siksnām un savilcējlietēm, kuru tehniiskais stāvoklis ir nevainojams.
- Liela, smaga, gara vai plakana krava negatīvi ietekmē automašīnas aerodinamiku, smagamcentru un gaitas īpašības.
- Izvairieties no pēkšņiem bremsēšanas un braukšanas manevriem.
- Pielāgojiet ātrumu un braukšanas veidu redzamībai, laika apstākļiem, brauktuves stāvoklim un satiksmes situācijai.

i PIESARDZĪBA

- Pirms iebraucat mazgāšanas iekārtā, vienmēr noņemiet šķērsstieņus un bagāžas stiprinājuma sistēmas.
- Uzstādīti šķērsstieņi, bagāžas stiprinājuma sistēma un uz tās nostiprināta krava maina automašīnas augstumu. Tādēļ pārliecinieties, ka automašīnas augstums nepārsniedz caurbraucamās vietas, piemēram, ceļa pārvada vai garāžas vārtu, gabarītaugstumu.
- Šķērsstieņi, bagāžas stiprinājuma sistēma un uz tās nostiprinātā krava nedrīkst atrasties virs jumta antenas un traucēt bīdāmā panorāmas jumta vai bagāžas nodalījuma durvju atvēršanai.
- Gādājiet, lai atvērtas bagāžas nodalījuma durvis nesadurtos ar kravu, kas novietota uz jumta.

☼ Vides aizsardzības norādījums

Uzstādot šķērsstieņus un bagāžas stiprinājuma sistēmas, ir jāreķinās, ka lielākas aerodinamiskās pretestības dēļ degvielas patēriņš būs lielāks.

Šķērsstieņu un bagāžas stiprinājuma sistēmas nostiprināšana

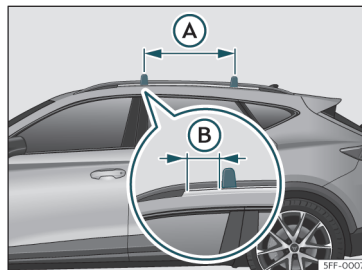

117. att. Jumta bagāžnieka stiprinājuma punkti uz garenijas.

Daudzu speciālo jumta bagāžas stiprinājuma sistēmu pamats ir šķērsstieņi. Pārvadājot bagāžu, velosipēdus, vējdēļus, slēpes un laivas, drošības apsvērumu dēļ ir jālieto katram no šiem kravu veidiem piemērota bagāžas stiprinājuma sistēma. Piemērotus piederumus var iegādāties CUPRA specializētajos servisa »

centros vai pie jebkura SEAT pilnvarotā izplatītāja.

Vienmēr pareizi nostipriniet šķērsstieņus un bagāžas stiprinājuma sistēmu. Vienmēr ievērojiet šķērsstieņiem un bagāžas stiprinājuma sistēmai pievienoto montāžas instrukciju.

Šķērsstieņi tiek piestiprināti pie jumta sānu reliņiem. Attālumam starp šķērsstieņiem >>> **117. att.** **A** ir jābūt starp 70 un 90 cm, un attālumam starp šķērsstieņiem un jumta reliņu **B** ir jābūt vismaz 15 cm.

UZMANĪBU

Ja šķērsstieņus un bagāžas stiprinājuma sistēmu uzstāda un lieto nepareizi, visa uzstādītā sistēma var atdalīties no jumta un izraisīt negadījumu un savainojumus.

- Vienmēr ievērojiet ražotāja pievienoto montāžas instrukciju.
- Pirms sākat braucienu, vienmēr pārbaudiet skrūvju savienojumus un stiprinājuma elementus un, ja nepieciešams, pēc īsa brauciena tos pievelciet. Garākos braucienos skrūvju savienojumi un stiprinājuma elementi ir jāpārbauda katrā apstāšanās reizē.
- Nekādi nepārveidojiet un neremontējiet šķērsstieņus vai bagāžas stiprinājuma sistēmas.

Norādījums

Uzmanīgi izlasiet šķērsstieņu un attiecīgo bagāžas stiprinājuma sistēmu montāžas instrukciju un vienmēr vadāties to līdz automašīnā.

Kravas novietošana uz jumta bagāžnieka

Krava var tikt droši nostiprināta tikai tad, ja šķērsstieņi un bagāžas stiprinājuma sistēma ir uzstādīti atbilstoši norādījumiem >>> **△**.

Maksimāli pieļaujamā jumta noslodze

Maksimāli pieļaujamā jumta noslodze ir **50 kg**. Jumta noslodze ir jumta bagāžnieka, šķērsstieņu un uz jumta pārvadātās kravas kopsvars >>> **△**.

Vienmēr noskaidrojiet jumta bagāžnieka, šķērsstieņu un uz jumta pārvadātās kravas svaru vai, ja nepieciešams, tos nosveriet. Nekad nepārsniedziet maksimāli pieļaujamo jumta noslodzi.

Ja lieto šķērsstieņus un stiprinājuma sistēmas, kuru kravnesība ir mazāka, maksimāli pieļaujamo jumta noslodzi izmantot nevar. Šādā gadījumā bagāžas stiprinājuma sistēmu drīkst noslogot tikai līdz montāžas instrukcijā norādītajai svara robežai.

Kravas izvietošana

Izvietojiet kravu vienmērīgi un pienācīgi nostipriniet >>> **△**.

Stiprinājuma elementu pārbaude

Skrūvju savienojumi un stiprinājuma elementi ir jāpārbauda, kad pēc šķērsstieņu un bagāžas stiprinājuma sistēmas uzstādīšanas ir nobraukts neliels attālumš, kā arī regulāri pēc tam.

UZMANĪBU

- Nekad nepārsniedziet automašīnai noteikto jumta noslodzi, pieļaujamās asslodzi un pilnsvaru.
- Nekad nepārsniedziet šķērsstieņu un bagāžas stiprinājuma sistēmas kravnesību – arī tad, ja maksimāli pieļaujamā jumta noslodze vēl nav sasniegta.
- Smagus priekšmetus nostipriniet pēc iespējas tālu uz priekšu un kopumā sadaliet kravu vienmērīgi.

UZMANĪBU

Nenostiprināta vai nepareizi nostiprināta krava var nokrist no jumta bagāžnieka, tādējādi izraisot negadījumus un savainojumus.

- Vienmēr lietojiet piemērotas siksnas un savilcējlentes, kuru tehniskais stāvoklis ir nevainojams.

Glabātuves

Temata ievads

Izmantojiet sīklietu nodalījumus tikai vieglu vai nelielu priekšmetu novietošanai.

⚠ UZMANĪBU

Pēkšņas bremsēšanas vai citu kustības manevru laikā nenostiprināti priekšmeti var lidot cauri automašīnas salonam. Tādējādi var gūt smagus savainojumus un vadītājs var zaudēt kontroli pār automašīnu.

- Nekad nenovietojiet cietus, smagus vai asus priekšmetus vaļējos automašīnas sīklietu nodalījumos, kā arī uz instrumentu paneļa, uz bagāžas pārsega virsmas aiz aizmugurējiem sēdekļiem, automašīnas salonā novietotā apģērbā un somās.
- Brauciena laikā vienmēr turiet sīklietu nodalījumus aizvērtus.

⚠ UZMANĪBU

Priekšmeti vadītāja kāju zonā var traucēt vadītājam brīvi un netraucēti lietot pedāļus. Tādējādi vadītājs var zaudēt kontroli pār automašīnu un palielinās smagu savainojumu risks.

- Nodrošiniet, lai visus pedāļus jebkurā brīdī varētu netraucēti nospiegt.
- Vienmēr droši nostipriniet kāju zonā uzstādītos grīdas paklājiņus.

- Nekad nenovietojiet virs iebūvētā grīdas paklājiņa papildu paklājiņus vai citus grīdas segumus.

- Pārlicinieties, ka brauciena laikā uz grīdas vadītāja sēdekļa priekšā nevar nokļūt priekšmeti.

- Kad automašīna stāv, izņemiet priekšmetus no vadītāja kāju zonas.

⚠ UZMANĪBU

Automašīnā atstātas šķiltavas var tikt bojātas vai nepamanīti aizdegties. Tās var izraisīt smagus apdegumus un automašīnas bojājumus.

- Pirms sēdekļu regulēšanas vienmēr pārlicinieties, ka sēdekļa kustīgo daļu ceļā neatrodas šķiltavas.
- Pirms automašīnā esošo glabāšanas nodalījumu aizvēršanas vienmēr pārlicinieties, ka to kustības ceļā neatrodas šķiltavas.
- Nekad nenovietojiet šķiltavas sīklietu nodalījumos vai uz citām virsmām automašīnā. Tā kā virsmu temperatūra var būt ļoti augsta (jo īpaši vasarā), šķiltavas var uzliesmot.

ⓘ PIESARDZĪBA

- Neglabājiet automašīnas salonā siltumneizturīgus priekšmetus, produktus vai medikamentus. Karstuma un aukstuma ietekmē tie var sabojāties un kļūt nelietojami.

- Automašīnas salonā atstāti optiski, gaismu koncentrējoši priekšmeti, piemēram, brilles, lupas vai caurspīdīgi piesūcekņi pie stikliem, var novirzīt un pastiprināt saules gaismu un tādējādi izraisīt automašīnas bojājumus.

Cimdu nodalījums

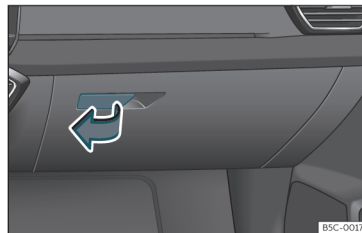

118. att. Priekšējā pasažiera pusē: cimdu nodalījums.

Cimdu nodalījuma atvēršana un aizvēršana

Atvēršana: pavelciet rokturi»» 118. att. un atveriet cimdu nodalījumu.

Aizvēršana: nospiediet vāku uz augšu.

⚠ UZMANĪBU

Atvērts cimdu nodalījums priekšējā pasažiera pusē avārijas gadījumā vai pēkšņu



brēmžšanas un kustības manevru laikā var palielināt smagu savainojumu risku.

- Brauciena laikā vienmēr turiet cimdu nodalījumu aizvērtu.

Glabātuve zem priekšējiem sēdekļiem*

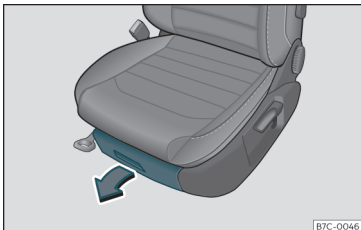

B7C-0046

119. att. Glabātuves zem priekšējiem sēdekļiem.

Atvēršana: nospiediet taustiņu uz atvilktnes roktura un izvelciet atvilktni.

Aizvēšana: aizbīdiet atvilktni zem priekšējā sēdekļa, līdz tā nofiksējas.

Atkarībā no aprīkojuma glabātuves vietā zem vadītāja sēdekļa var būt grāmatu glabāšanas nodalījums* (aptuveni lietotāja rokasgrāmatas izmērā).

⚠ UZMANĪBU

Atvērta atvilktnē brauciena laikā var traucēt pedāļu lietošanai. Tas var izraisīt negatīvumus un smagus savainojumus.

- Brauciena laikā vienmēr turiet atvilktni aizvērtu. Pretējā gadījumā atvilktnē vai no tās izkrituši priekšmeti var nonākt vadītāja kāju zonā un nosprostot pedāļus.

① PIESARDZĪBA

Atvilktni drīkst noslogot ar maksimāli 1,5 kg.

Glāžu turētājs

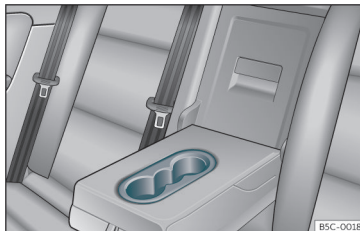

B5C-0018

120. att. Aizmugurējā vidējā elkoņbalstā: glāžu turētājs.

Vadītāja durvju un priekšējā pasažiera durvju sīklietu nodalījumā atrodas pudeļu turētājs.

Priekšējais glāžu turētājs

Viduskonsolē atrodas divi glāžu turētāji
»» 120. att..

Glāžu turētājs aizmugurējā vidējā elkoņbalstā

Lietošana: nolieciet vidējo elkoņbalstu uz leju.

Kad glāžu turētāju vairs nelietojat, atlieciet vidējo elkoņbalstu atpakaļ uz augšu.

⚠ UZMANĪBU

Nepareizi lietojot glāžu turētāju, var savainoties.

- Nekad neievietojiet glāžu turētājā karstus dzērienus. Brauciena laikā pēkšņas brēmžšanas vai avārijas gadījumā karstie dzērieni var izlīst no glāžu turētājos ievietotajiem traukiem un radīt applaucējumus.
- Nodrošiniet, lai brauciena laikā dzērienu glāzes vai pudeles, kā arī citi priekšmeti nevarētu nonākt automašīnas vadītāja kāju zonā un traucēt pedāļu kustībai.
- Nekad neievietojiet glāžu turētājos smagas krūzes, pārtikas produktus vai citus smagus priekšmetus. Avārijas gadījumā šie smagie priekšmeti var lidot cauri automašīnas salonam un izraisīt smagus savainojumus.

⚠ UZMANĪBU

Automatizētā atstātas aizvērtas dzērienu pudeles karstuma ietekmē var uzsprāgt, bet aukstuma ietekmē – saplīst.

- Nekad neatstājiet aizvērtas dzērienu pudeles stipri sakarsušā vai stipri atdzisušā automašīnā.

ⓘ PIESARDZĪBA

Brauciena laikā neatstājiet glāžu turētājos atvērtus dzērienus. Izlijuši dzērieni (piemēram, bremzēšanas gadījumā) var sabojāt automašīnas aprīkojumu un elektrisko sistēmu.

ⓘ Norādījums

Glāžu turētāju ieliktnus var izņemt, lai iztīrītu.

Citas glabātuves

Dažādās vietās automašīnas salonā atrodas vēl citas novietnes, siklietu nodalījumi un turētāji.

- Viduskonsolē.
- Cimdu nodalījuma augšējā daļā. Novietoto priekšmetu svars nedrīkst pārsniegt 1,2 kg.
- Automašīnas aizmugurējo sēdekļu kreisajā un labajā pusē atrodas papildu novietnes.

Pie vidējām durvju statnēm un pie aizmugurējiem griestu rokturiem atrodas drēbju pakaramie.

⚠ UZMANĪBU

Pakārti apģērba gabali var ierobežot vadītāja redzes lauku un tādējādi izraisīt negadījumus un smagus savainojumus.

- Vienmēr novietojiet apģērbu uz drēbju pakaramajiem tā, lai tas neierobežotu vadītāja redzes lauku.
- Vienmēr novietojiet uz automašīnas drēbju pakaramajiem tikai vieglu apģērbu. Nekad neatstājiet apģērba kabatās smagus, cietus vai asus priekšmetus.
- Apģērba novietošanai nelietojiet drēbju plecinus, jo tie var traucēt galvas drošības spilvenu darbībai.

Elektriskās ligzdas

Elektriskās ligzdas automašīnā



121. att. 12 V elektriskā ligzda: ① priekšējā elkoņbalstā.

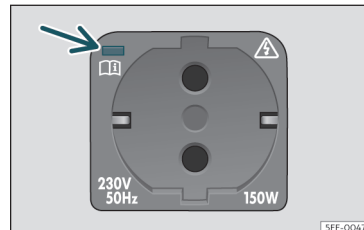

122. att. Bagāžas nodalījuma labajā pusē: 230 V elektriskā ligzda.

Priekšējā elkoņbalstā

- Paceliet elektriskās ligzdas nosegvāciņu
- » 121. att..

»

- Ievietojiet elektriskās ierīces kontaktdakšu elektriskajā ligzdā.

USB pieslēguma ligzdas

Atkarībā no aprīkojuma un valsts, automašīnā var būt USB pieslēguma ligzdas, kas nodrošina tikai uzlādes vai elektriskās ligzdas funkciju.

Šīs USB pieslēguma ligzdas atrodas viduskonsoles aizmugurējā daļā starp priekšējiem sēdekļiem. Maksimālā jauda katrai no šīm pieslēguma ligzdām ir 10,5 W.

Tās nav paredzētas failu atskaņošanai.

Maksimālā nodrošināmā jauda

Elektriskā ligzda	Maksimālā nodrošināmā jauda
12 V	120 W
230 V	150 W (300 W – maks. 2 minūtes)

12 V elektrisko ligzdu var izmantot elektrisko piederumu pievienošanai.

Pārliecinieties, ka netiek pārsniegta maksimālā nodrošināmā jauda, ko var nodrošināt katra elektriskā ligzda. Ierīču patēriņam jābūt atbilstošam uz modeļa plāksnītes.

Ja vienlaikus tiek pievienotas divas vai vairāk elektriskās ierīces, pārliecinieties, ka visu ierīču kopējā patēriņam jābūt nepārsniedzot 190 W » ❶.

230 V elektriskā ligzda*

Kad dzinējs darbojas, elektriskā ligzda »» 122. att. tiek automātiski aktivizēta, tiklīdz tajā ir ievietota kontaktdakša. Ja ir pieejams pietiekami daudz enerģijas, elektrisko ligzdu jūs varat izmantot arī tad, kad dzinējs ir izslēgts »» ❷.

Elektriskās ierīces pievienošana: atveriet vāciņu un ievietojiet kontaktdakšu līdz galam elektriskajā ligzdā, lai atslēgtu iebūvēto bērnu drošības mehānismu. Elektriskā ligzda nodrošina elektrības padevi tikai tad, kad bērnu drošības mehānisms ir atslēgts.

LED indikators pie elektriskās ligzdas

Pastāvīgi deg zaļā krāsā	Bērnu drošības mehānisms ir atslēgts. Elektriskā ligzda ir gatava darbam.
Mirgo zaļā krāsā	Aizdedze ir izslēgta, bet vēl ir pieejams pietiekami daudz enerģijas, lai elektrisko ligzdu darbinātu vēl maksimāli 10 minūtes. Ja kontaktdakšu izņem pirms beidzies šis laiks, elektriskā ligzda tiek deaktivizēta un to var izmantot tikai pēc tam, kad aizdedze atkal tiek ieslēgta.
Mirgo sarkanā krāsā	Darbības traucējums, piemēram, izslēgšanās pieļaujamās strāvas vai temperatūras pārsniegšanas dēļ.

Izslēgšanās pārkaršanas dēļ

Ja temperatūra pārsniedz noteiktu vērtību, 230 V elektriskās ligzdas sprieguma pārveidotājs automātiski izslēdzas. Izslēgšanās novērš pārkaršanu, kad pievienoto ierīču elektroenerģijas patēriņš ir pārāk liels vai apkārtējā gaisa temperatūra ir pārāk augsta. 230 V elektriskā ligzda var atkal tikt izmantota pēc noteikta atdzišanas laika. Lai to nodrošinātu, vispirms izvelciet pievienotās ierīces kontaktdakšu un pēc tam atkal pievienojiet to elektriskajai ligzdai. Tas novērš elektriskās ierīces atkārtotu nejašu ieslēgšanos.

⚠ UZMANĪBU

Elektriskajā sistēmā ir augsts spriegums!

- **Nodrošiniet, lai elektriskajā ligzdā nenokļūtu šķidrumi.**
- **230 V elektriskajā ligzdā neievietojiet adapterus vai pagarinātājus! Pretējā gadījumā iebūvētais bērnu drošības mehānisms tiek atslēgts, un elektriskā ligzda aktivizējas.**
- **Neievietojiet 230 V elektriskajā ligzdā strāvu vadošus priekšmetus, piemēram, adāmadatas.**

⚠ UZMANĪBU

Elektriskā ligzda darbojas tikai tad, kad aizdedze ir ieslēgta. Nepareiza lietošana var izraisīt smagus savainojumus un pat ugunsgrēku. Tāpēc bērni nedrīkst bez

uzraudzības palikt automašīnā, ja atslēga atrodas tās salonā. Savainojumu risks!

ⓘ PIESARDZĪBA

Lai izvairītos no elektrisko līgzdu bojājumiem, izmantojiet tikai atbilstošas kontakt-dakšas.

ⓘ PIESARDZĪBA

- 230 V elektriskā līgzda
 - Nepievienojiet pārāk smagas ierīces vai kontaktdakšas pie elektriskās līgzdas tiešā veidā, piemēram, barošanas blokus.
 - Nepievienojiet gaismekļus, kas satur neona spuldzes.
 - Pievienojiet elektriskajai līgzdai tikai ierīces, kas paredzētas attiecīgam spriegumam.
 - Iebūvētā aizsardzība pret pārslodzi neļauj ieslēgt elektriskās ierīces, kurām nepieciešama liela palaišanās strāva. Šajā gadījumā atvienojiet strāvas padevi no elektriskās ierīces un mēģiniet to atkal pievienot pēc apmēram 10 sekundēm.

ⓘ Norādījums

- Ja dzinējs nedarbojas un piederumi ir ieslēgti, akumulatoru baterija izlādējas.

- Ja pievienotā elektriskā ierīce kļūst pārāk karsta, nekavējoties izslēdziet to un atvienojiet no elektriskās līgzdas.

- Pirms ieslēdzat vai izslēdzat aizdedzi, atvienojiet pie USB pieslēguma līgzdas pievienoto ierīci, lai izvairītos no bojājumiem, ko var radīt sprieguma svārstības.

- Dažas ierīces, kad tās tiek pievienotas 230 V elektriskās līgzdas, var nedarboties pareizi jaudas nepietiekamības dēļ.

Klimats

Apsilde, ventilācija, dzesēšana

Ievads

3 zonu Climatronic: silda, ventilē, atdzesē un atbrīvo salonu no mitruma, pieņemot, ka salons sastāv no 3 neatkarīgām klimata kontroles zonām (vadītāja, priekšējā pasažiera un aizmugures zona).

Klimata kontroles ierīci var ieslēgt vairākos veidos.

- Nospiediet **AUTO** klimata kontroles rindā

»» **123. att.** 

- **VAI:** nospiediet  klimata kontroles izvēlnē

»» 150. lappuse vai klimata kontroles logrīkā.

- **VAI:** nospiediet  klimata kontroles izvēlnē»» 150. lappuse vai klimata kontroles logrīkā.

- **VAI:** izmainiet vēlamo temperatūru.

Climatronic darbojas visefektīvāk, kad logi un stikla jumts* ir aizvērti.

Dažas izvēlnes funkcijas un cilnes ir atkarīgas no aprīkojuma. »

Putekļu un putekšņu filtrs

Putekļu un putekšņu filtrs ar aktivās ogles ieliktni mazina apkārtējā gaisa piesārņojuma iekļūšanu automašīnas salonā.

Lai nemazinātos klimata kontroles ierīces veiktspēja, putekļu un putekšņu filtrs ir regulāri jāmaina.

Ja automašīnu lieto stipra gaisa piesārņojuma apstākļos un putekļu un putekšņu filtrs priekšlaicīgi nolietojas, tas vajadzības gadījumā ir jānomaina starp plānotajām apkopēm.

⚠ UZMANĪBU

Sliktas automašīnas logu stiklu caurdzamības dēļ palielinās risks izraisīt sadursmes un negadījumus, kuros var būt smagus savainojumus.

- Vienmēr pārliecinieties, ka visu logu stikli ir labi caurdzami un tos neaizsedz ledus, sniegs vai aizsvīdums.
- Sāciet braucienu tikai tad, kad ir nodrošināta laba redzamība.
- Lai nodrošinātu labu redzamību uz ārpusi, vienmēr pārliecinieties, ka klimata kontroles ierīce un apsildāmais aizmugurējais stikls tiek lietoti pareizi.
- Nekad neizmantojiet gaisa recirkulācijas režīmu ilgstoši. Kad gaisa kondicionieris ir izslēgts un gaisa recirkulācijas režīms darbojas, automašīnas logi var ātri aizsvīst un redzamība uz ārpusi – būtiski pasliktināties.

- Vienmēr izslēdziet gaisa recirkulācijas režīmu, ja tas vairs nav nepieciešams.

⚠ UZMANĪBU

Sastāvējies gaiss var ātrāk nogurdināt auto vadītāju un mazināt viņa koncentrēšanās spējas. Tas savukārt var izraisīt sadursmes, negadījumus un smagus savainojumus.

- Nekad uz ilgu laiku neizslēdziet ventilatoru un nekad ilgstoši neizmantojiet gaisa recirkulācijas režīmu, jo citādi automašīnas salonā neieplūst svaigs gaiss.

⚠ PIESARDZĪBA

- Putekļu filtra nomaiņa ir jāveic servisa centrā.
- Ja rodas aizdomas, ka klimata kontroles ierīce ir bojāta, izslēdziet to. Tas ļaus izvairīties no tālākiem bojājumiem. Pārbaudiet klimata kontroles ierīci servisa centrā.
- Lai veiktu klimata kontroles ierīces remontu, ir nepieciešamas kvalificēta speciālista iemaņas un īpaši instrumenti. CUPRA iesaka apmeklēt kādu no CUPRA specializētajiem servisa centriem vai SEAT pilnvaroto izplatītāju.

ℹ Norādījums

- Ja gaisa kondicionieris ir izslēgts, neieplūstošā ārējā gaisa netiek aizvadīts mitrums. Lai novērstu stiklu aizsvīšanu, CUPRA iesaka atstāt gaisa kondicionieri (kom-

presoru) ieslēgtu. Lai to izdarītu, pieskarieties funkcionālajam taustiņam **A/C**. Simbolam vajadzētu iedegties.

- Apsildes jauda ir maksimāla un stikli tiek atkausēti maksimāli ātri tikai tad, kad dzinējs ir sasniedzis darba temperatūru.
- Lai apsildes un dzesēšanas jauda nemazinātos un stikli neaizsvīst, gaisa ieplūdes atveres, kas atrodas priekšējā stikla priekšā, ir jāuztur tīras. Tās nedrīkst nosegt sniegs, ledus un lapas.
- No gaisa padeves atverēm izplūstošais un caur visu salonu plūstošais gaiss tiek izvadīts no automašīnas caur ventilācijas atverēm, kas atrodas bagāžas nodalījumā un ir paredzētas šim mērķim. Tāpēc šīs ventilācijas atveres nedrīkst nosegt ar priekšmetiem.
- Kad ir ieslēgts gaisa recirkulācijas režīms, nav ieteicams smēķēt, jo tabakas dūmu daļiņas nosēžas uz gaisa kondicioniera iztvaikotāja un rada nepatīkamu tabakas dūmu smaku.
- Ir ieteicams ieslēgt klimata kontroles ierīci vismaz reizi mēnesī, lai ierīces blīvējumi un savienojuma vietas neizkalstu un ierīce neveidotos sūces. Ja konstatējat, ka ierīces dzesēšanas jauda ir samazinājusies, apmeklējiet servisa centru, lai pārbaudītu ierīci.
- Ja ir nepieciešama īpaši liela dzinēja jauda, gaisa kondicioniera kompresors uz laiku pārtrauc darboties.

Climatronic vadības elementi



123. att. Shematisks attēls: klimata kontroles funkcijas.

Ⓐ Klimata josla

Fiksēta josla informācijas un izklaides sistēmas ekrāna augšpusē»» 123. att. Ⓐ (arī tad, kad sistēma ir izslēgta), kurā ir šādas klimata kontroles funkcijas:



Rāda ventilatora stāvokli / griešanās ātrumu. Nospiežot, jūs varat piekļūt klimata kontroles izvēlei»» 150. lappuse.

20.0°C

Pārvietojot pirkstu pār cipariem no kreisās puses uz labo vai otrādi, tiek iestatīta vēlamā temperatūra.

Nospiežot tos pašus ciparus, jūs varat piekļūt temperatūras iestatīšanas apakšizvēlei.

VAI: klimata kontroles ierīces nodrošināto temperatūru var iestatīt, izmantojot skārienjūtīgās ekrāna zonas ① un ② (zils / sarkans) »» 123. att..



Piekļuve sēdekļu apsildes* apakšizvēlei »» 153. lappuse.



Gaisa recirkulācijas ieslēgšana un izslēgšana »» 152. lappuse

Temperatūras iestatīšanas apakšizvēlne

Apakšizvēlne ar šādām funkcijām:

20.0°C

Pārvietojot pirkstu pār joslu no kreisās puses uz labo vai otrādi **vai** spiežot ⊕ vai ⊖, tiek iestatīta vēlamā temperatūra.

SYNC

Temperatūras iestatījumu vadītāja pusei pārņemšana visām zonām.

Klimata kontroles izvēlne

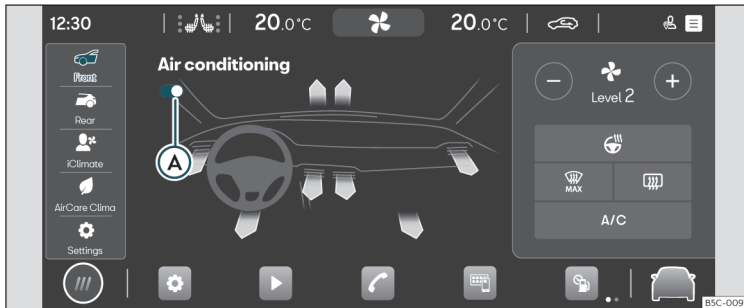

124. att. Shematisks attēls: klimata kontroles izvēlne.

Klimata kontroles izvēlnē atkarībā no aprīkojuma ir tālāk minētās apakšizvēlnes.

Priekšējās zonas apakšizvēlne

Apakšizvēlne automašīnas salona priekšējās zonas klimata kontrolei ar šādām funkcijām:



Climatronic ieslēgšana un izslēgšana

»» 124. att. A.

Gaisa padeves atveru vadība (bultiņas)

Pieskaroties vajadzīgajai bultiņai, gaisa plūsmas sadalījums tiek novirzīts uz vienu vai vairākām no šīm zonām: kājas, ķermeņa augšdaļa vai vējstikls.

Bultiņu krāsa nenorāda izplūstošā gaisa temperatūru, bet gan vēlamo temperatūru atkarībā no apkārtējās vides apstākļiem.



Manuāla ventilatora darbības ātruma regulēšana, nospiežot ⊕ vai ⊖.



Stūres apsildes* ieslēgšana vai izslēgšana.

Tiek rādīts arī apsildes statuss (ieslēgta / izslēgta).

Apsildes intensitātes pakāpes, kā arī ieslēgšanu un izslēgšanu var vadīt arī no daudzfunkcionālās stūres»» 154. lappuse.



Climatronic atkausēšanas funkcija atbrīvo vējstiklu no ledus un kondensāta. No gaisa tiek aizvadīts mitrums, un ventilators tiek ieslēgts uz augstāku gaisa padeves intensitāti.

Kad šī funkcija ir aktivizēta, klimata kontrole aizmugurējiem sēdekļiem tiek deaktivizēta.



Aizmugurējā stikla apsilde darbojas tikai tad, kad dzinējs ir iedarbināts, un vēlākais pēc 10 minūtēm automātiski izslēdzas. Tā būtu jāizslēdz, tiklīdz stikls atkal ir caurdzams.

Tā kā tādējādi tiek samazināts elektroenerģijas patēriņš, tiek patērēts arī mazāk degvielas.

Lai lieki nenoslogotu akumulatoru bateriju, aizmugurējā stikla apsilde var uz laiku automātiski izslēgties un ieslēgties pēc tam, kad darbības apstākļi atkal kļūst normāli.

A/C

Dzesēšanas un stiklu pretaizsvīšanas sistēmas ieslēgšana un izslēgšana.

AUTO

AUTO režīmā izvēlētā temperatūra paliek nemainīga. Ventilatora darbības ātrums un gaisa plūsmas sadalījums regulējas automātiski.

AUTO režīms uzreiz deaktivizējas, tiklīdz ventilatora darbības ātrums un/vai gaisa plūsmas sadalījums tiek manuāli izmainīts.

Ventilatora darbības ātrumu **AUTO** režīmā var iestatīt klimata profilos (*zems, vidējs vai augsts*), atkārtoti spiežot funkcionālo taustiņu **AUTO**.

Klimata profilu iestatīšanu var veikt arī iestatījumu apakšizvēlnē.

Aizmugurējās zonas apakšizvēlne

Apakšizvēlne automašīnas salona aizmugurējās zonas klimata kontrolei ar šādām funkcijām:



Climatronic ieslēgšana un izslēgšana.



Ja simbols deg, temperatūru nevar iestatīt no aizmugurējās zonas.

20.0°C

Temperatūras iestatīšana aizmugurējā zonā, spiežot simbolu ⊕ vai ⊖.

iClimate apakšizvēlne

Apakšizvēlne ar dažādām viedām un/vai automātiskām funkcijām:



Roku apsilde: uz noteiktu laiku automātiski pielāgo klimata kontroles ierīces darbību, lai sasildītu stūres zonu.



Kāju apsilde: uz noteiktu laiku automātiski pielāgo klimata kontroles ierīces darbību, lai atdzesētu kāju zonu.



Stiklu atbrīvošana no aizsviduma: automātiski un uz noteiktu laiku pielāgo klimata kontroles ierīces darbību, lai atbrīvotu stiklus no aizsviduma.



Kāju apsilde: uz noteiktu laiku automātiski pielāgo klimata kontroles ierīces darbību, lai sasildītu kāju zonu.



Fresh Air (svaiga gaiss): automātiski un uz noteiktu laiku pielāgo klimata kontroles ierīces darbību, lai izvēdinātu automašīnas salonu.

AirCare klimata apakšizvēlne

Klimata kontroles ierīce ir aprīkota ar filtru, kas var samazināt alergēno daļiņu iekļūšanu automašīnas salonā.

Kad AirCare funkcija ir aktivizēta, darbojas gaisa recirkulācijas režīms, un gaiss tiek automātiski un nepārtraukti kontrolēts tik ilgi, līdz netiek konstatēts stiklu aizsvīšanas risks.

- AirCare funkcija tiek aktivizēta vai deaktivizēta, nospiežot uz **☰**.
- Nospiežot uz **i**, var apskatīt informāciju par AirCare sistēmas darbību.

Iestatījumu apakšizvēlne

Apakšizvēlne ar tālāk minētajiem iestatījumiem.

- Automātiskā gaisa recirkulācija: automātiskā gaisa recirkulācijas režīma ieslēgšana un izslēgšana» 152. lappuse.
- Klimata profili: ventilatora darbības ātruma iestatīšanai (*zems, vidējs vai augsts*) **AUTO** režīmā.

Klimata kontroles ierīces lietošanas norādījumi

Automašīnas salona gaisa kondicionieris darbojas tikai tad, kad darbojas dzinējs un ir ieslēgts ventilators. »

Klimata kontroles ierīces ekonomiska izmantošana

Kad klimata kontroles ierīce ir ieslēgta, gaisa kondicioniera kompresors patērē dzinēja jaudu, kas attiecīgi ietekmē degvielas patēriņu.

Klimata kontroles ierīce darbojas visefektīvāk, kad logi un stikla jumts* ir aizvērti. Tomēr, ja stāvošas automašīnas salons saules starojuma ietekmē ir stipri uzkaršis, īslaicīgi atverot logus un stikla jumtu*, salona atdzesēšanas procesu var paātrināt.

Temperatūras mērvienības maiņa (Climatronic)

Temperatūras rādījuma pārslēgšana no Celsija uz Fārenheita skalu informācijas un izklaides sistēmas displejā tiek veikta, izmantojot funkcionālo virsmu  > **Iestatījumi** > **Mērvienības**.

Ja gaisa kondicionieris neieslēdzas

Ja gaisa kondicionieris neieslēdzas, tam var būt tālāk minētie iemesli.

- Nedarbojas dzinējs.
- Ventilators ir izslēgts.
- Pārdedzis klimata kontroles ierīces drošinātājs.
- Apkārtējā gaisa temperatūra ir zemāka par apmēram +3°C (+38°F).

- Gaisa kondicioniera kompresors uz laiku ir izslēdzies, jo dzinēja dzesēšanas šķidrums temperatūra ir pārāk augsta.

- Automašīnā ir kāda cita kļūda. Pārbaudiet klimata kontroles ierīci servisa centrā.

Specifika

Ja ārējā gaisa mitrums ir liels un temperatūra – augsta, no gaisa kondicioniera iztvaikotāja var pilēt **ūdens kondensāts**, veidojot zem automašīnas ūdens pelķi. Tā ir normāla parādība un nenorāda uz bojājumiem sistēmas hermetizācijā!

Norādījums

Tā kā klimata kontroles ierīcē uzkrājas palielkošais mitrums, pēc dzinēja iedarbināšanas vējstikls var aizsvīst. Ieslēdziet atkausēšanas funkciju, lai pēc iespējas ātrāk atbrīvotu priekšējo stiklu no aizsviduma.

Gaisa padeves atveres

Lai sasniegtu un nodrošinātu pietiekamu apsildi, dzesēšanu un gaisa pieplūdi automašīnas salonā, gaisa padeves atverēm jāpaliek atvērtām.

- Lai aizvērtu gaisa padeves atveres kreisajā pusē, pārvietojiet attiecīgās gaisa padeves atveres regulēšanas sviru līdz galam pa labi. Lai aizvērtu gaisa padeves atveres labajā

pusē, pārvietojiet attiecīgās gaisa padeves atveres regulēšanas sviru līdz galam pa kreisi.

- Regulējiet gaisa plūsmas virzienu, izmantojot sviru gaisa padeves atveres režģī.

Papildu gaisa padeves atveres, kas nav regulējamas, atrodas instrumentu panelī, kāju zonā, kā arī automašīnas salona aizmugurējā daļā.

Norādījums

Pie gaisa padeves atverēm **nenovietojiet pārtikas produktus, medikamentus vai citus karstumneizturīgus priekšmetus**, jo izplūstošais gaiss var tos sabojāt vai padarīt nelietojamus.

Gaisa recirkulācija

Kad darbojas gaisa recirkulācija, ārējais gaiss nenonāk automašīnas salonā.

Ja ārējā gaisa temperatūra ir ļoti augsta, uz īsu brīdi manuāli ieslēdziet gaisa recirkulāciju, lai automašīnas salons atdzistu ātrāk.

Drošības apsvērumu dēļ gaisa recirkulācija izslēdzas, kad tiek nospiests .

Manuālā gaisa recirkulācijas režīma ieslēgšana un izslēgšana

- Nospiediet taustiņu , lai ieslēgtu vai izslēgtu manuālo gaisa recirkulācijas režīmu.

Climatronic automātiskais gaisa recirkulācijas režīms

Kad ir ieslēgts automātiskais gaisa recirkulācijas režīms, automašīnas salonā nonāk svaigs gaiss. Ja sistēma konstatē paaugstinātu piesārņojuma koncentrāciju ārējā gaisā, automātiski ieslēdzas gaisa recirkulācijas režīms. Kad piesārņojuma koncentrācija atkal ir normālā līmenī, gaisa recirkulācijas režīms izslēdzas.

Sistēma nenodrošina nepatīkamu smaku konstatēšanu.

- Automātiskā gaisa recirkulācijas režīma aktivizēšana un deaktivizēšana notiek klimata kontroles ierīces iestatījumu izvēlnē »» 149. lappuse.

Priekšējo sēdekļu apsilde*

Kad aizdedze ir ieslēgta, priekšējo sēdekļu sēdvirsmas un atzveltnes var elektriski apsildīt.



Sēdekļu apsildes lietošana

Pieskaroties simbolam  klimata kontroles rindā»» 123. att. , tiek atvērta sēdekļu apsildes izvēlne.

- Pieskaroties kreisā vai labā sēdekļa funkcionālajai virsmai, lai ieslēgtu sēdekļa apsildes lielāko intensitātes pakāpi.

- Vairākkārt pieskaroties kreisā vai labā sēdekļa funkcionālajai virsmai, līdz ir iestatīta vajadzīgā intensitātes pakāpe.

- Lai izslēgtu sēdekļa apsildi, vairākkārt pieskaroties attiecīgā sēdekļa funkcionālajai virsmai, līdz neviena gaismas diode vairs nedeģ.

- Sēdekļa apsildes intensitātes pakāpi var iestatīt arī ar **diviem** pirkstiem pieskaroties skārienjutīgajam slīdnim»» 123. att.  vai  (kreisais vai labais sēdekļis).

Ja apmēram 10 minūšu laikā aizdedze tiek no jauna ieslēgta, vadītāja sēdekļa apsilde automātiski ieslēdzas un darbojas atbilstoši pedējai iestatītajai apsildes intensitātei.

Kad sēdekļu apsildi nedrīkst ieslēgt?

Ja izpildās kāds no tālāk minētajiem nosacījumiem, sēdekļu apsildi ieslēgt nedrīkst.

- Sēdekļis nav aizņemts.
- Sēdekļis ir pārvilkts ar aizsargpārvalku.
- Uz sēdekļa ir uzstādīts bērnu sēdekļītis.
- Sēdvirsmā ir mitra vai slapja.
- Ārējā gaisa temperatūra vai gaisa temperatūra salonā ir augstāka par +25°C (77°F).

UZMANĪBU

Cilvēki, kuru sāpju vai temperatūras uztveri ir ierobežota noteiktu medikamentu lietošanas, paralīzes vai hronisku saslimšanu

(piemēram, diabēta) dēļ, vai bērni, lietojot sēdekļa apsildi, var gūt muguras, sēžamvietas un kāju apdegumus.

- Cilvēki ar ierobežotu sāpju vai temperatūras uztveri nekad nedrīkst izmantot sēdekļu apsildes funkciju.
- Ja rodas problēmas ar sēdekļa apsildes temperatūras regulēšanu, apmeklējiet servīsa centru.

UZMANĪBU

Ja apšuvuma materiāls ir mitrs, sēdekļa apsilde var darboties kļūdaini un paaugstinās apdegumu risks.

- Pirms lietojat sēdekļa apsildi, pārlicinieties, ka sēdvirsmā ir sausa.
- Nesēdiet uz sēdekļa mitrās vai slapjās drēbēs.
- Nenovietojiet uz sēdekļa mitrus vai slapjus priekšmetus un apģērba gabalus.
- Neizlejiet uz sēdekļa šķidrumus.

PIESARDZĪBA

- Lai nesabojātu sēdekļu apsildes elementus, netupiet uz sēdekļiem, kā arī nekādā citā veidā nenoslogojiet sēdvirsmu un atzveltni vienā punktā.
- Šķidrumi, asi priekšmeti un izolējoši materiāli (piemēram, pārvalki vai bērnu sēdekļi) var sabojāt sēdekļa apsildi.

»

- Ja parādās smaka, nekavējoties izslēdziet sēdekļu apsildi un dodieties uz servisa centru, lai sistēmu pārbaudītu.

Vides aizsardzības norādījums

Atstājiet sēdekļa apsildi ieslēgtu tikai tik ilgi, kamēr tā ir nepieciešama. Pretējā gadījumā tiek lieki patērēta degviela.

Stūres apsilde*

Stūres apsilde darbojas tikai tad, kad ir ieslēgts dzinējs.

Stūres apsildes līmeņi

Izvēlētais stūres apsildes līmenis tiek rādīts mērinstrumentu bloka ekrānā.

Līmeņa izvēle notiek, izmantojot taustiņu  uz daudzfunkcionālās stūres.

- *Īsi nospiediet (mazāk par 1 sekundi):* apsilde ieslēdzas maksimālā līmenī. Vairākkārt spiediet taustiņu uz stūres, līdz ir iestatīts vēlamais līmenis. Lai izslēgtu stūres apsildi, vairākkārt spiediet taustiņu uz stūres, līdz mērinstrumentu blokā iedegas stūres apsildes OFF simbols.
- *Pieturiet nospiestu (ilgāk par 1 sekundi):* apsilde uzreiz izslēdzas no tā līmeņa, kas tobrīd ir ieslēgts. Ja taustiņš uz stūres tiek vēlreiz pieturēts nospiests, apsilde uzreiz ieslē-

dzas pēdējā līmenī, kas saglabāts pirms izslēgšanas.

Automātiska izslēgšanās

Stūres apsilde automātiski izslēdzas, ja izpildās kāds no tālāk minētajiem nosacījumiem.

- Enerģijas patēriņš ir pārāk liels.
- Stūres apsildes sistēmai ir defekts.
- Tiek izslēgta aizdedze.

Autonomā ventilācija*

Izmantojot autonomās ventilācijas darbību, automašīnas salonu var ventilēt pavasarī vai vasarā.

Autonomajai ventilācijai nepieciešamo enerģiju nodrošina automašīnas 12 V akumulatoru baterija.

Ventilācijas funkcija tiek vadīta, izmantojot CUPRA CONNECT mobilo lietotni vai MyCUPRA tīmekļa portālu.

Autonomās ventilācijas ieslēgšana

Funkciju var ieslēgt tālāk minētajos veidos.

- Izmantojot tūlītējās ieslēgšanas/ izslēgšanas taustiņu lietotnē vai MyCUPRA tīmekļa portālā, autonomā ventilācija tiek uzreiz ieslēgta.

- Var izmantot izbraukšanas laika ieprogrammēšanu.

Ja 12 V akumulatoru baterijas uzlādes līmenis ir par zemu, autonomā ventilācija neieslēdzas.

Autonomās ventilācijas izslēgšana

Autonomā ventilācija izslēdzas tālāk minētajās situācijās.

- Kad ir beidzies darbības laiks, ko lietotājs ir iestatījis lietotnē vai MyCUPRA tīmekļa portālā tūlītējās ieslēgšanas/ izslēgšanas režīmam.
- Izmantojot tūlītējās ieslēgšanas/ izslēgšanas taustiņu lietotnē vai MyCUPRA tīmekļa portālā, autonomā ventilācija tiek uzreiz izslēgta.
- Kad ir pienācis ieprogrammētais izbraukšanas laiks.

Autonomās ventilācijas maksimālais darbības laiks ir 60 minūtes.

Izbraukšanas un brauciena sākuma programēšana

Autonomās ventilācijas aktivizēšana ieprogrammētajā laikā ir spēkā tikai vienam ventilācijas procesam. Katram ventilācijas procesam izbraukšanas laiks ir jāieprogrammē no jauna.

Pirms izbraukšanas laika programmēšanas ir jāpārbauda, vai automašīnā ir iestatīts pareizs datums un laiks.

Kad tiek ieprogrammēts izbraukšanas laiks, automašīna automātiski aprēķina nepieciešamo autonomās ventilācijas darbības laiku atkarībā no apkārtējās vides apstākļiem.

PIESARDZĪBA

Izplūstošā gaisa plūsma var sabojāt pārtikas produktus, medikamentus vai citus priekšmetus, kas ir jutīgi pret aukstumu.

- Nenovietojiet ventilācijas atveru priekšā pārtikas produktus, medikamentus vai citus priekšmetus, kas ir jutīgi pret temperatūru.

Norādījums

Ja autonomā ventilācija vairākas reizes pēc kārtas ilgstoši darbojas, 12 V akumulatoru baterijas uzlādes līmenis pazeminās. Lai atkal atjaunotu akumulatoru baterijas uzlādes līmeni, ieteicams veikt ilgāku braucieni.

Autonomā apsilde (papildu apsildes sistēma)*

Temata ievads

Autonomā apsilde patērē automašīnas degvielas tvertnē esošo degvielu un var tikt izmantota gan brauciena laikā, gan tad, kad automašīna stāv.

Autonomo apsildi var vadīt, izmantojot CUPRA CONNECT mobilo lietotni, MyCUPRA tīmekļa portālu vai tālvadības pultī.

Ziemā, pirms brauciena ieslēdzot autonomo apsildi, var atbrīvot no sniega un ledus priekšējo stiklu, ja tas ir apledojis (ja ledus kārtiņa ir plāna).

Ja ārējā gaisa temperatūra ir augsta, izmantojot autonomo apsildi, automašīnas salonu var vēdināt – arī tad, ja dzinējs ir izslēgts.

Autonomās apsildes maksimālais darbības laiks ir 60 minūtes.

⚠ UZMANĪBU

Autonomās apsildes izplūdes gāzes citu kaitīgu vielu starpā satur arī oglekļa monoksīdu (tvaņa gāzi) – indīgu gāzi bez krāsas un smakas. Oglekļa monoksīds var izraisīt bezsamaņas stāvokli un nāvi.

- Nekad neiedarbiniet autonomo apsildi un neatstājiet to ieslēgtu slēgtās vai nevēdināmās telpās.

- Nekad neieprogrammējiet autonomo apsildi tā, lai tā ieslēgtos un darbotos slēgtās vai nevēdināmās telpās.

⚠ UZMANĪBU

Autonomās apsildes daļas var ļoti stipri sakarst un izraisīt ugunsgrēku.

- Novietojiet automašīnu tā, lai neviena no izplūdes gāzu sistēmas daļām nesaskartos ar viegli uzliesmojošiem materiāliem, kas var atrasties zem automašīnas, piemēram, ar sausu zāli.

⚠ PIESARDZĪBA

Pie gaisa padeves atverēm nenovietojiet pārtikas produktus, medikamentus vai citus karstumneizturīgus priekšmetus. No atverēm izplūstošā gaisa ietekmē pārtikas produkti, medikamenti un citi karstumneizturīgi priekšmeti var sabojāties vai kļūt nelietojami.

Autonomās apsildes ieslēgšana un izslēgšana

Ieslēgšana

Autonomo apsildi var ieslēgt tālāk minētajos veidos.

- Nospiediet tūlītējās ieslēgšanas/ izslēgšanas taustiņu lietotnē vai MyCUPRA tīmekļa portālā.

- Nospiediet taustiņu  uz tālvadības pults >>> 157. lappuse.

- Automātiski, ieprogrammējot izbraukšanas laiku lietotnē vai MyCUPRA tīmekļa portālā >>> 158. lappuse.

Izslēgšana

Autonomo apsildi var izslēgt tālāk minētajos veidos.

- Nospiediet tūlītējās ieslēgšanas/ izslēgšanas taustiņu lietotnē vai MyCUPRA tīmekļa portālā.

- Nospiediet tālvadības pults taustiņu **OFF** >>> 157. lappuse.

- Automātiski, kad ir pienācis ieprogrammētais izbraukšanas laiks vai ir beidzies iestatītais darbības laiks.

- Automātiski, kad iedegas kontrollampina  (degvielas līmeņa rādītājs) >>> 293. lappuse .

- Automātiski, kad 12 V akumulatoru baterijas uzlādes līmenis pazeminās pārāk stipri >>> 307. lappuse.

Specifika

Pēc izslēgšanas autonomā apsilde vēl īsu brīdi turpina darboties, lai sadedzinātu sistēmā palikušo degvielu un izvadītu izplūdes gāzes.

Tālvadības pults

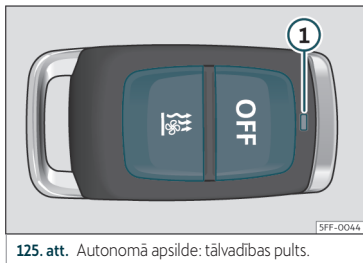

125. att. Autonomā apsilde: tālvadības pults.

125. att.

Autonomās apsildes ieslēgšana

OFF Autonomās apsildes izslēgšana

① Kontrollampīna

Ja taustiņus tālvadības pultī nevajadzīgi nospiež, autonomā apsilde var kļūdas dēļ ieslēgties – arī tad, ja jūs atrodaties ārpus signāla uztveršanas zonas vai kontrollampīna mirgo.

Lai ieslēgtu vai izslēgtu autonomo apsildi, ir jānospiež taustiņš (apmēram 1 sekundi).

Kontrollampīna tālvadības pultī

Kad taustiņi tiek nospiesti, tālvadības pults kontrollampīna ① sniedz lietotājam tālāk minēto informāciju.

Iedegas uz apmēram divām sekundēm

- *Zaļā krāsā:* autonomā apsilde ir ieslēgta ar taustiņu .

- *Sarkanā krāsā:* autonomā apsilde ir izslēgta ar taustiņu **OFF**.

Lēni mirgo apmēram 2 sekundes

- *Zaļā krāsā:* ieslēgšanas signāls nav uztverts. Tālvadības pults atrodas ārpus darbības zonas. Samaziniet attālumu līdz automašīnai.

- *Sarkanā krāsā:* izslēgšanas signāls nav uztverts. Tālvadības pults atrodas ārpus darbības zonas. Samaziniet attālumu līdz automašīnai.

Ātri mirgo apmēram 2 sekundes

- *Zaļā krāsā:* autonomās apsildes darbība ir bloķēta. Iespējamie iemesli: degvielas tvertne ir gandrīz tukša, akumulatoru baterijas spriegums (12 V) ir par zemu vai pastāv darbības traucējums.

Iedegas uz apmēram divām sekundēm

- *Oranžā krāsā (pēc tam zaļā vai sarkanā):* tālvadības pults baterija ir gandrīz izlādējusies. Neskatoties uz to, ieslēgšanas vai izslēgšanas signāls tomēr ir uztverts.

- *Oranžā krāsā (pēc tam mirgo zaļā vai sarkanā):* tālvadības pults baterija ir gandrīz izlādējusies. Ieslēgšanas vai izslēgšanas signāls nav uztverts.

Mirgo apmēram piecas sekundes

- *Oranžā krāsā:* tālvadības pults baterija ir izlādējusies. Ieslēgšanas vai izslēgšanas signāls nav uztverts.

Tālvadības pults baterijas nomaiņa

Ja pēc taustiņa nospiešanas tālvadības pults kontrollampīna ① apmēram 5 sekundes mirgo oranžā krāsā vai neiedegas, ir jānomaina tālvadības pults baterija.

Baterija atrodas zem vāciņa tālvadības pults aizmugurē.

- Lai vāciņu atvērtu, nedaudz to paceliet un velciet uz leju.

- Izņemiet bateriju.

- Ielieciet jaunu bateriju. Mainot bateriju, ievērojiet pareizo polaritāti un pārļiecinieties, ka jaunās baterijas izpildījums ir tāds pats kā vecajai » ①.

- Atkal uzlieciet vāciņu, ievietojot austiņas augšējā daļā un piespiežot vāciņa apakšu.

Darbības attālums

Uztvērējs atrodas automašīnas salonā. Ja baterijas ir pilnas, tālvadības pults darbības attālums var sasniegt dažus simtus metru. Šķēršļi starp tālvadības pultī un automašīnu, slikti laika apstākļi, kā arī baterijas izlādēšanās būtiski samazina radio signāla darbības attālumu. »

⚠ UZMANĪBU

Ja apaļas formas akumulatoru baterijas, kuru diametrs ir 20 mm, vai citas apaļas formas akumulatoru baterijas tiek norītas, neilgā laikā var rasties smagi un pat nāvējoši savainojumi.

- Ar baterijām darbināmas tālvadības pulstis, atslēgu piekariņus ar baterijām, rezerves baterijas, tostarp plakanas formas akumulatoru baterijas un citas baterijas, kuru diametrs pārsniedz 20 mm, glabājiet bērniem nepieejamās vietās.
- Ja pastāv aizdomas, ka kāda baterija ir norīta, nekavējoties apmeklējiet ārstu.

⚠ PIESARDZĪBA

- Tālvadības pultī atrodas elektroniskas detaļas. Tāpēc sargājiet to no saskares ar ūdeni, tieša saules starojuma un triecieniem.
- Lietojot nepiemērotas baterijas, tālvadības pultis var sabojāt. Tāpēc izlādējušos bateriju nomainiet tikai ar jaunu tāda paša sprieguma, izmēra un specifikācijas bateriju.

🌿 Vides aizsardzības norādījums

- Tukšās baterijas utilizējiet atbilstoši vides aizsardzības prasībām.
- Tālvadības pults baterija var saturēt perlorātu. Ievērojiet likumdošanas prasības attiecībā uz utilizāciju.

- Uzmanieties, lai kļūdas pēc neiedarbinātu tālvadības pulti, jo tādējādi var netīšām ieslēgt autonomo apsildi.

Autonomās apsildes programmēšana*

Autonomās apsildes aktivizēšana ieprogrammētajā laikā ir spēkā tikai vienam klimata kontroles procesam. Katram klimata kontroles procesam izbraukšanas laiks ir jāieprogrammē no jauna.

Pirms izbraukšanas laika programmēšanas ir jāpārbauda, vai automašīnā ir iestatīts pareizs datums un laiks.

Kad tiek ieprogrammēts izbraukšanas laiks, automašīna automātiski aprēķina nepieciešamo laiku atkarībā no apkārtējās vides apstākļiem.

⚠ UZMANĪBU

Nekad neieprogrammējiet autonomo apsildi tā, lai tā ieslēgtos un darbotos slēgtās vai nevēdināmās telpās. Autonomās apsildes izplūdes gāzes citu kaitīgu vielu starpā satur arī oglekļa monoksīdu (tvaņa gāzi) – indīgu gāzi bez krāsas un smakas. Oglekļa monoksīds var izraisīt bezsamaņas stāvokli un nāvi.

Lietošanas norādījumi

Autonomās apsildes izplūdes gāzu sistēmu, kas atrodas zem automašīnas, nedrīkst bloķēt sniegs, dubļi vai kādi citi materiāli. Brīvai izplūdes gāzu izplūdei nekas nedrīkst traucēt. Autonomās apsildes darbības laikā rodas izplūdes gāzes, kas tiek izvadītas caur izpūtēju automašīnas apakšā.

Atkarībā no ārējā gaisa temperatūras, automašīnas salona apsildes laikā siltais gaiss vispirms tiek vadīts uz priekšējo stiklu un pēc tam caur gaisa padeves atverēm – automašīnas salonā. Ja gaisa padeves atveres ir noregulētas, piemēram, sānu logu virzienā, tas var ietekmēt gaisa plūsmas sadalījumu.

Gadījumi, kad autonomā apsilde neieslēdzas

- Autonomā apsilde patērē apmēram tikpat daudz elektroenerģijas, cik tuvē gaisma. Ja 12 V akumulatoru baterijas uzlādes līmenis pazeminās pārāk stipri, autonomā apsilde automātiski izslēdzas vai to vispār nevar ieslēgt. Tādējādi tiek novērsta problēmas, kas var rasties autonomā apsildes dzinēja iedarbināšanas laikā.
- Apsilde ir jāaktivizē katrai ieslēgšanās reizei. Tāpat arī izslēgšanās laiks katru reizi ir jāaktivizē no jauna.
- Iedegas kontrollampīna  (degvielas līmeņa rādītājs).

Norādījums

- Autonomās apsildes darbības laikā var būt dzirdami tās radīti trokšņi.
- Ja ārējā gaisa mitrums ir augsts un temperatūra – zema, autonomās apsildes darbības laikā no apsildes un ventilācijas sistēmas var iztvaikot ūdens kondensāts. Šādā gadījumā zem automašīnas var izplūst ūdens tvaiki. Tas nenozīmē, ka automašīna ir bojāta.
- Kad automašīna atrodas slīpā stāvoklī (piemēram, novietota ceļā kāpumā), autonomās apsildes darbība var būt ierobežota, ja degvielas tvertnes uzpildes līmenis ir zems (nedaudz virs rezerves līmeņa).
- Ja autonomā apsilde bieži darbojas ilgstoši, 12 V akumulatoru baterija izlādējas. Lai akumulatoru bateriju atkal uzlādētu, ar automašīnu laiku pa laikam ir jānobrauc dažī kilometri. Vadīties var pēc šāda aprēķina: brauciena ilgumam ir aptuveni jāatbilst autonomās apsildes darbības ilgumam.
- Kad temperatūra ir zemāka par +5°C (+41°F), iespējams, ka dzinēja iedarbināšanas brīdī autonomā apsilde ieslēdzas automātiski. Pēc zināma laika autonomā apsilde atkal izslēdzas.

Informācijas un izklaides sistēma

Ievads

Pirmā iepazīšanās

Temata ievads

Informācijas un izklaides sistēmas funkcijas un iestatījumi ir atkarīgi no valsts un aprīkojuma.

Pirms lietošanas uzsākšanas

Lai varētu optimāli izmantot piedāvātās funkcijas un iestatījumus, pirms ierīces lietošanas uzsākšanas ņemiet vērā tālāk minētos norādījumus.

- Ievērojiet galvenos drošības norādījumus >>> 160. lappuse.
- Atiestatiet informācijas un izklaides sistēmas rūpnīcas iestatījumus.
- Sameklējiet iecienītās radiostacijas un piesaistiet tās staciju taustiņiem, lai turpmāk varētu ātri izvēlēties.
- Izmantojiet tikai piemērotus audio avotus un datu nesējus.

- Savienojiet pāri mobilo telefonu, lai varētu lietot telefonu, izmantojot informācijas un izklaides sistēmu.
- Navigācijai izmantojiet jaunākās kartes.
- Reģistrējieties CUPRA CONNECT, lai varētu lietot attiecīgos pakalpojumus.

Aktuālā dokumentācija pielikumā

Lai optimāli izmantotu informācijas un izklaides sistēmu un tās komponentus, reizē ar šo rokasgrāmatu ņemiet vērā arī tālāk minēto dokumentāciju.

- Jūsu automašīnas dokumentācijas komplekta papildinājumi.
- Mobilo telefonu vai audio avotu lietošanas instrukcijas.
- Datu nesēju un ārējo atskaņotāju lietošanas instrukcijas.
- Informācijas un izklaides sistēmas piederumu rokasgrāmatas, kurās aprakstīti vēlāk uzstādītie vai papildus izmantotie piederumi.
- Pakalpojumu apraksts, ja tiek lietoti CUPRA CONNECT pakalpojumi.

Drošības norādījumi

Dažas funkcionālās jomas var saturēt saites uz tīmekļa vietnēm, ko pārvalda trešās puses. CUPRA nav caur šīm saitēm pieejamo trešo

pušu tīmekļa vietņu īpašnieks un neuzņemas atbildību par to saturu.

Dažas funkcionālās jomas var saturēt ārēju informāciju, kas iegūta no trešās puses pakalpojumu sniedzējiem. CUPRA neuzņemas atbildību par šīs informācijas pareizību, aktualitāti un pilnīgumu vai par trešo pušu tiesību nepārkāpšanu.

Par pārraidīto informāciju ir atbildīgas radiostacijas un datu nesēju un audio avotu īpašnieki.

Lūdzu, ņemiet vērā, ka radio signāla uztveršana var tikt traucēta arī autostāvvietās, tuneļos, augstās ēkās, kalnos vai citu elektrisko ierīču, piemēram, lādētāju, darbības dēļ.

Folija vai uzlīmes ar metālisku pārklājumu uz antenas un logu stikliem var traucēt radio uztveršanu.

⚠ UZMANĪBU

Informācijas un izklaides sistēmas centrālais procesors ir savienots ar automašīnā uzstādītajām vadības ierīcēm. Tāpēc, ja centrālais procesors ir ticis remontēts vai nepareizi noņemts un uzstādīts, pastāv smagu negadījumu un savainojumu risks.

- Kad centrālā procesora kalpošanas laiks beidzas, nekad neaizvietojiet to ar citu lietotu, atjaunotu vai no citas automašīnas demontētu procesoru.
- Centrālā procesora remontu vai noņemšanu un uzstādīšanu drīkst veikt tikai

specializētos servisa centros. CUPRA iesaka apmeklēt CUPRA specializēto servisa centru vai kādu no SEAT pilnvarotajiem izplatītājiem.

UZMANĪBU

Rūpnīcā iebūvētais radio ar integrētu programmatūru ir savienots ar automašīnā uzstādītajām vadības ierīcēm. Tāpēc, ja radio ir ticis remontēts vai nepareizi noņemts un uzstādīts, pastāv smagu negadījumu un savainojumu risks.

- Kad radio kalpošanas laiks beidzas, nekad neaizvietojiet to ar citu lietotu, atjaunotu vai no citas automašīnas demontētu radio.
- Radio remontu vai noņemšanu un uzstādīšanu drīkst veikt tikai specializētos servisa centros. CUPRA iesaka apmeklēt CUPRA specializēto servisa centru vai kādu no SEAT pilnvarotajiem izplatītājiem.

UZMANĪBU

Ja tiek novērsta vadītāja uzmanība, var tikt izraisīti negadījumi un savainojumi. Informācijas lasīšana ekrānā un informācijas un izklaides sistēmas lietošana var novērst jūsu uzmanību no satiksmes situācijas un izraisīt negadījumu.

- Atrodoties uz ceļa, vienmēr brauciet uzmanīgi un atbildīgi.

UZMANĪBU

Audio avota vai datu nesēja pievienošana, ievietošana vai izņemšana braukšanas laikā var novērst uzmanību no satiksmes situācijas un izraisīt negadījumus.

UZMANĪBU

Iestatiet skaļumu tā, lai jebkurā laikā varētu labi sadzirdēt skaņas signālus automašīnas ārpusē (piemēram, glābšanas dienestu transporta sirēnas).

- Pārāk liels iestatītais atskaņošanas skaļums var kaitēt dzirdei – arī tad, ja trokšņa iedarbībai esat pakļauti tikai īslaicīgi.

UZMANĪBU

Tālāk minētie apstākļi var izraisīt situāciju, kurā ārkārtas zvans, telefona zvans vai datu pārraide nenotiek vai arī tiek pārtraukti.

- Ja jūsu pašreizējā atrašanās vieta atrodas apgabalos ar neesošu vai nepietiekamu mobilo sakaru un GPS uztveršanu. Šādu situāciju var izraisīt arī tuneli, daudzstāvu namu rajoni, garāžas, daudzstāvu stāvvietas, autoceļu pārvadi, kalni un ielejas.
- Ja vietās ar pietiekamu mobilo sakaru un GPS uztveršanu telekomunikāciju pakalpojumu sniedzēja sakaru tīkls ir traucēts vai nav pieejams.
- Ja automašīnā iebūvētie komponenti, kas nodrošina ārkārtas zvans, telefona zvans un datu pārraides, ir bojāti, nedarbojas vai

netiek pietiekami apgādāti ar elektrisko enerģiju.

- Ja mobilā telefona akumulators ir izlādējies vai tā uzlādes līmenis ir nepietiekams.

UZMANĪBU

Dažās valstīs un mobilo sakaru tīklos palīdzības un ārkārtas zvans var veikt tikai tad, ja mobilais telefons ir savienots ar automašīnas telefona interfeisu, kurā atrodas „atbloķēta” SIM karte, kas satur pietiekoši lielu kredītu, lai varētu veikt sarunu, un atrašanās vieta ir pietiekams mobilo sakaru tīkla pārklājums.

UZMANĪBU

Lietojot mobilos telefonus, datu nesējus, ārējas ierīces, ārējus audio un mediju avotus, izlasiet un ievērojiet norādījumus ražotāja pievienotajās lietošanas instrukcijās.

UZMANĪBU

Novietojiet audio avotu un ārējo ierīču savienojuma kabeļus tā, lai tie netraucētu vadītājam.

UZMANĪBU

Audio vai mediju avota nomaina vai pievienošana var izraisīt pēkšņas skaļuma izmaiņas.



- Pirms audio vai mediju avota nomainas vai pievienošanas, samaziniet skaļumu.

⚠️ UZMANĪBU

Lietojot mobilos telefonus vai radiosakaru ierīces bez pieslēgšanas pie ārējās antenas, ir iespējams, ka maksimāli pieļaujamās elektromagnētiskās starojuma vērtības automašīnas salonā tiek pārsniegtas, un tādējādi tiek apdraudēta vadītāja un automašīnas pasažieru veselība. Tas attiecas arī uz gadījumiem, kad ārējā antena nav pareizi uzstādīta.

- Starp mobilā telefona antenu un aktīvu medicīnisko implantu, piemēram, kardiostimulatoru, ir jābūt vismaz 20 centimetru atālumam, jo mobilie telefoni var negatīvi ietekmēt tā darbību.
- Ieslēgtu mobilo telefonu nedrīkst turēt aktīva medicīniskā implanta tuvumā vai tieši virs tā, piemēram, apģērba krūšu kabatā.
- Nekavējoties izslēdziet mobilo telefonu, ja jums šķiet, ka tas ietekmēt aktīvo implantu vai jebkuru citu medicīnisko ierīci.

⚠️ UZMANĪBU

Pēkšņa kustības manevra vai bremzēšanas gadījumā, kā arī satiksmes negadījuma laikā nenostiprināti vai nepareizi nostiprināti mobilie telefoni, ārējās ierīces un piedurmi var lidot caur automašīnas salonu un izraisīt savainojumus.

- Nostipriniet mobilos telefonus, ārējās ierīces un to piedurmes ārpus drošības spilvenu izplešanās zonām vai novietojiet tos drošā vietā.

⚠️ UZMANĪBU

Vidējais elkoņbalsts var ierobežot automašīnas vadītāja roku kustības brīvību un tādējādi izraisīt negadījumus un smagus savainojumus.

- Vidējā elkoņbalstā izvietoto sīklietu nodalījumu brauciena laikā vienmēr turiet aizvērtu.

⚠️ UZMANĪBU

Ja apgaismojuma apstākļi ir slikti un ekrāns ir bojāts vai netīrs, iespējams, ka ekrānā redzami rādījumi un informācija nav nolasāmi vai arī var tikt nolasīti nepareizi.

- Ekrānā redzami rādījumi un informācija nekad nedrīkst mudināt veikt darbības, kas var radīt risku drošībai. Ekrāns nedrīkst novērst vadītāja uzmanību.

⚠️ UZMANĪBU

Radiostacijas var pārraidīt ziņojumus par katastrofām vai brīdinājumus par briesmām. Tālāk minētie apstākļi neļauj saņemt vai nosūtīt šādu ziņojumus.

- Ja jūsu pašreizējā atrašanās vieta atrodas apgabalos ar neesošu vai nepietiekamu radio signālu. Šādu situāciju var izraisīt arī tu-

neļi, daudzstāvu namu rajoni, garāžas, daudzstāvu stāvvietas, autoceļu pārvadi, kalni un ielejas.

- Ja vietās ar pietiekamu radio signāla uztveršanu attiecīgās radiostacijas frekvenču diapazonā ir traucējumi vai tas nav pieejams.
- Ja automašīnā iebūvētie skaļruņi un komponenti, kas nepieciešami radio uztveršanai, ir bojāti, nedarbojas vai netiek pietiekami apgādāti ar elektrisko enerģiju.
- Ja informācijas un izklaides sistēma ir izslēgta.

⚠️ UZMANĪBU

Izslēdziet mobilo telefonu sprādzienbīstamās vietās!

⚠️ UZMANĪBU

Braukšanas norādījumi un navigācijas sistēmas uzrādītās ceļa zīmes var atšķirties no faktiskās ceļu satiksmes situācijas.

- Ceļa zīmes, signālierīces, ceļu satiksmes noteikumi un faktiskie apstākļi ir prioritāri attiecībā pret braukšanas norādījumiem un navigācijas sistēmas sniegto informāciju.
- Pielāgojiet ātrumu un braukšanas veidu redzamībai, laika apstākļiem, ceļa seguma stāvoklim un satiksmes apstākļiem.
- Noteikti apstāklji var ievērojami pagarināt sākotnēji plānoto brauciena laiku un maršrutu līdz galamērķim vai pat īslaicīgi kavēt

navigāciju uz to, piemēram, ja ceļš ir slēgts satiksmei.

Norādījums

Vietās, kurās ir jāievēro īpaši noteikumi, kā arī tad, ja lietot mobilos telefonus ir aizliegts, mobilajam telefonam vienmēr ir jābūt izslēgtam. Ieslēgta mobilā telefona izstarotais signāls var radīt interferences traucējumus jutīgam tehniskajam un medicīniskajam aprīkojumam, tādējādi izraisot šādu iekārtu kļūdainu darbību vai bojājumus.

Norādījums

Pārāk liels skaļums vai skaņas kropļojumi atskaņošanas laikā var sabojāt skaļruņus.

Pārskats un vadības elementi

Connect System

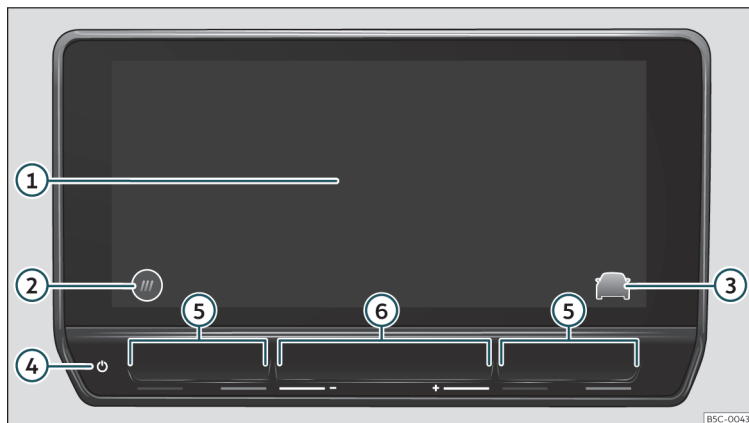

126. att. Vispārējs pārskats: vadības un displeja bloka 10 collu versija.

- ① Skārienekrāns. Izmantojot ekrānu, var lietot informācijas un izklaides sistēmas funkcijas.
- ② HOME taustiņš.
 ☰: galvenā izvēlne ar logriku skatiem.
 ⊕: galvenā izvēlne mozaīkas skata režīmā.
- ③ Taustiņš tiešai piekļuvei palīgsistēmām un automašīnas iestatījumiem.
- ④ Skārienjutīgā zona (informācijas un izklaides sistēmas ieslēgšanai un izslēgšanai).
- ⑤ Skārienjutīgās zonas (klimata kontroles ierīces temperatūras palielināšanai un samazināšanai).
- ⑥ Skārienjutīgās zonas (skaļuma palielināšanai un samazināšanai).

Vispārējie lietošanas norādījumi

Lietošanas norādījumi

- Informācijas un izklaides sistēmai vajadzīgas dažas sekundes, līdz tā pilnībā startētos, un šajā laikā sistēma nereaģē uz ievadi. Sistēmas startēšanās laikā ekrānā var būt redzams tikai atpakaļskata kameras* attēls.
- Visi rādījumi parādās ekrānā un funkcijas var tikt izpildītas pēc tam, kad informācijas un izklaides sistēma ir startējusies. Sistēmas startēšanās ilgums ir atkarīgs no informācijas un izklaides sistēmas funkciju skaita, un ļoti augstā vai ļoti zemā temperatūrā startēšanās var būt ilgāka nekā parasti.
- Kad lietojat informācijas un izklaides sistēmu un attiecīgus piederumus, piemēram, austiņas, ņemiet vērā katrai valstij specifiskos priekšrakstus un likumdošanas prasības.
- Dažu informācijas un izklaides sistēmas funkciju izpildīšanai ir nepieciešams aktivizēts CUPRA CONNECT lietotāja konts un automašīnas savienojums ar internetu. Lai funkcijas varētu izmantot, datu pārraide nedrīkst būt ierobežota.
- Lai lietotu informācijas un izklaides sistēmu, jums tikai viegli jānospiež vajadzīgais taustiņš vai jāpieskaras ekrānam attiecīgajā zonā.
- Lai informācijas un izklaides sistēma darbotos pareizi, ir svarīgi, lai tā būtu ieslēgta un, ja nepieciešams, automašīnā būtu iestatīts pareizs datums un laiks.
- Ja ekrānā trūkst kādas funkcionālās virsmas, tas nav ierīces defekts, bet specifisks izpildījums, kas paredzēts attiecīgajai valstij vai versijai.
- Dažas informācijas un izklaides sistēmas funkcijas var izvēlēties tikai tad, kad automašīna stāv. Dažās valstīs selektora pārslēgam ir jābūt stāvēšanas stāvoklī **P** vai neitrālajā stāvoklī **N**. Tā nav klūdaina darbība, bet gan ierobežojums, kas atbilst likumdošanas prasībām.
- Dažās valstīs var būt noteikti ierobežojumi ar Bluetooth® tehnoloģiju aprīkoto ierīču izmantošanai. Informācija ir pieejama vietējās iestādēs.
- Ja atvienojāt 12 V akumulatoru bateriju, pirms atkal ieslēdzat informācijas un izklaides sistēmu, ieslēdziet aizdedzi.
- Ja iestatījumos tiek veiktas izmaiņas, rādījumi ekrānā var atšķirties un informācijas un izklaides sistēma var darboties nedaudz citādāk, nekā aprakstīts šajā rokasgrāmatā.
- Informācijas un izklaides remontu un izmaiņas uzticiet tikai servisa centru speciālistiem. CUPRA iesaka apmeklēt CUPRA specializēto servisa centru vai kādu no SEAT pilnvarotajiem izplatītājiem.
- Mobilā telefona izmantošana automašīnas salonā var radīt trokšņus automašīnas skaļruņos.
- Dažās valstīs informācijas un izklaides sistēma automātiski izslēdzas, kad dzinējs ir izslēgts un automašīnas 12 V akumulatoru baterijas uzlādes līmenis ir zems.
- Dažās automašīnās, kas aprīkotas ar novietošanas palīdzību, audio avota atskaņošanas skaļums automātiski samazinās, kad tiek ieslēgts atpakaļgaitas pārnese. Skaļuma samazinājuma lielumu var iestatīt.
- Informāciju par izmantoto programmatūru un licences nosacījumiem var atrast sadaļā **Iestatījumi > Autortiesības**.
- Kad automašīnu pārdodāt vai izīrējat, pārlicinieties, vai visi saglabātie dati, faili un iestatījumi ir izdzēsti un vai ārējie audio avoti un datu nesēji, ja nepieciešams, ir izņemti no ierīces.

Norādījums

Papildu informāciju un padomus par informācijas un izklaides sistēmas izmantošanu skatiet palīdzības izvēlnē.

Sākuma ekrāns HOME



Vadības un displeja blokā jūs varat konfigurēt sākuma ekrānā redzamos skatus un attēlojumus vai izmantot rūpnīcas piedāvātās standarta izkārtojuma veidnes.

Ja ekrānā trūkst kāda simbola, tas nav defekts, bet specifisks izpildījums, kas paredzēts attiecīgajai valstij vai jūsu ierīcei.

Tālāk minētās izvēlnes var tikt izvietotas sākuma ekrānā simbolu formā:

Galvenās izvēlnes sākuma ekrānā

	Navigācija»» 192. lappuse
	Radio/multivide»» 185. lappuse
	Telefons»»» 199. lappuse
	Full Link»»» 176. lappuse
	Iestatījumi»» 167. lappuse
	Automašīna»» 88. lappuse
	Dati»» 87. lappuse
	Klimats»» 147. lappuse
	Skāņējums
	Lietotāji
	Privātais režīms»» 175. lappuse
	Veikals

	Juridisks paziņojums
	Palīdzība

^{a)} Atkarīgs no izvēlētā privātuma režīma.

Informācijas un izklaides sistēmas lietošana

Veiciet funkcijas un iestatījumus, izmantojot informācijas un izklaides sistēmas vadības elementus.

Atkarībā no aprīkojuma informācijas un izklaides sistēmai ir dažādi vadības elementi.

- Skārienekrāns.
- Skārienjutīgās zonas ārpus ekrāna, piemēram, skaļums (+ -).

Quick Guide (īsās instrukcijas) atvēršana

Papildu informācija un padomi par lietošanu ir pieejami informācijas un izklaides sistēmas Quick Guide (īšajā instrukcijā).

- Nospiediet **HOME** > .

Informācijas un izklaides sistēmas ieslēgšana un izslēgšana

Informācijas un izklaides sistēma ieslēdzas reizē ar aizdedzes ieslēgšanu, ja vien sistēma iepriekš nav tikusi manuāli izslēgta.

Informācijas un izklaides sistēma ieslēdzas pēdējā iepriekš iestatītajā skaļumā, ja vien tas nepārsniedz iepriekš iestatīto maksimālo ieslēgšanās skaļumu.

Informācijas un izklaides sistēma automātiski izslēdzas, kad tiek atvērtas vadītāja durvis un iepriekš ir tikusi izslēgta aizdedze.

Objektu pārvietošana un skaļuma regulēšana

Pārvietojiet objektus pa ekrānu, lai pielāgotu iestatījumus, piemēram, ar slīdņiem, vai pārvietotu izvēlnes daļas.

Atkarībā no aprīkojuma pārveidojiet izvēlnes un skatus atbilstoši savām vēlmēm.

Attēlu un karšu palielināšana un samazināšana

Padoms: izmantojiet ikšķi un rādītājpirkstu.

- Pieskarieties kartei vienlaikus ar abiem pirkstiem un turiet pirkstus uz ekrāna.
- Lēnām attāliniet ikšķi un otru pirkstu vienu no otra, lai palielinātu skatu. Lēnām tuviniet ikšķi un otru pirkstu vienu otram, lai samazinātu skatu.

Norādījums

Ja jūs manuāli ieslēdzat informācijas un izklaides sistēmu, kad aizdedze ir izslēgta, sistēma pēc apmēram 30 minūtēm automātiski izslēgsies.

Informācijas un izklaides sistēmas pielāgošana savām vēlmēm

Pielāgojiet informācijas un izklaides sistēmas izvēlnes un skatus savām vēlmēm, lai ātri piekļūtu iecienītākajām vai visbiežāk izmantotajām funkcijām.

Galvenā izvēlnē satur funkcionālas virsmas, kas nodrošina piekļuvi visām informācijas un izklaides sistēmas lietotnēm.

Individuāli pielāgojamo izvēlņu konfigurēšana

Visos skatos (izņemot galveno izvēlni, gaidstāves režīmu, automašīnas novietošanu, pareizrakstības pārbaudi un Full Link) ekrāna apakšējā daļā jūs atradīsiet tiešu piekļuvi pielāgojamās sistēmas funkcijām. Izmantojiet konfigurēšanas iespēju, lai tās dzēstu, nomainītu vai izmainītu to izkārtojumu.

- Turiet pirkstu uz viena no simboliem (vai pieskarieties simbolam tukšā vietā), lai parādītu papildlogu.
- Lietotņu joslā izvēlieties vienu no simboliem.
- Nospiediet X, lai dzēstu simbolu.
- Pieskarieties vienam no simboliem papildlogā, lai mainītu tā vērtību.
- Turiet pirkstu uz viena no simboliem un pārvelciet to vēlamajā pozīcijā.

- Lai aizvērtu rediģēšanas režīmu, papildlogā pieskarieties X.

Individuāli pielāgojamo izvēlņu pielāgošana

- Nospiediet kādu funkcionālo virsmu individuāli pielāgojamā izvēlnē un turiet pirkstu uz ekrāna, līdz atveras papildlogs.
- Pieskarieties tai funkcionālajai virsmai, kurai vēlaties pievienot funkciju.
- Lai atgrieztos pielāgojamajā izvēlnē, pieskarieties "Aizvērt".

Norādījums

- Vienmēr ir pieejamas vismaz divas individuāli pielāgojamās izvēlnes. Tās nevar izdzēst.
- Jūs varat papildus pievienot ne vairāk kā divas individuāli pielāgotas izvēlnes (kopumā var būt ne vairāk kā četras individuāli pielāgotas izvēlnes).
- Dažām funkcionālajām virsmām ir pieejams vairāk funkciju, nekā pirmajā brīdī var redzēt papildlogā. Lai atrastu visas funkcijas, pavelciet ekrānu papildlogā pa kreisi vai pa labi.
- Nolaizamajai izvēlnei ir pieejams vairāk funkciju, nekā pirmajā brīdī var redzēt papildlogā. Lai atrastu visas funkcijas, pavelciet ekrānu papildlogā pa kreisi vai pa labi.
- Brauciena laikā ātrās piekļuves joslu nevar izsaukt.

Iestatījumi (sistēma un skanējums)









Iespējamo iestatījumu izvēle ir atkarīga no valsts, attiecīgās ierīces un automašīnas aprīkojuma.

Iestatījumu maiņa

Tālāk norādīto simbolu nozīme attiecas uz visiem sistēmas un skanējuma iestatījumiem.

Izmaiņas tiek automātiski veiktas pēc attiecīgās izvēlnes aizvēršanas.

Simbols un tā nozīme

	Iestatījums ir izvēlēts un aktivizēts vai ieslēgts.
	Iestatījums nav izvēlēts, ir deaktivizēts vai izslēgts.
	Lai atvērtu nolaižamo sarakstu.
	Lai palielinātu iestatījuma vērtību.
	Lai samazinātu iestatījuma vērtību.
	Lai ietu atpakaļ soli pa solim.
	Lai ietu uz priekšu soli pa solim.
	Lai ar slīdni nepārtraukti mainītu iestatījuma vērtību.

Skanējuma iestatījumi

Piekļuve skanējuma iestatījumiem: HOME >



Skatījuma iestatījumos var būt pieejamas tālāk minētās funkcijas, informācija un iestatījumu iespējas.

- Ekvalaizers.
- Pozīcija.
- Iestatījumi.

Sistēmas iestatījumi

Pieklūve sistēmas iestatījumiem: **HOME** > .

Sistēmas iestatījumos var būt pieejamas tālāk minētās funkcijas, informācija un iestatījumu iespējas.

- Ekrāns.
- Laiks un datums.
- Valoda.
- Papildu tastatūras valodas.
- Mērvienības.
- Balss vadība.
- WiFi.
- Lietotnes un pakalpojumi.
- Mobilo ierīču pārvaldīšana.
- Atiestatīšana uz rūpnīcas iestatījumiem.
- Sistēmas informācija.
- Autortiesības.
- Konfigurācijas vednis.

Ārēju audio avotu skaļuma pielāgošana

Ja vēlaties palielināt kāda ārējā audio avota atskaņošanas skaļumu, vispirms samaziniet informācijas un izklaides sistēmas skaļumu.

Ja pievienotais audio avots tiek atskaņots pārāk **klusī**, palieliniet ārējā audio avota **izejas skaļumu**. Ja ar to nepietiek, iestatiet informācijas un izklaides sistēmas **ieejas skaļumu** uz **Vidējs** vai **Skaļš**.

Ja pievienotais audio avots tiek atskaņots pārāk **skaļi** vai ar **skaņas kropļojumiem**, samaziniet ārējā audio avota **izejas skaļumu**. Ja ar to nepietiek, iestatiet informācijas un izklaides sistēmas **ieejas skaļumu** uz **Vidējs** vai **Kluss**.

Ekrāna tīrīšana

Neizmantojot agresīvus tīrīšanas līdzekļus, uzmanīgi notīriet noturīgus netīrumus. Lai notīrītu ekrānu, mēs iesakām ievērot tālāk minēto.

- Informācijas un izklaides sistēma ir izslēgta.
- Izmantojiet tīru, mīkstu drānu, kas samitrināta ar ūdeni»»» 325. lappuse .
- Noturīgi netīrumi: samitriniet netīrumus ar nelielu ūdens daudzumu. Pēc tam uzmanīgi noņemiet ar tīru, mīkstu drānu.

ⓘ PIESARDZĪBA

Ekrāna tīrīšana ar nepiemērotiem vai sausai tīrīšanai paredzētiem līdzekļiem var izraisīt bojājumus.

- Veicot tīrīšanu, izdariet tikai vieglu spiedienu.
- Nelietojiet agresīvus tīrīšanas līdzekļus vai šķīdinātājus. Šādi līdzekļi var sabojāt ierīci un padarīt ekrānu „tumšu“.

Reģistrētas prečzīmes, licences un autortiesības

Reģistrētas prečzīmes un licences

Dažiem terminiem šajā rokasgrāmatā ir pievienots simbols ® vai ™. Šie simboli apzīmē prečzīmes vai reģistrētas prečzīmes. Tomēr šī simbola neesamība nenozīmē, ka attiecīgo terminu drīkst brīvi izmantot.

Citi produktu nosaukumi ir to īpašnieka reģistrētas prečzīmes vai prečzīmes.

- Manufactured under license from Dolby Laboratories (ražots pēc Dolby Laboratories izsniegtas licences). Dolby and the double-D symbol are trademarks of Dolby Laboratories (Dolby un dubultais simbols D ir Dolby Laboratories prečzīmes).
- Manufactured under license from Dolby Laboratories (ražots pēc Dolby Laboratories izsniegtas licences). Dolby, Pro Logic and the

double-D symbol are trademarks of Dolby Laboratories (Dolby, Pro Logic un dubultais simbols D ir Dolby Laboratories prečzīmes).

- Android Auto™ ir Google Inc. aizsargāta prečzīme.
- Apple CarPlay™ ir Apple Inc. aizsargāta prečzīme.
- Bluetooth ir Bluetooth® SIG, Inc. reģistrēta prečzīme. iPod™, iPad™ un iPhone™ ir Apple Inc. firmas zīmes.
- MirrorLink® un MirrorLink Logo ir Car Connectivity Consortium LLC aizsargātas prečzīmes.
- Windows® ir Microsoft Corporation, Redmond, USA reģistrēta prečzīme.
- MPEG-4 HE-AAC audio kodēšanas tehnoloģija un patenti ir Fraunhofer IIS licencēti.
- Šo produktu aizsargā noteiktas intelektuālā un rūpnieciskā īpašuma tiesības, kas pieder Microsoft Corporation. Šīs tehnoloģijas izmantošana vai realizācija citos, izņemot šo produktu, bez Microsoft korporācijas vai autorizētas Microsoft korporācijas pārstāvniecības licences ir aizliegta.

Autortiesības

Datu nesējos un audio avotos saglabātie audio un video faili parasti ir pakļauti autortiesību aizsardzības likumiem saskaņā ar piemē-

rojamaajām starptautiskajām un nacionālajām likumdošanas prasībām. Ievērojiet likumdošanas prasības!

Tehniskie dati

Centrālais procesors ar vadības un displeja bloku (10^{*)}¹⁾

Centrālais procesors, kas rūpnīcā iebūvēts automašīnā, satur katrai valstij specifiskus komponentus un programmatūru savienojamībai un automašīnas, komforta un informācijas un izklaides funkciju veikšanai.

Attiecīgie rādījumi tiek atainoti vadības un displeja bloka ekrānā un daļēji arī mērinstrumentu blokā.

- Kapacitīvais krāsu ekrāns.
- Ierīces lietošanai izmanto tālāk minētos vadības elementus.
 - Skārienjutīgās zonas. Lietošana ar pieskārienu.
 - Taustiņi daudzfunkcionālajā stūrē.
 - Tuvuma sensori un vadība ar žestiem.

Automašīnas un komforta funkcijas

- Vadītāja palīgsistēmu iestatījumi.

- Apsildes un klimata kontroles ierīces iestatījumi.
- Gaismas un redzamības funkciju iestatījumi.
- Komforta funkciju iestatījumi.
- Novietošanas un manevrēšanas iestatījumi.

Audio sistēma

Pamata komplektācija

Rūpnīcas piegādātā informācijas un izklaides sistēma ir aprīkota ar tālāk minētajiem komponentiem.

- Skaļruņi dažādās vietās un ar atšķirīgiem jaudas līmeņiem (W).
- Iebūvēts pastiprinātājs, atkarībā no sistēmas:
 - 7 skaļruņi: 5 x 20 W
- Iestāšanās iespējas:
 - Ekvalaizers, atkarībā no sistēmas:
 - 7 skaļruņi: 5 frekvenču joslas vai iepriekš noteikti iestatījumi.
 - Skaņas sadalījums, atkarībā no sistēmas:
 - 7 skaļruņi: balanss + faders: (kreisā / labā puse / priekša / aizmugure)
 - Skaņas optimizācija pa zonām (attiecas uz sistēmu ar 7 skaļruņiem):

¹⁾ Ierīces nosaukums: Connect System.

- manuāli (vadītājs un visas).
- automātiski atkarībā no aizņemtajiem sēdekļiem.

Papildu audio sistēma

Informācijas un izklaides sistēmu var papildināt ar papildu audio sistēmu, izmantojot tālāk minētos komponentus.

- 10 skaļruņi dažādās vietās un ar atšķirīgiem jaudas līmeņiem (W).
- Ārējais pastiprinātājs (340 W Ethernet), kas apstrādā centrālā procesora nosūtītos audio signālus.
- Skaļruņu kanālu vadība, izmantojot AB klases gala pastiprinātājus.
- Audio signāla apstrāde iekšējā digitālā signālu procesorā (DSP).
- Atsevišķs zemfrekvenču skaļrunis bagāžas nodalījumā.
- Iestāšanās iespējas:
 - Lietotāja ekvalaizers: 5 joslas.
 - BEATS® iepriekš noteikti ekvalaizera iestatījumi (Signature, Active, Immersive un Voice).
 - Skaņas sadalījums: balanss + faders: (kreisā / labā puse / priekša / aizmugure)
 - Skaņas optimizācija pa zonām:
 - manuāli (vadītājs, priekša un visas).
 - automātiski atkarībā no aizņemtajiem sēdekļiem.
 - Zemfrekvenču skaļruņa skaļums.

- Telpiskās skaņas iestatījumi.

Savienojamība

WiFi

- WiFi atbilstoši IEEE 802.11 b/g/n standartam.
- Pārraide 2,4 GHz un 5 GHz diapazonos.
- Trīs WiFi režīmi vienlaicīgi:
 - modema režīms (2,4 GHz).
 - 2,4 GHz piekļuves punkts.
- Vienlaicīgs maksimāli 8 WiFi ierīču savienojums.
- Interneta savienojums, izmantojot WiFi:
 - modema režīms, izmantojot klienta telefonu.
 - piekļuves punkts klientiem automašīnā.
- Apple CarPlay un Android Auto, izmantojot WiFi.
- Vienkāršota savienošana pārī, izmantojot WPS vai QR kodu.

Bluetooth® profili

Ar Bluetooth® brīvroku sistēmu vienlaikus var būt savienotas ne vairāk kā divas mobilās ierīces, un vēl trešā ierīce var būt savienota ar Bluetooth® kā mūzikas atskaņotājs.

Kad mobilais telefons ir savienots ar telefona vadības sistēmu, datu apmaiņa notiek, izmantojot vienu no Bluetooth® profiliem.

- **Brīvroku profils (HFP):** izmantojot HFP profilu, jūs varat pārvaldīt zvanus, izmantojot informācijas un izklaides sistēmu.
- **Audio profils (A2DP):** šis profils nodrošina audio pārraidi stereo kvalitātē. Lai vadītu un kontrolētu atskaņošanu, var būt nepieciešams izveidot savienojumu ar papildu profiliem.
- **Telefonu grāmatas piekļuves profils (PBAP):** ļauj lejupielādēt kontaktus no mobilā telefona telefonu grāmatas.
- **Ziņojumu pārraides profils (MAP):** ļauj lejupielādēt un sinhronizēt izziņas (SMS).

Datu pārraide

CUPRA CONNECT

Temata ievads



Lai varētu izmantotu CUPRA CONNECT, vispirms ir jānoslēdz un tiešsaistē jāaktivizē CUPRA CONNECT līgums ar SEAT S.A., kas atkarībā no valsts ir pakļauts pagaidu lietošanas ierobežojumiem.

Gan CUPRA piedāvātās CUPRA CONNECT pakalpojumu paketes, gan atsevišķi pakalpojumi var tikt izmainīti, pielāgoti, deaktivizēti, aktivizēti no jauna, pārdēvēti un papildināti arī bez iepriekšēja brīdinājuma.

Vietnē myCUPRA.com jūs varat izveidot lietotāja kontu, iepazīties ar aprakstu un iegūt papildu informāciju.

CUPRA CONNECT pakalpojumu un pakalpojumu pakešu izpildījums un pieejamība var atšķirties atkarībā no valsts, automašīnas un aprīkojuma.

Savienojamības statusa rādījumi

 (balts)	Pilna savienojamība, visi pakalpojumi ir aktivizēti.
 (pelēks)	Ierobežota savienojamība, daži pakalpojumi var nebūt pieejami.
Nav simbola	Savienojamības nav, pakalpojumi nav pieejami.

CUPRA CONNECT runas atpazīšanas vai meklēšanas tehnoloģija atpazīst un piedāvā rezultātus ne visiem vārdiem.

Dažiem CUPRA CONNECT pakalpojumiem ir nepieciešama reģistrācija, bet tiem reģistrācija nav vajadzīga.

Pakalpojumu apraksts

Pirms CUPRA CONNECT pakalpojumu izmantošanas izlasiet un ņemiet vērā atbilstošo pakalpojumu aprakstu. Aprakstu atjaunināšana notiek neregulāri un tie ir pieejami tiešsaistē vietnē myCUPRA.com.

- Vienmēr izmantojiet attiecīgā pakalpojuma apraksta jaunāko versiju.

UZMANĪBU

Apgabalos ar nepietiekamu mobilo sakaru tīkla pārklājumu un GPS uztveršanu nevar veikt ārkārtas zvanus un telefona zvanus, kā arī pārsūtīt datus. Ja iespējams, mainiet savu atrašanās vietu.

PIESARDZĪBA

Automašīnas bojājumus var izraisīt faktori, kas atrodas ārpus CUPRA kontroles. Visbiežāk tam ir tālāk minētie iemesli.

- Nepareiza mobilo sakaru ierīču izmantošana.
- Datu zudumi pārraides laikā.
- Nepiemērotas un nekvalitatīvas trešo pušu lietojumprogrammas.
- Ļaunprogrammatūra datu nesējos, datoros, planšetdatoros vai mobilo sakaru ierīcēs.

Pakalpojumu paketes

Šeit parādītais sākotnējais pakalpojumu sadalījums atbilst CUPRA CONNECT trešās paaudzes pakalpojumiem un iepazīstina ar maksimālo pakalpojumu paketi. Maksimāli iespējamā pakete ir pieejama tikai dažiem automašīnu modeļiem. Automašīnas lietošanas laikā jūs varat mainīt šeit parādīto pakalpojumu sadalījumu.

Pēc pakalpojumu pārvaldīšanas aktivizēšanas informācijas un izklaides sistēmā jūs varat pārbaudīt, vai un kādus pakalpojumus automašīna piedāvā.

Dažās valstīs, kā arī līguma pagarināšanas gadījumā piedāvātie pakalpojumi var būt apvienoti citādāk, nekā šeit norādīts. Tie var mainīties arī atkarībā no automašīnas ražošanas »

gada. Minētie pakalpojumi atbilst CUPRA CONNECT trešajai paaudzei.

CUPRA CONNECT pakalpojumi un funkcijas, kuras nav jāaktivizē

Tālāk minētie pakalpojumi darbojas bez CUPRA CONNECT aktivizēšanas.

- Publiskais ārkārtas zvanu pakalpojums.
- Privātais režīms.
- Juridisks paziņojums.

CUPRA CONNECT pakalpojumi

CUPRA CONNECT pakalpojumi:

- Privātais ārkārtas zvans
- Publiskais ārkārtas zvans
- Avārijas zvans
- Klientu atbalsta pakalpojums
- Servisa apmeklējuma plānošana
- Sistēmas atjaunināšana tiešsaistē
- Personalizēšana
- CUPRA CONNECT aktivizēšana
- Privātais režīms (pakalpojumu deaktivizēšana)
- Lietotāja dzēšana / atiestatīšana uz rūpnīcas iestatījumiem
- Attālināti vadāma autonomā apsilde
- Attālināta atvēršana
- Skaņas un gaismas signāls

- Automašīnas statuss, ieskaitot durvis un gaismas
- Brauciena dati
- Automašīnas statusa ziņojums
- Pretaizdzīšanas signalizācijas brīdinājums
- Apgabala paziņojums
- Ātruma paziņojums
- Karšu atjaunināšana tiešsaistē
- Intereses punktu meklēšana
- Degvielas uzpildes stacijas
- Tiešsaistes satiksmes informācija
- Stāvvietas
- Informācijas un izklaides sistēmas atjaunināšana tiešsaistē
- Maršruta plānošana tiešsaistē
- Informācija par bīstamību
- Diktēšana
- Dabiska balss vadība izklaides, mediju un radio lietotnēm
- Dabiska balss vadība galamērķiem un adresēm
- Tīmekļa radio
- Tiešsaistes mediji
- Maršrutu importēšana tiešsaistē
- Galamērķu importēšana tiešsaistē
- Attālināti vadāma autonomā ventilācija
- Novietošanas vieta

- Privātais režīms
- Juridisks paziņojums

CUPRA CONNECT pakalpojumi hibrīdauto- tomašīnām

Pieejams tikai elektromobiļos un hibrīdauto-
tomašīnās.

- Attālināti vadāma klimata kontrole
- e-pārvaldnieks
- Izbraukšanas laiki
- Kā arī visi CUPRA CONNECT pakalpojumi, kas uzskaitīti iepriekšējā sadaļā»» 172. lappuse.

Individuālas CUPRA CONNECT iespējas

- In-Car lietotnes. Šīs lietotnes var iegādāties un instalēt pašā informācijas un izklaides sistēmā, izmantojot In-Car veikalu.
- Full Link.
- Datu pakete. Maksas datu apjoma tarifs par tiešsaistes funkciju izmantošanu, piemēram, 2 GB mēnesī.

Norādījums

- Publiskais ārkārtas zvana pakalpojums ir pieejams neatkarīgi no pieteikšanās informācijas un izklaides sistēmā.
- Personalizēšanai un In-Car lietotņu iegādei ir nepieciešama pieteikšanās informācijas un izklaides sistēmā, bet automašīnas

aktivizēšana CUPRA CONNECT kontā nav nepieciešama.

CUPRA CONNECT un S-PIN koda aktivizēšana

CUPRA CONNECT aktivizēšana

Lai aktivizētu CUPRA CONNECT (ieskaitot reģistrāciju), jāveic tālāk minētās darbības.

- Izveidojiet lietotāja kontu vietnē myCUPRA.com vai pašā informācijas un izklaides sistēmā, izmantojot lietotāju pārvaldīšanas izvēlni.
- Pasūtiet CUPRA CONNECT un aktivizējiet to.
- Pievienojiet automašīnu savam lietotāja kontam.
- Aplieciniet īpašumtiesības.
- Aplieciniet savu identitāti. Tas ir nepieciešams tikai tad, ja vēlaties lietot ar drošību saistītus CUPRA CONNECT pakalpojumus.
- Jūs varat to aktivizēt vietnē myCUPRA.com vai pašā informācijas un izklaides sistēmā. Lai aktivizētu, izmantojot informācijas un izklaides sistēmu, rīkojieties šādi: **HOME > Lietotāju pārvaldība > Kļūt par galveno lietotāju**.

Izpildiet pārējās darbības un ņemiet vērā informāciju, kas parādās informācijas un izklai-

des sistēmā. Aktivizēšanas laikā jūs varat aicināt izveidot S-PIN kodu.

Atjaunināšanas iespēja

Informācijas un izklaides sistēma	Jā
CUPRA CONNECT portāls	Jā
CUPRA CONNECT lietotne	Jā

Skatiet sīkāku informāciju vietnē myCUPRA.com/faqs.

S-PIN kods

S-PIN kods ir vairāku ciparu virkne, ko var izvēlēties CUPRA CONNECT reģistrācijas laikā.

Izvēloties S-PIN kodu, izvairieties no viegli uzminamas ciparu virknes un zināmiem dzimšanas dienu datumiem. S-PIN kodu var nomainīt CUPRA CONNECT lietotāja konta sadaļā „Konta iestatījumi”.

S-PIN kods ir nepieciešams, piemēram, lai aizsargātu jūsu lietotāja profilu vai lietotu CUPRA CONNECT pakalpojumu, kas saistīts ar jūsu automašīnas drošību.

Šis S-PIN kods ir jālieto stingri konfidenciali. Ja esat kādam atklājis S-PIN kodu, drošības apsvērumu dēļ tas ir nekavējoties jānomaina.

Īpašumtiesību un identitātes apliecinājums

Kļūt par galveno lietotāju

Lai kļūtu par galveno lietotāju un līdz ar to pierādītu automašīnas īpašumtiesības, jums ir vajadzīgas abas automašīnas atslēgas. Īpašumtiesību apliecināšana notiek automašīnā reģistrācijas laikā vai, ja jums jau ir CUPRA CONNECT lietotāja konts, jums jāpiesakās, izmantojot informācijas un izklaides sistēmu, un pēc tam jādodas uz sadaļu **Lietotāju pārvaldība**.

- Ieslēdziet aizdedzi un informācijas un izklaides sistēmu.
- Informācijas un izklaides sistēmā reģistrējieties CUPRA CONNECT.
- **Vai:** atveriet izvēlni **Lietotāju pārvaldība > Iestatījumi > Kļūt par galveno lietotāju** un sekojiet norādījumiem.
- Nospiediet atslēgšanas taustiņu uz pirmās automašīnas atslēgas.
- Nospiediet atslēgšanas taustiņu uz otrās automašīnas atslēgas.

Tīklīdz informācijas un izklaides sistēma ir apstrādājusi pa radio noraidītās komandas, īpašumtiesību apliecināšana ir pabeigta. Pašreizējo statusu jūs varat pārbaudīt CUPRA CONNECT portālā.



Kā var apliecināt īpašumtiesības?

Informācijas un izklaides sistēma	2 atslēgu metode.
CUPRA CONNECT portāls	Nav iespējams.
CUPRA CONNECT lietotne	Nav iespējams.

Identitātes apliecinājums (SEAT Ident)

Lai varētu izmantot ar drošību saistītus CUPRA CONNECT pakalpojumus, piemēram, „atālināto atvēršanu“, ir jāveic identitātes apliecināšana. Identitātes apliecināšanu var veikt divos veidos.

- Ierodoties personīgi CUPRA specializētajā servisa centrā vai SEAT pilnvarotā izplatītāja.
- Sīkāku informāciju par SEAT Ident jūs varat atrast CUPRA CONNECT portālā: myCUPRA.com.

Likumdošanas prasības

CUPRA CONNECT pakalpojumu izmantošanas laikā automašīna veic informācijas pārsūtīšanu un apstrādāšanu tiešsaistē. Šādi dati var sniegt arī informāciju (vismaz netieši) par attiecīgo vadītāju, piemēram, par braukšanas veidu un atrašanās vietu. Kā CUPRA CONNECT līguma ar SEAT S.A līgumslēdzējai pusē jums ir jāpārlicinās, ka tad, kad jūs auto-

mašīnu izmanto citi vadītāji (piemēram, ģimenes locekļi vai draugi), tiek ievērota datu aizsardzība un personiskās tiesības. Tādējums iepriekš jāinformē šie vadītāji, ka automašīna tiešsaistē pārsūta un saņem datus, kā arī, ka jūs šiem datiem varat piekļūt.

Ja pienākumu sniegt informāciju neievēro, var tikt pārkāptas noteiktas pasažieru tiesības.

Lietotājs var jebkurā laikā pārvaldīt datu pārsūtīšanu, izmantojot privātuma režīmu. Skatiet sīkāku informāciju vietnē myCUPRA.com/faqs.

Sekošanas pakalpojumi: aptaujājiet visus pasažierus

Sekošanas pakalpojumiem ir nepieciešami ģeogrāfiskie dati un automašīnas dati, piemēram, lai reālā laikā noteiktu, vai automašīna ievēro noteiktos ātruma ierobežojumus, kā arī uzzinātu, kur automašīna ir novietota stāvvietā, kā arī, vai tā atrodas un tiek lietota ģeogrāfiski noteiktā apgabalā. Šī informācija tiek rādīta CUPRA CONNECT portālā un CUPRA CONNECT lietotnē.

Tāpēc pirms brauciena pajautājiet visiem pasažieriem, vai viņi piekrīt, ka šie pakalpojumi ir aktivizēti. Ja kāds nepiekrīt, deaktivizējiet attiecīgo pakalpojumu (ja iespējams) vai neļaujiet šim pasažierim izmantot automašīnu.

GPS sekošana: apzīmējums

Ja automašīna ir rūpnīcā aprīkota ar vadības bloku, kas pārraida pašreizējo ģeogrāfisko atrašanās vietu un braukšanas ātrumu, tad automašīnā parasti atrodas attiecīgs apzīmējums, piemēram, uz griestu konsoles. Šī apzīmējuma neesamība automašīnā negarantē, ka vadības bloks tomēr nesūta automašīnas ģeogrāfisko atrašanās vietu un braukšanas ātrumu.

Personas dati

CUPRA aizsargā jūsu personas datus un izmanto tos tikai likumos atļautajā apjomā vai tikai tad, ja esat devis piekrišanu to izmantošanai. Detalizētu informāciju par datu apstrādi saistībā ar CUPRA CONNECT pakalpojumiem jūs varat atrast privātuma politikā, kurai CUPRA tīmekļa vietnē varat piekļūt tās pašreizējā versijā.

Automašīnas nodošana pastāvīgai lietošanai

Ja kāda cita persona ir nodevusi jums automašīnu pastāvīgai lietošanai (piemēram, ja esat nopircis lietotu automašīnu), CUPRA CONNECT var jau būt aktivizēts, un iepriekšējam lietotājam joprojām var būt iespēja piekļūt datiem, kas reģistrēti, izmantojot CUPRA CONNECT, kā arī viņš var kontrolēt noteiktas automašīnas funkcijas.

Informācijas un izklaides sistēmā jūs varat pārbaudīt, vai kāda persona ir piesaistīta jūsu automašīnai kā galvenais lietotājs. Šajā gadījumā jūs varat reģistrēties kā galvenais automašīnas lietotājs un tādējādi automātiski izdzēst iepriekšējo galveno lietotāju. Jūs varat neatgriezeniski izdzēst iepriekšējo galveno lietotāju, kā arī iestatīt automašīnu bezsaistes režīmā, tādējādi ierobežojot automašīnas saziņu ar SEAT S.A. datu serveri un jūsu personas datu un automašīnas datu apstrādi, arī izmantojot informācijas un izklaides sistēmu.

CUPRA CONNECT pakalpojumu deaktivizēšana

Lai deaktivizētu un aktivizētu CUPRA CONNECT pakalpojumus, informācijas un izklaides sistēmā ir pieejamas tālāk minētās funkcijas.

- Centrāla deaktivizēšana vai aktivizēšana.
- Individuāla deaktivizēšana vai aktivizēšana.

Jūs varat atkal izmantot attiecīgos pakalpojumus pēc to deaktivizēšanas atcelšanas informācijas un izklaides sistēmā.

Norādījums

Likumdošanas prasībās noteiktos obligātos pakalpojumus, piemēram, publisko ārkārtas zvanu sistēmu, un to datu pārraidi nevar izslēgt un deaktivizēt.

Traucējumi

Arī tad, ja priekšnosacījumi CUPRA CONNECT pakalpojumu lietošanai ir nodrošināti un izpildās, šo pakalpojumu izpilde var tikt traucēta vai pārtraukta tādu faktoru dēļ, kas atrodas ārpus CUPRA kontroles un nav atkarīgi no tās. Visbiežāk tam ir tālāk minētie iemesli.

- Telekomunikāciju sistēmu, satelītu, serveru un datu bāzu tehniskā apkope, remonts, deaktivizēšana, programmatūras atjaunināšana un tehniskie uzlabojumi.
- Telekomunikāciju pakalpojumu sniedzēju veikta mobilo datu pārraidei izmantojamā standarta nomaīņa, piemēram, no UMTS uz EDGE vai GPRS.
- Telekomunikāciju pakalpojumu sniedzējs ir pārtraucis esošā mobilo datu pārraides standarta izmantošanu.
- Mobilo sakaru un GPS uztveršanas traucējumi, pasliktināšanās vai pārtraukumi, kurus izraisa, piemēram, liels braukšanas ātrums, saules vētras, laika apstākļu ietekme, vides reljefa faktori, traucējumus radošas ierīces un mobilo sakaru tīkla intensīva noslodze attiecīgajā bāzes stacijā.
- Ja jūsu pašreizējā atrašanās vieta atrodas apgabalos ar neesošu vai nepietiekamu mobilo sakaru un GPS uztveršanu. Šādu situāciju var izraisīt arī tuneļi, daudzstāvu namu rajoni,

garāžas, daudzstāvu stāvvietas, autoceļu pārvadi, kalni un ielejas.

- Ierobežoti pieejama, nepilnīga vai neprecīza ārējā informācija, ko nodrošina trešo pušu pakalpojumu sniedzēji, piemēram, karšu attēlojumi.
- Valstis un reģioni, kuros CUPRA CONNECT netiek piedāvāts.

Pakalpojumu pārvaldīšana

Atveriet iestatījumus sadaļā **Lietotāji** un dodieties uz **Privātums un pakalpojumi**. Informācijas un izklaides sistēmā jūs varat veikt tālāk minēto.

- Pārbaudīt, kuri CUPRA CONNECT pakalpojumi pašlaik ir pieejami automašīnā.
- Uzzināt aktivizēto un deaktivizēto CUPRA CONNECT pakalpojumu skaitu.
- Aktivizēt CUPRA CONNECT pakalpojumus.

Skatiet sīkāku informāciju vietnē myCUPRA.com.

Privātuma un pakalpojumu iestatījumi

CUPRA CONNECT pakalpojumus var aktivizēt un deaktivizēt individuāli. Lai to izdarītu, jums tikai jāiežīmē atbilstošā izvēles rūtiņa pakalpojumam, kuru vēlaties aktivizēt vai



deaktivizēt. Ja vēlaties deaktivizēt visus pakalpojumus vienlaikus, izvēlieties privātā režīma opciju.

Privātais režīms

Ļauj deaktivizēt vai aktivizēt pakalpojumus atkarībā no izvēlēta privātuma līmeņa.

 <p>Sekošana</p>	<p>Kopīgo atrašanās vietu. Galvenie lietotāji un koplietotāji var redzēt atrašanās vietas datus portālā vai CUPRA CONNECT lietotnē.</p>
 <p>Atrašanās vieta</p>	<p>Izmanto atrašanās vietu. Pakalpojumu nodrošināšanai tiek izmantoti dati par atrašanās vietu, automašīnu un lietotāju.</p>
 <p>Individuāli</p>	<p>Nav informācijas par atrašanās vietu. Pakalpojumu nodrošināšanai tiek izmantoti tikai automašīnas un lietotāja dati.</p>
 <p>Inkognito</p>	<p>Maksimāls privātums. Jūsu pakalpojumi ir deaktivizēti. Datus izmanto tikai likumdošanas prasībās noteiktie obligātie pakalpojumi.</p>

Iestatīšanas iespējas ir pieejamas ne visos tirgos un ne visos automašīnas modeļos.

Norādījums

Arī tad, ja jūs deaktivizējat visus CUPRA CONNECT pakalpojumus, OCU var turpināt pārsūtīt datus.

Full Link

Temata ievads

Full Link ļauj attēlot un lietot mobilajā telefonā redzamo saturu un funkcijas informācijas un izklaides sistēmas ekrānā.

Lai tas notiktu, mobilajam telefonam ir jābūt savienotam ar informācijas un izklaides sistēmu, izmantojot USB interfeisu.

Dažas tehnoloģijas var lietot arī ar Wireless Full Link, izmantojot Bluetooth interfeisu un WiFi savienojumu.

Var būt pieejamas šādas tehnoloģijas:



- Apple CarPlay™
- Apple CarPlay™ Wireless
- Android Auto™
- MirrorLink®

Full Link iekļauto tehnoloģiju pieejamība ir atkarīga no valsts un izmantotā mobilā telefona.

Vairāk informācijas var atrast CUPRA tīmekļa vietnē.

Pieļauve Full Link galvenajai izvēlnei

Navigācija uz Full Link galveno izvēlni ir atkarīga no izmantotās informācijas un izklaides sistēmas.

- Skats : nospiediet uz **Full link**
- Skats : nospiediet **Izvēlne > Full link**
- **VAI**: nospiediet **APP**.

Wireless Full Link konfigurēšana

Lai varētu izmantot Wireless Full Link, vispirms mobilais telefons ir jāsavieno pāri ar informācijas un izklaides sistēmu. Lai to izdarītu, veiciet tālāk minētās darbības.

Savienojiet mobilo telefonu pirmo reizi.

- Atbloķējiet mobilo telefonu.
- Ieslēdziet mobilajā telefonā WiFi uztveršanu un Bluetooth®.
- Savienojiet mobilo telefonu ar informācijas un izklaides sistēmu, izmantojot USB kabeli vai Bluetooth®.
- Dodieties uz Full Link galveno izvēlni, ja tā neparādās automātiski.
- Izvēlieties mobilo telefonu un vēlamu tehnoloģiju.
- Apstipriniet autorizācijas pieprasījumus mobilajā telefonā, lai piešķirtu nepieciešamās atļaujas informācijas un izklaides sistēmai.
- Atvienojiet USB savienojumu un atkal savienojieties ar informācijas un izklaides sistēmu, izmantojot WiFi vai Bluetooth®. Wireless Full Link ir nokonfigurēts.

Savienošana pāri ir pabeigta. Tagad savienotais mobilais telefons var izmantot Wireless Full Link arī bez USB savienojuma.

Ja uznirstošās izvēlnes savienošanas procesa laikā tiek noraidītas, Wireless Full Link nebūs pieejams. Šajā gadījumā CUPRA iesaka izdzēst ierīces gan iPhone iestatījumos, gan informācijas un izklaides sistēmā, un sākt savienošanas procesu no jauna.

⚠ UZMANĪBU

Lietotņu lietošana braukšanas laikā var novērst uzmanību no satiksmes situācijas. Ja tiek novērsta vadītāja uzmanība, var tikt izraisīti negadījumi un savainojumi.

- Atrodieties uz ceļa, vienmēr brauciet uzmanīgi un atbildīgi.

⚠ UZMANĪBU

Nepiemērotas vai nepareizi izmantotas lietotnes var izraisīt automašīnas bojājumus, negadījumus un smagus savainojumus.

- Aizsargājiet mobilo telefonu un tajā instalētās lietotnes no nepareizas lietošanas.
- Nekad neveiciet izmaiņas lietotnēs.
- Ņemiet vērā norādījumus mobilā telefona lietošanas instrukcijā!

ⓘ PIESARDZĪBA

CUPRA nav atbildīgs par bojājumiem, kas automašīnai radušies nekvalitatīvu vai ne-

derīgu lietotņu izmantošanas, neatbilstoša lietotņu programmnodrošinājuma, nepietiekama sakaru tīkla pārklājuma, datu zudumu datu pārraides laikā vai nepareizas mobilo telefonu lietošanas dēļ.

ℹ Norādījums

Iespējams, ka Wireless Full Link ir saderīgs ne ar visām tehnoloģijām.

Lietotnes

Izmantojot Full Link, informācijas un izklaides sistēmas ekrānā var attēlot CUPRA lietotņu un citu mobilo telefonu instalēto lietotņu saturu.

Trešo pušu lietotņu izmantošanas gadījumā var rasties saderības problēmas.

Par lietotnēm, to izmantošanu un nepieciešamo savienojumu ar mobilo telefonu var būt jāmaksā.

Lietotņu piedāvājums var būt daudzveidīgs un izstrādāts noteiktai automašīnai vai konkrētai valstij. Lietotņu saturs un apjoms, kā arī uzņēmumi, kas tos piedāvā, var atšķirties. Dažas lietotnes ir atkarīgas arī no trešo pušu pakalpojumu pieejamības.

Nav iespējams garantēt, ka visas piedāvātās lietotnes darbosies visos mobilo telefonu vai visās operētājsistēmās.

CUPRA piedāvātās lietotnes var tikt izmaiņtas, pielāgotas, deaktivizētas, aktivizētas no jauna un paplašinātas bez iepriekšēja brīdinājuma.

Lai nenovērstu vadītāja uzmanību, braukšanas laikā drīkst izmantot tikai sertificētas lietotnes.

Full Link simboli un iestatījumi

- ℹ Lai parādītu vairāk informācijas.
- ⚙ Lai atvērtu Full Link iestatījumu izvēlni.

Apple CarPlay™

Lai varētu izmantot Apple CarPlay, ir jāizpildās tālāk minētajiem priekšnosacījumiem.

- iPhone™ ir jābūt saderīgam ar **Apple CarPlay™**.
- iPhone™ ir jābūt aktivizētai balss vadībai (Siri™).
- iPhone™ iestatījumos Apple CarPlay™ ir jābūt aktivizētam bez ierobežojumiem.
- iPhone™ ir jābūt savienotam ar informācijas un izklaides sistēmu, izmantojot USB pieslēguma līdzi. Apple CarPlay™ izmantošanai ir piemērotas tikai USB pieslēguma līdzdas, kas nodrošina datu pārraidi.
- Jāizmanto oriģinālais Apple™ USB vads. »

Apple CarPlay™ Wireless: iPhone™ ir jābūt aktivizētam arī Bluetooth® un WiFi.

Savienojuma izveidošana

Kad savienojat iPhone™ pirmo reizi, izpildiet instrukcijas, kas tiek sniegtas informācijas un izklaides sistēmas ekrānā un iPhone™.

Lai Apple CarPlay™ varētu izmantot, nepieciešamajiem priekšnosacījumiem ir jābūt izpildītiem.

Apple CarPlay™ palaišana notiek tālāk norādītajā veidā.

- Nospiediet **HOME > Full Link**, lai atvērtu Full Link galveno izvēlni.
- **VAI:** nospiediet **APP**, lai atvērtu Full Link galveno izvēlni.
- Nospiediet Apple CarPlay™, lai izveidotu savienojumu ar iPhone™.

Savienojuma pārtraukšana

- Apple CarPlay™ režīmā nospiediet **CUPRA** simbolu, lai nokļūtu Full Link galvenajā izvēlnē.
- Pieskarieties **X**, lai pārtrauktu aktīvo savienojumu.

Funkcionālo virsmu attēlojums ekrānā var atšķirties.

Specifika

Aktīva Apple CarPlay™ savienojuma laikā ir spēkā tālāk minētā darbības specifika.

- Bluetooth® savienojumi starp iPhone™ un informācijas un izklaides sistēmu nav iespējami.
 - Ja kāds Bluetooth savienojums ir aktīvs, tas tiek automātiski pārtraukts.
 - Telefona funkcijas ir iespējamas tikai caur Apple CarPlay™. Aprakstītās informācijas un izklaides sistēmas funkcijas nav pieejamas.
 - Savienoto iPhone™ nevar izmantot izvēlnē Mediji kā mediju ierīci.
 - Vienlaicīga informācijas un izklaides sistēmā integrētās navigācijas un Apple CarPlay™ navigācijas izmantošana nav iespējama. Pēdējais sāktais maršruts pārtrauc iepriekš aktīvo.
 - Atkarībā no izmantotās informācijas un izklaides sistēmas mērinstrumentu bloka ekrānā var redzēt telefona režīma datus.
 - Mērinstrumentu bloka ekrānā neparādās nekādas norādes par pagriešanos.
 - Izmantojot daudzfunkcionālo stūri, jūs varat pieņemt vai noraidīt ienākošos zvanus un pārtraukt notiekošo telefona sarunu.
- ### Balss vadība
- Īsi nospiediet **Ⓞ**, lai sāktu informācijas un izklaides sistēmas balss vadību.

- Pieturiet šo taustiņu nospiestu ilgāk, lai sāktu balss vadību (Siri™) savienotajā iPhone™.

Norādījums

- Tehnoloģiju pieejamība ir atkarīga no valsts un var atšķirties.
- Informāciju par tehniskajām prasībām, saderīgiem iPhone, sertificētām lietotnēm un to pieejamību jūs varat atrast CUPRA un Apple CarPlay™ tīmekļa vietnēs, CUPRA specializētajos servisa centros vai pie kāda no SEAT pilnvarotajiem izplatītājiem.

Android Auto™

Android Auto™ priekšnosacījumi

Lai varētu izmantot Android Auto™, ir jāizpildās tālāk minētajiem priekšnosacījumiem.

- Mobilajam telefonam (tālāk tekstā – viedtālrunis) ir jābūt saderīgam ar Android Auto™.
- Viedtālruni ir jābūt instalētai Android Auto™ lietotnei.
- Viedtālrunim ir jābūt savienotam ar informācijas un izklaides sistēmu caur USB pieslēguma ligzdu, kas nodrošina datu pārraidi.
- Jāizmanto oriģinālais viedtālruna ražotāja USB vads.

Savienojuma izveidošana

Kad savienojat viedtālruni pirmo reizi, izpildiet instrukcijas, kas tiek sniegtas informācijas un izklaides sistēmas ekrānā un viedtālrunī.

Lai Android Auto™ varētu izmantot, nepieciešamajiem priekšnosacījumiem ir jābūt izpildītiem.

Android Auto™ palaišana notiek tālāk norādītajā veidā.

- Nospiediet **HOME > Full Link**, lai atvērtu Full Link galveno izvēlni.
- **VAI:** nospiediet **APP**, lai atvērtu Full Link galveno izvēlni.
- Nospiediet Android Auto™, lai izveidotu savienojumu ar viedtālruni.

Savienojuma pārtraukšana

- Android Auto™ režīmā nospiediet uz **Aizvērt**, lai nokļūtu Full Link galvenajā izvēlnē.
- Pieskarieties **X**, lai pārtrauktu aktīvo savienojumu.

Specifika

Aktīva Android Auto™ savienojuma laikā ir spēkā tālāk minētā darbības specifika.

- Aktīvā Android Auto™ ierīce var būt vienlaikus savienota ar informācijas un izklaides sistēmu caur Bluetooth® (HFP profils).

- Telefona funkcijas caur Android Auto™ ir iespējamas. Ja Android Auto™ ierīce ir vienlaikus ir savienota ar informācijas un izklaides sistēmu caur Bluetooth®, var tikt izmantotas arī informācijas un izklaides sistēmas telefona funkcijas.

- Aktīvo Android Auto™ ierīci nevar izmantot izvēlnē Mediji kā mediju ierīci.

- Vienlaicīga informācijas un izklaides sistēmā integrētās navigācijas un Android Auto™ navigācijas izmantošana **nav** iespējama. Pēdējais sāktais maršruts pārtrauc iepriekš aktīvo.

- Mērinstrumentu bloka ekrānā jūs varat redzēt telefona režīma datus.

- Mērinstrumentu bloka ekrānā netiek rādīti nogriešanās norādījumi un mediju darbība.

- Izmantojot daudzfunkcionālo stūri, jūs varat pieņemt vai noraidīt ienākošos zvanus un pārtraukt notiekošo telefona sarunu.

Balss vadība

- Īsi nospiediet **☰**, lai sāktu informācijas un izklaides sistēmas balss vadību.

- Pieturiet šo taustiņu nospiestu ilgāk, lai sāktu balss vadību savienotajā viedtālrunī.

Norādījums

- **Tehnoloģiju pieejamība ir atkarīga no valsts un var atšķirties.**

- Informāciju par tehniskajām prasībām, saderīgiem mobilajiem telefoniem, sertificētām lietotnēm un to pieejamību jūs varat atrast CUPRA un Android Auto™ tīmekļa vietnēs, CUPRA specializētajos servisa centros vai pie kāda no SEAT pilnvarotajiem izplatītājiem.

MirrorLink®

MirrorLink® priekšnosacījumi

Lai varētu izmantot MirrorLink®, ir jāizpildās tālāk minētajiem priekšnosacījumiem.

- Mobilajam telefonam ir jābūt saderīgam ar MirrorLink®.
- Mobilajam telefonam ir jābūt savienotam ar informācijas un izklaides sistēmu, izmantojot USB pieslēguma ligzdu, kas nodrošina datu pārraidi.
- Jāizmanto oriģinālais mobilā telefona ražotāja USB vads.
- Atkarībā no izmantotā mobilā telefona, lai varētu lietot MirrorLink™, ierīcē jābūt instalētai piemērotai Car-Mode lietotnei.

Savienojuma izveidošana

Kad savienojat mobilo telefonu pirmo reizi, izpildiet instrukcijas, kas tiek sniegtas informācijas un izklaides sistēmas ekrānā un mobilajā telefonā.



Lai MirrorLink® varētu izmantot, nepieciešamajiem priekšnosacījumiem ir jābūt izpildītiem.

MirrorLink® palaišana notiek tālāk norādītajā veidā.

- Nospiediet **HOME > Full Link**, lai atvērtu Full Link galveno izvēlni.
- **VAI:** nospiediet **APP**, lai atvērtu Full Link galveno izvēlni.
- Nospiediet, lai izveidotu savienojumu ar mobilo telefonu.

Savienojuma pārtraukšana

- MirrorLink® režīmā nospiediet uz **APP**, lai nokļūtu Full Link galvenajā izvēlnē.
- **VAI:** nospiediet , lai nokļūtu MirrorLink® galvenajā izvēlnē.
- Pieskarieties **X**, lai pārtraukt aktīvo savienojumu.

Specifika

Aktīva MirrorLink® savienojuma laikā ir spēkā tālāk minētā darbības specifika.

- Aktīvā MirrorLink® ierīce var būt vienlaikus savienota ar informācijas un izklaides sistēmu caur Bluetooth®.
- Ja MirrorLink® ierīce ir savienota ar informācijas un izklaides sistēmu caur Bluetooth®, var tikt izmantota informācijas un izklaides sistēmas telefona funkcija.

- Aktīvo MirrorLink® ierīci nevar izmantot galvenajā izvēlnē Mediji kā mediju ierīci.
- Mērinstrumentu bloka ekrānā jūs varat redzēt telefona režīma datus.
- Mērinstrumentu bloka ekrānā netiek rādīti nogriešanās norādījumi un mediju darbība.
- Izmantojot daudzfunkcionālo stūri, jūs varat pieņemt vai noraidīt ienākošos zvanus un pārtraukt notiekošo telefona sarunu.

Funkcionālās virsmas

Funkcionālās virsmas un to funkcijas:

APP Nospiediet, lai atgrieztos Full Link galvenajā izvēlnē. Šeit jūs varat pārtraukt MirrorLink® savienojumu, savienot citu mobilo telefonu vai izvēlēties citu tehnoloģiju.

X Pieskarieties, lai aizvērtu atvērtās lietotnes. Pēc tam pieskarieties aizveramajai lietotnei vai pieskarieties funkcionālajai virsmai **Aizvērt visas**, lai aizvērtu visas atvērtās lietotnes.

 Nospiediet, lai mobilā telefona ekrānu redzētu informācijas un izklaides sistēmas ekrānā.

 Nospiediet, lai atvērtu MirrorLink® iestatījumus.

 Nospiediet, lai atgrieztos MirrorLink® galvenajā izvēlnē.

Norādījums

Informāciju par tehniskajām prasībām, sa-derīgiem mobilajiem telefoniem, sertificētām lietotnēm un to pieejamību jūs varat atrast CUPRA un MirrorLink® tīmekļa vietnēs, CUPRA specializētajos servisa centros vai pie kāda no SEAT pilnvarotajiem izplatītājiem.

WiFi piekļuves punkts*

Ievads

✓ Nav pieejams modelim: Media System

Informācijas un izklaides sistēmu var izmantot, lai kopīgotu WiFi savienojumu maksimāli 8 ierīcēm»» 181. lappuse, Konfigurēšana, lai kopīgotu savienojumu caur WiFi.

Informācijas un izklaides sistēma var izmantot arī ārējas WiFi ierīces WiFi piekļuves punktu (darboties kā WiFi klients), kas nodrošina interneta tīklāju (Hotspot) tam pie- slēgtajām ierīcēm»» 181. lappuse .

Norādījums

• **Nepieciešamā datu pārraide var būt maksas pakalpojums. Tā kā datu apjoms ir liels, CUPRA iesaka datu pārsūtīšanai izmantot līgumu ar vienu līkmi. Mobilo sakaru tīklu operatori var jums sniegt nepieciešamo informāciju.**

- Atkarībā no jūsu mobilo sakaru tarifu plāna, datu pakešu pārsūtīšana var radīt papildu izmaksas, it īpaši, ja tā notiek ārzemēs (piemēram, viesabonēšanas maksa).

Konfigurēšana, lai kopīgotu savienojumu caur WiFi

Savienojuma izveidošana ar bezvadu tīklu (WiFi)

- Nospiediet taustiņu **HOME** > .
- Aktivizējiet bezvadu tīklu. Lai to izdarītu, pieskarieties funkcionālajai virsmai **WiFi**.
- Aktivizējiet bezvadu tīklu (WiFi) ierīcē, kuru vēlaties savienot. Ja nepieciešams, skatiet norādījumus ražotāja lietošanas instrukcijā.
- Aktivizējiet mobilā telefona piešķiršanu informācijai un izklaides sistēmā. Lai to izdarītu, pieskarieties funkcionālajai virsmai **Aktivizēt WiFi savienojumu** un aktivizējiet izvēles rūtiņu.
- Ievadiet un apstipriniet tīkla drošības atslēgu, kas tiek rādīta ierīcē.

Izvēlnē **Kopīgot savienojumu** papildus var veikt tālāk minētos iestatījumus.

- **Drošības protokols:** izmantojot WPA2 šifrēšanu, automātiski tiek ģenerēta tīkla drošības atslēga.

- **Tīkla drošības atslēga:** automātiski izveidota tīkla drošības atslēga. Pieskarieties funkcionālajai virsmai, lai manuāli izmainītu tīkla drošības atslēgu. Tīkla drošības atslēgā ir jābūt vismaz 8 un ne vairāk kā 63 zīmēm.

- **SSID:** WiFi tīkla nosaukums (maksimāli 32 zīmes).

WiFi savienojums (bezvadu) tiek izveidots. Lai pabeigtu savienojumu, ierīcē var būt nepieciešams ievadīt papildu datus.

Atkārtojiet šo procesu, lai savienotu citas ierīces.

WiFi aizsargātā iestatīšana (WPS)

✓ Atkarīgs no ierīces un valsts.

WiFi aizsargāto iestatīšanu (WPS) var izmantot, lai ātri un ērti izveidotu šifrētu vietējo bezvadu tīklu.

- Izveidojiet savienojumu ar bezvadu tīklu (WiFi).
- Spiediet WPS taustiņu uz WiFi maršrutētāja, līdz uz maršrutētāja sāk mirgot kontrollampiņa. Ja WiFi maršrutētājs neatbalsta WPS, tīkla konfigurēšana ir jāveic manuāli.
- **VAI:** turiet WiFi taustiņu uz WiFi maršrutētāja nospiestu, līdz uz maršrutētāja sāk mirgot WiFi kontrollampiņa.
- Nospiediet WiFi taustiņu uz WiFi ierīces. WiFi savienojums (bezvadu) tiek izveidots.

Atkārtojiet šo procesu, lai savienotu citas ierīces.

Interneta piekļuves konfigurēšana

Informācijas un izklaides sistēma var izmantot ārējas ierīces WiFi piekļuves punktu (tīklāju), lai izveidotu savienojumu ar internetu.

Savienojuma izveidošana ar bezvadu tīklu (WiFi)

- Ārējā ierīcē aktivizējiet un kopīgojiet bezvadu piekļuves punktu internetam. Ja nepieciešams, skatiet norādījumus ražotāja lietošanas instrukcijā.
- Nospiediet taustiņu **HOME** > ; **VAI** izsauciet režīmu *Mediji* un nospiediet uz izvēlnes **Iestatījumi**.
- Nospiediet uz izvēlnes **WiFi** > **Aktivizēt WiFi savienojumu** un aktivizējiet izvēles rūtiņu.
- Pieskarieties funkcionālajai virsmai **Meklēt** un izvēlieties vajadzīgo ierīci no saraksta.
- Ja nepieciešams, ievadiet ierīces tīkla drošības atslēgu informācijas un izklaides sistēmā un apstipriniet ar **Labi**.

Manuāli iestatījumi:

- ārējās ierīces (WiFi) tīkla iestatījumu manuāla ievadīšana. »

WiFi savienojums (bezvadu) tiek izveidots.
Lai pabeigtu savienojumu, ierīcē var būt nepieciešams ievadīt papildu datus.

Norādījums

Tā kā ir pieejams liels skaits ierīču, nav iespējams garantēt, ka visas aprakstītās funkcijas būs pieejamas bez traucējumiem.

Informācijas un izklaides sistēmas lietošana

Balss vadība*

Temata ievads

Balss vadība darbojas gan tiešsaistē*, gan bezaistē, ņemot vērā informāciju, kas sniegta 183. lappuse, Atkarībā no tirgus pieejamās valodas. Tiešsaistes* režīmā komandas tiek uztvertas precīzāk, jo ir pieejams vairāk datu.

Balss vadība saprot jautājumus un izteicienus, turklāt tai nav nepieciešams apgūt komandas. Komandas var formulēt brīvi un sarunvalodā. Informācijas un izklaides sistēmā jūs atradīsiet komandu priekšlikumus.

Bezaistes režīmā funkciju ir mazāk.

Skaļš troksnis automašīnā vai ārpus tās var izraisīt darbības traucējumus, kā arī nesaprotamas frāzes un atbildes.

Atkarībā no tirgus pieejamās valodas

Tiešsaiste un bezaiste:* vācu, angļu (amerikāņu), angļu (britu), franču, itāļu, spāņu un čehu. Šīm valodām ir uzlabotas funkcijas, piemēram, tiešsaistes komandas, klimata kontroles vadība, dabiska mijiedarbība utt.

Citām informācijas un izklaides sistēmas valodām nav tiešsaistes komandu, klimata kontroles vadības vai dabiskas mijiedarbības.

Priekšnosacījumi

- *Tiešsaiste** un *bezaiste:* balss vadība ar atbilstošu informācijas un izklaides sistēmu, kas iebūvēta automašīnā.
- *Tiešsaiste:* * aktīvs CUPRA CONNECT Plus līgums.

Norādījums

- **Balss vadība atpazīst komandas tikai tajā valodā, kas iestatīta informācijas un izklaides sistēmā.**
- **Pirms brauciena izmēģiniet balss vadību stāvošā automašīnā, lai iepazītos ar tās darbību.**

Aktivizēšanas vārds un komandas

Balss vadības aktivizēšanas vārds

Ja balss vadība ir tikusi ieslēgta, izmantojot aktivizēšanas vārdu, informācijas un izklaides sistēma atbild ar jautājumu: **Kā es varu jums palīdzēt?** Pēc tam balss vadība skenē vārdus, kas tiek izrunāti pēc aktivizēšanas vārda.

Balss vadība tiek sākta, kad informācijas un izklaides sistēma atpazīst aktivizēšanas vārdu.

Aktivizēšanas vārda ieslēgšana un izslēgšana

- Izvēlnē **HOME** nospiediet **Iestatījumi > Balss vadība > Aktivizēt/deaktivizēt aktivizēšanas vārdu.**

Aktivizēšanas vārds:

Hola Hola

Komandas

Lai balss vadība varētu droši atpazīt komandas, nemiet vērā padomus par komandu pareizu lietošanu.

Tālāk sniegti padomi par komandu pareizu lietošanu.

- Runājiet skaidri. Nesaprotamas komandas netiek atpazītas. Runājiet normālā balss tonī. Kad braukšanas ātrums ir liels, runājiet mazliet skaļāk.
- Izvairieties no ārējiem trokšņiem. Atvērti logi un durvis var traucēt balss vadībai.
- Izvairieties no citiem blakus trokšņiem, piemēram, sarunām automašīnā. Nevirziet gaisa plūsmu no gaisa padeves atverēm mikrofona vai griestu paneļa virzienā.
- Nelietojiet ļoti izteiktu akcentu vai dialektu.
- Neieturiet garas pauzes.



Balss vadība ir aktivizēta un atpazīst izrunātos vārdus.



Norādījums

- Ja aktivizēšanas vārds ir izslēgts, informācijas un izklaides sistēmu nevar ieslēgt, izmantojot aktivizēšanas vārdu. Balss vadība joprojām ir pieejama, izmantojot taustiņu  uz daudzfunkcionālās stūres.
- Pieejamība ir atkarīga no valsts un aprīkojuma.
- Atkarībā no telefonu grāmatas satura un lai garantētu drošu telefonu grāmatā saglabāto vārdu atpazīšanu, var būt lietderīgi samainīt vietām vajadzīgā kontakta vārdu un uzvārdu.

Balss vadības uzsākšana un pabeigšana

Atkarībā no aprīkojuma, balss vadību var uzsākt dažādos veidos.

Balss vadības uzsākšana

- *Balss vadības aktivizēšana:* izrunājiet vārdu, kas aktivizē balss vadību.
- *Daudzfunkcionālā stūre:* nospiediet balss vadības taustiņu .

Balss vadība beidzas automātiski, ja jūs izmantojat informācijas un izklaides sistēmas

funkcijas, aktivizējot automašīnas novietošanas sistēmu vai saņemot ienākošu zvanu.

Dažos gadījumos, turot nospiešu balss vadības taustiņu, var tikt sākta arī savienotā mobilā telefona balss vadība.

Balss vadības manuāla pabeigšana

Balss vadību var atcelt ar komandu **Pārtraukt**.

- *Daudzfunkcionālā stūre:* nospiediet balss vadības taustiņu  divreiz pēc kārtas vai pieturiet nospiestu.

Radio/multivide

Radio režīms

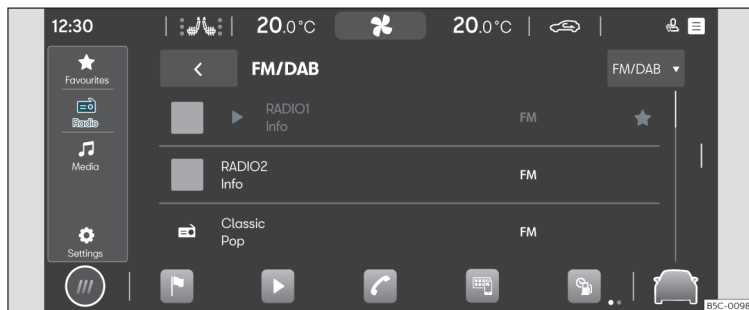

127. att. Shematiskais attēls: radio skats.

Radio režīmā jūs varat izvēlēties pieejamās radiostacijas dažādos frekvenču diapazonos un izveidot savu izlasi, piesaistot vēlamās stacijas staciju taustiņiem, lai varētu tām ātri piekļūt.

Pieejamie uztveršanas veidi un frekvenču diapazoni ir atkarīgi no aprīkojuma un valsts. Atsevišķās valstīs pārraides noteiktos frekvenču diapazonos var vairs nenotikt vai tie var nebūt pieejami.

Piekļuve RADIO izvēlei

- Nospiediet **HOME > ► > >>> 127. att..**

Piekļuve iestatījumiem

- Nospiediet **HOME > ► >** .

Tiešsaistes* funkcijas radio režīmā

Tiešsaistes* funkcijas radio režīmā ir pieejamas tikai tad, ja izpildās tālāk minētie nosacījumi.

- Aprīkojumā ietilpst CUPRA CONNECT vai CUPRA CONNECT Plus.
- Jums ir aktīvs CUPRA CONNECT lietotāja konts.
- Automašīna ir piesaistīta jūsu lietotāja kontam.

- Jums ir atbilstošs datu plāns, ko esat iegādājies In-Car veikalā, vai arī jūs nodrošināt datu apjomu caur savu mobilo telefonu, izmantojot WiFi tīklāju automašīnā.

Norādījums

- **Straumēšanas pakalpojumiem jums ir nepieciešams konts pie attiecīgā pakalpojumu sniedzēja.**
- **Par pārraidītās informācijas saturu ir atbildīga attiecīgā radiostacija. Ja automašīnā atrodas papildus pieslēgtas elektriskās ierīces, tās var traucēt radio signāla uztveršanu un radīt trokšņus automašīnas skaļruņos.**



- Dažos modeļos uztverošās antenas ir iebūvētas logu stiklos. Ja uz šādiem stikliem uzlīmē foliju vai uzlīmes ar metālisku pārklājumu, uztveršana pasliktinās.

Radio aprīkojums un simboli

Pieejamās funkcijas, uztveršanas veidi un frekvenču diapazoni ir atkarīgi no aprīkojuma un valsts.

- AM* uztvērējs.
- FM dubultais uztvērējs (izklīdētā antena).
- Apvienots staciju saraksts.
- DAB* un FM staciju apvienošana vienā sarakstā.
- Visu staciju taustiņiem piesaistīto staciju apvienošana vienā sarakstā. Maksimāli 36 staciju iekļaušana izlasē.
- Staciju logotipi.
- DAB slaidrāde. Attēlu secīga attēlošana ekrānā.
- Tīmekļa radio*.

Universālie simboli radio režīmā



AM Lai izvēlētos AM frekvenču diapazonu.

FM/DAB Lai izvēlētos FM/DAB frekvenču diapazonu.



Tīmekļa radio* Lai izvēlētos Tīmekļa radio* uztveršanu.

TP Līdzās stacijas nosaukumam norāda uz aktivizētu satiksmes informācijas raidītāju (TP) monitoringu.







Simboli FM/DAB frekvenču diapazonā

-  Lai parādītu frekvenču joslu manuālai FM frekvences izvēlei. Iespējams tikai tad, ja ir izslēgts apvienotais staciju saraksts.
-  DAB uztveršana nav iespējama.
-  DAB stacija atbalsta slaidrādes.

Simboli AM frekvenču diapazonā

-  Manuāli atjaunināt staciju sarakstu.
-  Lai parādītu frekvenču joslu manuālai AM frekvences izvēlei.

Izvēlnes Tīmekļa radio* režīmā

-  Parādīt staciju izvēli.
-  Atvērt teksta meklēšanu.
-  Parādīt pēdējās klausītās tīmekļa radio stacijas.
-  Parādīt 100 visbiežāk klausītās tīmekļa radio stacijas.
-  Parādīt pieejamos tīmekļa radio raidierakstus.
-  Parādīt tīmekļa radio stacijas, kas raida no vēlamās valsts.
-  Parādīt tīmekļa radio stacijas, kas raida programmu vēlamajā valodā.

-  Parādīt tīmekļa radio stacijas, kuru programma atbilst vēlamajam žanram.

Staciju izvēle, iestatīšana un saglabāšana

Frekvenču diapazona izvēle

Pirms stacijas izvēles jums jāizvēlas frekvenču diapazonu un uztveršanas veids. Atkarībā no izvēlēta frekvenču diapazona vai uztveršanas veida ir pieejamas dažādas stacijas.

Pieejamie frekvenču diapazoni un uztveršanas veidi ir atkarīgi no aprīkojuma un valsts.

- Izvēlieties frekvenču diapazonu un uztveršanas veidu. AM*, FM/DAB, FM (ierīcēm bez DAB), Tīmekļa radio*.

Stacijas meklēšana un izvēle

Jūs varat izvēlēties radiostacijas dažādos veidos. Iespējas atšķiras atkarībā no frekvenču diapazona un uztveršanas veida.

Izvēle, izmantojot frekvenču joslu (AM un FM)

- Aktivizējiet frekvenču joslas rādījumu.
- Nospiediet kursoru, velciet to pa frekvenču joslu un atlaidiet, kad ir sasniegta vēlamā frekvence.

- **VAI:** nospiediet vajadzīgo punktu uz frekvenču joslas. Kursors automātiski pārcel uz attiecīgo frekvenci.

Stacija ir iestatīta uz izvēlēto frekvenci.

Izvēle no staciju saraksta (AM un FM/DAB)

Staciju sarakstā tiek rādītas tobrīd uzveramās stacijas. AM frekvenču diapazonā jums, iespējams, būs jāatjaunina staciju saraksts, ja jūs vairs neatrodaties apgabalā, kurā pēdējo reizi atvērāt staciju sarakstu. FM/DAB frekvenču diapazonā staciju saraksts tiek atjaunināts automātiski.

- Atveriet staciju sarakstu.
- Nospiediet vajadzīgo staciju.

Izvēlētā stacija tiek ieslēgta. Ja ieslēgts FM/DAB frekvenču diapazons un stacija ir pieejama, automātiski tiek izvēlēts uztveršanas veids, kas nodrošina vislabāko kvalitāti.

Staciju meklēšana un filtrēšana (Timekļa radio*)

Timekļa radio režīmā stacijas var filtrēt pēc kategorijām un meklēt, izmantojot tekstu.

- Atveriet staciju izvēli.
- Izvēlieties kategoriju, pēc kuras filtrēt stacijas.
- **VAI:** nospiediet Q, lai sāktu meklēšanu, izmantojot tekstu. Parādās ievades lauks.

- Ievadiet vajadzīgās stacijas nosaukumu. Ievadīšanas laikā atrasto staciju saraksts atjauninās.

- Nospiediet vajadzīgo staciju.

Izvēlētā stacija tiek ieslēgta.

Meklēšana SCAN režīmā (AM un FM/DAB)

SCAN režīmā stacijas tiek automātiski ieslēgtas cita pēc citas. Katra stacija tiek atskaņota apmēram 5 sekundes.

- Lai sāktu SCAN režīmu, nospiediet **SCAN**.

Sākas SCAN režīms, un ekrānā tiek rādīta tobrīd ieslēgtā stacija. Līdzās tai parādās funkcionālā virsma SCAN.

- Lai izvēlētos staciju, nospiediet SCAN.

SCAN režīms tiek pārtraukts, un stacija ir ieslēgta. Funkcionālā virsma SCAN tiek paslēpota.

Radiostaciju piesaistīšana staciju taustiņiem

Jūs varat piesaistīt staciju taustiņiem dažādu frekvenču diapazonu un uztveršanas veidu stacijas, izveidojot savu izlasi no maksimāli 36 stacijām.

- Noskaņojieties uz vēlamo staciju.
- Pārslēdzieties uz staciju taustiņiem.

- Nospiediet stacijas taustiņu un turiet to nospiestu, līdz stacija tiek piesaistīta.

- **VAI:** staciju sarakstā nospiediet vajadzīgo staciju un turiet to nospiestu. Parādās staciju taustiņi.

- Nospiediet stacijas taustiņu.

Stacija tiek piesaistīta izvēlētajam stacijas taustiņam.

Ja kāda stacija jau ir bijusi piesaistīta stacijas taustiņam, tā tiks aizstāta ar jauno staciju.

Speciālās funkcijas radio režīmā

TP (satiksmes ziņojumi)

TP funkcija kontrolē radiostacijas paziņojumus, kas satur satiksmes informāciju, un automātiski atskaņo tos radio režīmā vai notiekošas mediju atskaņošanas laikā. Lai tas notiktu, jābūt iespējai noskaņoties uz radiostaciju, kas raida satiksmes informāciju.

Dažas radiostacijas bez sava satiksmes radio kanāla atbalsta TP funkciju, apvienojoties vienotā tīklā ar satiksmes radio kanāla raidītāju (EON).

AM frekvenču diapazonā vai mediju režīmā fonā pastāvīgi notiek automātiska noskaņošanās uz radiostaciju, kas raida satiksmes informāciju, kamēr vien ir iespējams noskaņoties uz šādu radiostaciju. »

Ja noskaņoties uz nevienu satiksmes informāciju raidošu staciju nevar, ierīce automātiski meklē radiostacijas, kas raida satiksmes informāciju.

Satiksmes informāciju raidošas stacijas ir pieejamas ne visās valstīs.

TP funkcijas ieslēgšana un izslēgšana

- Radio režīmā vai mediju režīmā nospiediet **Iestatījumi > Satiksmes ziņojumi (TP)**.

Tīmekļa radio*

Tīmekļa radio ir radiostaciju un raidierakstu uztveršanas veids internetā, kas nav atkarīgs no AM, FM un DAB. Pateicoties pārraidei internetā, uztveršana nav reģionāli ierobežota.

Tīmekļa radio ir pieejams tikai ar aktīvu informācijas un izklaides sistēmas interneta savienojumu. Tīmekļa radio lietošana var radīt izmaksas par datu pārsūtīšanu no interneta.

- Tīmekļa radio režīmā nospiediet un iestatiet augstu vai zemu audio kvalitāti, lai attiecīgi iestatītu tīmekļa radio darbību.

Staciju logotipi

Dažos frekvenču diapazonos staciju logotipi jau var būt iepriekš instalēti informācijas un izklaides sistēmā.

Ja FM/DAB frekvenču diapazona iestatījumos ir aktivizēta **automātiskā staciju logotipu izvēle**, staciju logotipi stacijām tiek piešķirti automātiski.

Tīmekļa radio režīmā informācijas un izklaides sistēma piekļūst staciju logotipu tiešsaistes datu bāzei un automātiski piešķir logotipus stacijām.

Manuāla staciju logotipu piešķiršana

- FM/DAB režīmā nospiediet opciju **Staciju logotipi**.
- Nospiediet simbolu  un pēc tam izvēlieties staciju, kurai vēlaties piešķirt stacijas logotipu.
- Izvēlieties stacijas logotipu. Ja vēlaties, atkārtojiet to pašu darbību ar citām stacijām.
- **VAI:** izmantojiet izvēlni **Iestatījumi > Staciju logotipi**.

Mediju režīms



128. att. Shematiskais attēls: mediju skats.

Mediju režīmā, izmantojot informācijas un izklaides sistēmu, jūs varat atskaņot mediju failus no datu nesējiem un straumēšanas pakalpojumiem.

Atkarībā no aprīkojuma var izmantot tālāk minētos datu nesējus.

- USB atmiņas atbalsts (piemēram, USB datu nesējs vai mobilais telefons, kas savienots, izmantojot USB).
- Bluetooth® ierīces (piemēram, mobilais telefons vai planšetdators).

Atkarībā no aprīkojuma var atskaņot tālāk minētos mediju failu tipus.

- Audio faili.
- Video faili (atkarībā no sistēmas).

Var izmantot arī straumēšanas pakalpojumus. Straumēšanas pakalpojumu pieejamība ir atkarīga no aprīkojuma un valsts.

Lai varētu izmantot straumēšanas pakalpojumus, jums attiecīgajam straumēšanas pakalpojumam ir nepieciešams savs lietotāja konts.

Izvēlnes MEDIJI atvēršana

- Nospiediet **HOME** > ► > **128. att.** .

Piekljuve iestatījumiem

- Nospiediet **HOME** > ► > **128. att.** .

Datu nesēju ierobežojumi un rādījumi

Datu nesēji var nedarboties, ja tiek pakļauti augstas temperatūras iedarbībai vai ir bojāti. Ņemiet vērā ražotāja norādījumus.

Dažādu ražotāju datu nesēju kvalitāte var atšķirties, kas var būt iemesls traucējumiem mediju atskaņošanas laikā.

Nepareizas datu nesēja konfigurācijas dēļ tas var nebūt nolasāms.

Atskaņošanas saraksti nosaka tikai atskaņošanas secību un norāda mediju failu atrašanās vietu mapju struktūrā. Atskaņošanas sarakstā neglabājas neviena mediju fails. Lai atskaņotu atskaņošanas sarakstu, mediju failiem ir jāatrodas tajās datu nesēja atmiņas



vietās, uz kurām ir atsaucies atskaņošanas sarakstā.

Aprīkojuma īpašības. Audio, mediji un savienojamība

- Mediju atskaņošana un vadība, izmantojot Bluetooth®.
- Audio atskaņošana šādos formātos: AAC, ALAC, AVI, FLAC, MP3, MP4, WMA.
- Video atskaņošana šādos formātos: MPEG-1 un MPEG-2 (.mpg, .mpeg), ISO MPEG4, DivX 3, 4 un 5 Xvid (.avi), ISO MPEG4 H.264 (.mp4, .m4v, .mov), Windows Media Video 10 (.wmv, .asf).
- Atskaņošanas saraksti no jebkura tipa ierīcēm.
- Mediju straumēšana (tiešsaistē*).
- Mediju meklēšana.

Norādījums

CUPRA neuzņemas atbildību par datu nesējos bojātiem vai pazudušiem failiem.

Mediju avota izvēle un atskaņošana

Mediju avota izvēle

Lai varētu atskaņot mediju failus, jums vispirms ir jāpievieno mediju avots.

Lai izmantotu straumēšanas pakalpojumus, jums jābūt savienotam ar internetu.

- Pievienojiet ārēju mediju avotu.
- Izvēlieties pievienoto mediju avotu, ko vēlaties izmantot atskaņošanai.

Audio un video failu atskaņošana

Mediju failus pieejamā mediju avotā jūs varat meklēt un atskaņot dažādos veidos.

Meklēšana mapju struktūrā

Mediju faili var būt sašķiroti pēc kategorijas (piemēram, albums, izpildītājs, nosaukums). Šis kategoriju skats vienmēr tiek rādīts avotā **Mani mediji**. Mediju avotā **Mani mediji** ir pieejama arī atsevišķu USB datu nesēju klasiskā mapju struktūra.

- Aktivizējiet mapju struktūru.
- Tiek parādīta izvēlētā mediju avota mapju struktūra. Ja ir izvēlēts mediju avots **Mani mediji**, vispirms tiek rādītas kategorijas (mūzika, video, atskaņošanas saraksti) un pievienotie mediju avoti.
- Meklējiet mapju struktūrā vajadzīgo ierakstu.
- **VAI:** nospiediet , lai sāktu meklēšanu, izmantojot tekstu. Parādās ievades lauks.
- Ievadiet vajadzīgā ieraksta nosaukumu. Ievadīšanas laikā atrasto ierakstu saraksts atjauninās.
- Nospiediet vajadzīgo ierakstu.

- Ja atskaņošanas sākumā jūs izvēle atrodas mediju avota mapē, tajā esošie mediju faili tiek pievienoti atskaņošanai.
- Ja tiek atskaņots atskaņošanas saraksts, visi atskaņošanas sarakstā pieejamie ieraksti tiek pievienoti atskaņošanai.
- Aizveriet izvēli ar X.

Izvēle no izlases

Izlasē jūs varat saglabāt atskaņošanai atsevišķus ierakstus, mūzikas žānrus, izpildītājus un albumus.

- Atveriet izlasi .
- Nospiediet vajadzīgo izlases ierakstu.

Atkarībā no jūsu izvēles visi izlasē esošie ieraksti tiek pievienoti atskaņošanai.

Straumēšanas pakalpojumu konfigurēšana

Atkarībā no aprīkojuma jūs varat izmantot straumēšanas pakalpojumus pašā informācijas un izklaides sistēmā. Lai to nodrošinātu, jums ir nepieciešams attiecīgā straumēšanas pakalpojuma Premium lietotāja konts, un jums ir jāpiesakās informācijas un izklaides sistēmā. Jums jābūt arī savienojamam ar internetu.

- Izvēlieties kā mediju avotu opciju  **Straumēšana**.
- Tiek parādīts pieejamo straumēšanas pakalpojumu saraksts.

- Izvēlieties vēlamo straumēšanas pakalpojumu.
- Izpildiet informācijas un izklaides sistēmas norādījumus.
- Straumēšanas pakalpojums tiek pievienots mediju avotu sarakstam kā jauna funkcionālā virsma.

Izlasēs saglabāšana

Izlasē var saglabāt tikai tos mediju failus, kas atrodas informācijas un izklaides sistēmas mediju avotā **Mani mediji**. Jūs varat saglabāt izlasē ne vairāk kā 30 ierakstus, albumus, izpildītājus un mūzikas žanrus.

- Sāciet atskaņošanu.
- Atveriet izlasi.
- Nospiediet izlases vietu, kas nav piešķirta.
- **Vai:** nospiediet uz esoša izlases ieraksta un turiet to nospiestu apmēram 3 sekundes.

- Izvēlieties no izvēles saraksta: ieraksts, albumus, izpildītājs, mūzikas žanri.
- Atskaņošanas saraksts.

Jūs veiktā izvēle tiek saglabāta iepriekš izvēlētajā izlases ieraksta vietā. Ja izlases vieta jau ir aizņemta, iepriekš saglabātais izlases ieraksts tiks pārrakstīts.

Izvēles sarakstā pieejamās iespējas ir atkarīgas no mediju failam pievienotajiem datiem. Piemēram, ja attiecīgajos mūzikas failos nav norādīts mūzikas žanrs, jūs nevarēsiet saglabāt izlasē mūzikas žanru.

Ja tiek atskaņots video fails, izlasē var saglabāt tikai šo video.

Izklaidē saturā atskaņošana informācijas un izklaides sistēmā

Atkarībā no informācijas un izklaides sistēmas var atskaņot mūziku un video.

Video režīms

Video režīmā video ierakstus no datu nesēja, mediju avota **Mani mediji** vai straumēšanas pakalpojuma var atskaņot informācijas un izklaides sistēmas ekrānā. Šajā gadījumā video ieraksta skaņu tiek atskaņota automašīnas skaļruņos.

Attēls tiek rādīts tikai tad, kad automašīna stāv. Braukšanas laikā informācijas un izklaides sistēmas ekrāns izslēdzas. Video ieraksta skaņu joprojām var dzirdēt.

Lai atskaņotu no straumēšanas pakalpojuma, ir nepieciešams stabils interneta savienojums. Šajā gadījumā var pieaugt telefona pakalpojumu rēķins.

Navigācija*

Temata ievads



129. att. Shematisks attēls: navigācijas skats.

Globālā satelītu sistēma nosaka pašreizējo automašīnas atrašanās vietu, un automašīnas uzstādītie sensori analizē nobrauktos maršrūtus. Visas izmērītās vērtības un iespējamie satiksmes incidenti tiek salīdzināti ar pieejamajām kartēm, lai nodrošinātu optimālu navigāciju uz mērķi.

Navigācijas paziņojumi un grafiski attēlojumi vada jūs uz brauciena galamērķi.

Navigācijas lietošana notiek uz ekrāna.

Kad automašīna sasniedz noteiktu ātrumu, noteiktu informācijas un izklaides sistēmas funkciju izvēle ekrānā atkarībā no valsts vairs nav pieejama. Tā nav kļūdaina darbība, bet

gan ierobežojums, kas atbilst likumdošanas prasībām.

Navigācijas paziņojumi

Navigācijas paziņojumi ir akustiski braukšanas norādījumi pašreizējam maršrutam.

Navigācijas paziņojumu veids un biežums ir atkarīgs no iestatījumiem un attiecīgās braukšanas situācijas, piemēram, sākot maršruta vadību, braucot pa automaģistrāli vai lokveida krustojumā.

Ja galamērķi nevar precīzi sasniegt, piemēram, kad tas atrodas apgabalā, par kuru nav

digitalizētas informācijas, ekrānā tiek parādīts virziens un attālums līdz galamērķim.

Dinamiskas maršruta vadības laikā tiek rādīti izziņotie satiksmes traucējumi plānotajā maršrutā. Ja satiksmes traucējumu dēļ maršruts tiek pārplānots, tiek sniegts vēl viens navigācijas paziņojums.

Navigācijas paziņojuma atskaņošanas laikā var noregulēt tā skaļumu. Nākamie navigācijas paziņojumi tiks atskaņoti iestatītajā skaļumā.

Ierobežojumi navigācijas laikā

Ja informācijas un izklaides sistēma nevar uzvert GPS satelītu datus, piemēram, tunelī vai pazemes garāžā, navigācija var turpināties, izmantojot automašīnas sensorus.

Arī apgabalos, kas informācijas un izklaides sistēmas atmiņā nav vai ir tikai daļēji digitalizēti, informācijas un izklaides sistēma mēģina uzturēt un nodrošināt maršruta vadību.

Navigācijas datu trūkuma vai nepilnību dēļ automašīnas atrašanās vieta, iespējams, netiek noteikta precīzi. Tas var radīt situāciju, kurā navigācijas process nav tik precīzs kā parasti.

Ceļu izbūve ir pakļauta pastāvīgām izmaiņām, piemēram, parādās jaunas ielas, ceļa remonta vietas, slēgti ceļi, mainās ielu nosaukumi un māju numuri. Ja navigācijas dati ir novecojuši, maršruta vadība var rasties kļūdas vai neprecizitātes.

Navigācijas kartes lietošana

Lai nodrošinātu optimālu skatu, navigācijas karti var lietot arī ar pirkstu papildu kustībām.

Kartes pārbīdīšana (*padoms: izmantojiet rādītājpirkstu*).

- Bīdīet karti ar pirkstu.

Skata tuvināšana (*padoms: izmantojiet rādītājpirkstu*).

- Lai tuvinātu skatu noteiktā atrašanās vietā, divreiz pēc kārtas nospiediet karti.

Skata tālināšana (*padoms: izmantojiet rādītājpirkstu un vidējo pirkstu*).

- Vienlaikus nospiediet karti ar abiem pirkstiem.

Skata maiņa (*padoms: izmantojiet rādītājpirkstu*).

- Divreiz pēc kārtas nospiediet karti un pieturiet pirkstu uz ekrāna.
- Lai tālinātu kartes skatu, pārvietojiet pirkstu uz augšu. Lai tuvinātu kartes skatu, pārvietojiet pirkstu uz leju.

Skata maiņa (*padoms: izmantojiet īkšķi un rādītājpirkstu*).

- Nospiediet karti vienlaikus ar abiem pirkstiem un turiet pirkstus piespiestus ekrānam.
- Lai tālinātu kartes skatu, tuviniet pirkstus vienu pret otru. Lai tuvinātu kartes skatu, attāliniet pirkstus vienu no otra.

Skata noliekšana (*padoms: izmantojiet rādītājpirkstu un vidējo pirkstu*).

- Vienlaikus nospiediet karti ar abiem horizontāli vienam pret otru vēršiem pirkstiem un pieturiet tos uz ekrāna.
- Lai noliektu kartes skatu slīpi uz priekšu, pārvietojiet pirkstus uz augšu. Lai noliektu

kartes skatu slīpi uz aizmuguri, pārvietojiet pirkstus uz leju.

Kartes pagriešana (*padoms: izmantojiet īkšķi un rādītājpirkstu*).

- Nospiediet karti vienlaikus ar abiem pirkstiem un turiet pirkstus piespiestus ekrānam.
- Lai pagrieztu kartes skatu, grieziet pirkstus pulksteņa rādītāju kustības virzienā vai pretēji tam.

Saglabātie dati

Informācijas un izklaides sistēma saglabā noteiktus datus, piemēram, biežākos maršrutus un atrašanās vietas datus, lai paātrinātu galamērķa ievadīšanu un optimizētu maršruta vadību.

Saglabāto datu dzēšana

- Nospiediet **Iestatījumi > Pamatfunkciju iestatījumi > Dzēst un pēc tam Labi**.

UZMANĪBU

Iestatījumus, galamērķa ievadīšanu un navigācijas izmaiņas veiciet tikai tad, kad automašīna stāv.

Norādījums

- Ja maršruta vadības laikā notiek novirzīšana uz apvedceļu, maršruts var tikt pārplānots. »

- Navigācijas norādījumu kvalitāte ir atkarīga no pieejamajiem navigācijas datiem un iespējams, no izziņotajiem satiksmes traucējumiem.
- Navigācijas paziņojumi netiek atskaņoti, ja informācijas un izklaides sistēmas skaņa ir izslēgta.

Navigācijas funkcijas un simboli

Navigācija

Navigācijas funkcijas ir atkarīgas no aprīkojuma un valsts.













Funkcijas

- Galamērķa ievadīšana un maršruta plānošana (bezsaistē un tiešsaistē*).
- Divu navigācijas karšu vienlaicīgs rādījums (ekrānā un mērinstrumentu blokā*).
- Karšu atjaunināšana tiešsaistē*.
- Prognozējošā navigācija.
- 3D pilsētu kartes.
- Tiešsaistes* satiksmes informācija.
- Dinamiskie POI (intereses punkti).



Simboli kartē



Taustiņi un rādījumi ir atkarīgi no iestatījumiem un attiecīgās braukšanas situācijas.

Kartē tiek rādīti satiksmes incidentu un interešu punktu (POI) simboli, piemēram, degvielas uzpildes stacijas, dzelzeļa stacijas vai interesanti starpmērķi, ja navigācijai ir šādi dati» 197. lappuse .







-  Pašreizējā atrašanās vieta.
-  Mērķu meklēšana.
-  Mērķi maršruta tuvumā.
-  Galamērķis.
-  Mājas adrese.
-  Darba adrese.
-  Izlases mērķi.
-  Papildlogs ar vairāk iespējām.
-  Papildlogs ar maršruta opcijām.
-  Centrēt karti uz pašreizējo atrašanās vietu.
-  Skata maiņa: 2D (orientācija uz ziemeļiem) vai 2D (orientācija braukšanas virzienā) vai 3D (orientācija braukšanas virzienā).
-  Informācija par notiekošo maršruta vadību.
-  Kartes mērogs.

Simboli papildlogā



- Lai atvērtu papildlogu, nospiediet .
-  Atkārtot pēdējo navigācijas paziņojumu.
-  Navigācijas paziņojumu skaļums.

-  Kartes apgaismojuma režīmi: automātiski, diena vai nakts.
-  Piedāvāt jaunus maršrutus uz galamērķi.
-  360° veicamā attāluma rādījums (hibrīdautomašīnas).

Citi simboli

-  Detalizēta galamērķa ievadīšana adresei.
-  Mērķu meklēšana.
-  Biežākie galamērķi.
-  Pēdējie galamērķi.
-  Izlases mērķi.
-  Atpakaļ





Simboli maršruta plānā

-  Pašreizējā atrašanās vieta.
-  Notiekošās maršruta vadības galamērķis.

POI (intereses punktu) simboli

POI (intereses punkti) tiek rādīti kartē, ja navigācijai ir pieejami minētie dati.

Nospiediet vajadzīgo POI (intereses punktu), lai sāktu maršruta vadību» 195. lappuse .











-  Degvielas uzpildes stacija.
-  Stāvvietas.
-  Tūrisma informācijas centrs.
-  Dzelzeļa stacija.

¶ Restorāns.

Satiksmes informācija

Satiksmes informācija tiek rādīta kartē, ja navigācijai ir pieejami minētie dati»» 197. lapuse.

Nospiediet satiksmes incidentu, lai atvērtu papildlogu ar sīkāku informāciju»» 197. lapuse.

-  Lēna satiksme.
-  Sastrēgums.
-  Negadījums.
-  Bojāta automašīna.
-  Slidena brauktuve (ledus vai sniegs).
-  Ceļš slēgts.
-  Bīstams slidens ceļš.
-  Bīstams posms.
-  Remonta vieta.
-  Stiprs vējš.
-  Ierobežota redzamība.

Navigācijas dati

Informācijas un izklaides sistēma ir aprīkota ar iekšēju navigācijas datu atmiņu. Atkarībā no valsts nepieciešamie navigācijas dati, iespējams, jau ir iepriekš instalēti.

Informācijas un izklaides sistēma ir regulāri jāatjaunina, lai nodrošinātu pareizu maršruta vadību un varētu pilnībā izmantot piedāvātās funkcijas.

Ja tiek izmantoti novecojuši dati, navigācijas laikā var rasties darbības traucējumi. Plānotos maršrutus nevar ievērot vai maršruta vadība ved uz nepareiziem galamērķiem.

Pastāvīgi atjauniniet navigācijas datus.

Navigācijas datu atjaunināšana tiešsaistē*

Reģionu, kuros jūs bieži braucat, navigācijas dati tiek automātiski atjaunināti fonā, kad ir izveidots interneta savienojums un privātuma iestatījumi to atļauj.

- Kad aizdedze ir ieslēgta, navigācijas dati tiek automātiski atjaunināti.

Navigācijas datu manuāla atjaunināšana

Aktuālos navigācijas datus lielākiem reģioniem, piemēram, Rietumeiropai, var lejupielādēt tīmekļa vietnē www.seat.com un saglabāt USB datu nesējos. Navigācija, izmantojot USB datu nesēju, nav iespējama.

- Lejupielādējiet navigācijas datus USB datu nesējā.

- Ieslēdziet automašīnā aizdedzi.

- Pievienojiet USB datu nesēju informācijas un izklaides sistēmai. Navigācijas dati tiek automātiski atjaunināti fonā.

Kartes versiju var apskatīt: **HOME** >  > **Sistēmas informācija**.

UZMANĪBU

Navigācijas datu manuāla atjaunināšanas braukšanas laikā var izraisīt negadījumus ar smagiem savainojumiem.

- Atjauniniet navigācijas datus tikai tad, kad automašīna stāv.

Norādījums

Navigācijas datu automātiskā atjaunināšana ir atkarīga no privātuma iestatījumiem. „Inkognito” režīmā atjaunināšana nenotiek.

Maršruta vadības sākšana





Atkarībā no valsts un aprīkojuma, galamērķu ievadīšanai ir pieejamas dažādas funkcijas.

Dažādas funkcijas galamērķu ievadīšanai atrodas navigācijas galvenajā izvēlnē. »

Navigācijas galvenās izvēlnes atvēršana

- Nospiediet **HOME** > .

Galamērķa izvēle un navigācijas sākšana

1. Nospiediet .
2. Izvēlieties vēlamo galamērķi. Jūs varat izvēlēties no  **Biežākie galamērķi**,  **Pēdējie galamērķi** vai  **Izslases mērķi**.

VAI: nospiediet  un ievadiet adresi ievades maskā.



VAI: ievadiet precīzu adresi.

3. Nospiediet **Sākt**.

Biežākie galamērķi

Galamērķu pārskatā tiek izmantoti reģistrētie dati, lai piedāvātu iespējamus galamērķus.

Galamērķa izvēle un navigācijas sākšana



1. Nospiediet  un pēc tam .
2. Izvēlieties vēlamo galamērķi. Maršruta vadība sākas automātiski.

Ātrā sākšana: lai ātri uzsāktu navigāciju, dažas sekundes pieturiet nospiestu vajadzīgo galamērķi.

Pēdējie galamērķi

Navigācijas sistēma saglabā pēdējos desmit galamērķus, lai tie būtu pieejami maršruta vadībā.

Galamērķa izvēle un navigācijas sākšana

1. Nospiediet  un pēc tam .
2. Nospiediet vēlamo galamērķi.
3. Nospiediet **Sākt**.



Ātrā sākšana: lai ātri uzsāktu navigāciju, dažas sekundes pieturiet nospiestu vajadzīgo galamērķi.

Izslases mērķi

Saglabājiēt izslasē līdz 20 galamērķiem.

Lai saglabātu galamērķi izslasē, ievadišanas laikā pieskarieties simbolam  papildlogā.

Galamērķa izvēle un navigācijas sākšana

1. Nospiediet  un pēc tam .
2. Nospiediet vēlamo galamērķi.
3. Nospiediet **Sākt**.

Norādījums

Ievadiet galamērķi pēc iespējas precīzāk. Ja galamērķis būs ievadīts nepareizi, jūs nevarēsiet sākt maršruta vadību vai arī tiksiet vadīts uz nepareizu galamērķi.

Navigācijas sākšana, veicot izvēli kartē

Navigācijas kartē daudzos punktos ir aktīvi apgabali, kas ir piemēroti galamērķa ievadīšanai. Lai to izdarītu, pieskarieties vēlamajai vietai vai apdzīvotai vietai kartē. Ja šim punk-

tam ir pieejami kartes dati, jūs varat sākt maršruta vadību.

Iespēja ievadīt galamērķi, izmantojot navigācijas karti, ir atkarīga no datu pieejamības, un tā nav iespējama visām vietām.

Lai sāktu „Offroad navigāciju”, pieskarieties brīvai vietai bez atrašanās vietas datiem.

Navigācijas sākšana

- Nospiediet .
- Pārvietojiet kartes skatu, līdz varat izvēlēties vēlamo vietu. Navigācijas karti var lietot ar pirkstu papildu kustībām»» 193. lappuse.
- Nospiediet vēlamo galamērķi kartē.
- Pieskarieties **Maršruts**.

Offroad navigācija*

„Offroad navigācija” izplāno maršrutus uz izvēlētajiem galamērķu punktiem bez zināmiem datiem. Ja galamērķa punkts atrodas ārpus zināmo ceļu vai atrašanās vietu datiem, navigācijas sistēma izplāno maršrutu uz tuvāko zināmo ceļa punktu un tad papildina ar ceļa posmu uz galamērķa punktu ar tiešu savienojumu.

Navigācijas sākšana

- Pārvietojiet kartes skatu, līdz varat izvēlēties vēlamo vietu. Navigācijas karti var lietot ar pirkstu papildu kustībām»» 193. lappuse.

- Pieskarieties jebkuram kartes punktam bez atrašanās vietas datiem.
- Pieskarieties **Maršruts**.

Kontaktinformācijas izmantošana maršruta vadības sākšanai

Sāciet maršruta vadību, izmantojot saglabātos kontakta adreses datus. Kontaktus, kas saglabāti bez adreses datiem, nevar izmantot maršruta vadībai.

Navigācijas sākšana

- Nospiediet .
- Pieskarieties vajadzīgajam kontaktam.
- Pieskarieties **Maršruts**.

Norādījums

Ja kāda kontakta adreses dati ir novecojuši, maršruta vadība joprojām vedīs jūs uz reģistrēto adresi. Pārbaudiet, vai kontakta adrese ir atjaunināta.

Satiksmes informācija

Ja ir izveidots interneta savienojums, informācijas un izklaides sistēma automātiski saņem detalizētu informāciju par satiksmi. Šī informācija tiek rādīta ar simboliem un ar noteiktu krāsu iezīmētu ceļu tīklu kartē.

Satiksmes incidenti

Satiksmes incidenti, piemēram, sastrēgumi vai lēna satiksme, navigācijas kartē tiek rādīti ar simboliem.

Ja maršruta vadība ir aktīva, maršruta plānā tiek rādīti satiksmes incidenti, kas attiecas uz pašreizējo maršrutu. Šo satiksmes incidentu vietas var apbraukt»» 198. lappuse .

Bīstamības ziņojumi

Bīstamības ziņojumi navigācijas kartē tiek rādīti ar simboliem tāpat kā satiksmes informācijas ziņojumi. Šajā gadījumā šīs informācijas avots ir cita automašīna, kas ir atpazinusī šo bīstamību un augšupielādējusi informāciju pakalpojuma sniedzējam.

Tiek rādītas šādas bīstamas situācijas: negadījums, bojāta automašīna un slidena brauktuve.

Satiksmes plūsmas rādījums

Satiksmes plūsma navigācijas kartē tiek rādīta atbilstoši aktuālajiem satiksmes incidentiem, un ceļu tīkls kartē ir iezīmēts ar noteiktu krāsu.

- **Oranžā krāsā:** lēna satiksme.
- **Sarkanā krāsā:** sastrēgums.

Norādījums

Satiksmes informācijas uztveršana ir atkarīga no privātuma iestatījumiem. Maksimāla privātuma režīmā informācija par satiksmi netiek uztverta. Privātuma iestatījumos jābūt atļautam sekošanas vai atrašanās vietas noteikšanas līmenim.



Funkciju apraksti

Maršruta plāns

Maršruta plāns satur informāciju par visu datu kopumu, piemēram, sākumpunktu, starpmērķiem, satiksmes incidentiem, intereses punktiem un galamērķi, ja navigācijai ir pieejami šādi dati.

Ja jūs pieskarieties kādam incidentam, atveras papildlogs ar vairāk iespējām. Pieejamās iespējas ir atkarīgas no incidenta un pašreizējiem iestatījumiem.

Maršruta plāna atvēršana un aizvēršana

- Lai atvērtu, pieskarieties  vai pavelciet to.
- Lai aizvērtu, pieskarieties  vai pavelciet to.

Maršruta vadības rediģēšana

Lai rediģētu maršruta vadību, pārvietojiet starpmērķus TripView skatā. »

- Turiet nospiestu vēlamo mērķi, līdz tas ir skaidri izcelts.
- Pārvietojiet mērķi vēlamajā pozīcijā.
- Noņemiet pirkstu no ekrāna. Maršruts tiek pārplānots.

Satiksmes incidenta apbraukšana

Maršruta plāns parāda aktuālos satiksmes incidentus, ja navigācijai ir pieejami šādi dati. Lai apbrauktu satiksmes incidentu vietas, redzējiet maršruta plānu»» 197. lappuse .

- Pieskarieties satiksmes incidentam.
- Pieskarieties **Apbraukt**. Maršruts tiek pārplānots.

Papildogs

Kad lietojat navigācijas funkcijas, var atvērt papildlogu ar papildu iespējām. Pieejamās iespējas ir atkarīgas no izmantotās funkcijas.

Papildoga aizvēršana

- Pieskarieties tukšai vietai ārpus papildoga.
- **VAI**: pieskarieties **X**.
- **VAI**: pieskarieties **Labi**.

Funkcijas papildlogā:

Rādīt kartē	Parāda to, kas tika izvēlēts kartē.
Pievienot starpmērķi	Pievieno maršruta vadībai starpmērķi.

Funkcijas papildlogā:

Tiešs maršruts	Sāk vadību tieši uz galamērķi.
Dzēst	Dzēš no maršruta vadības starpmērķi.
Apbraukt	Apbrauc satiksmes traucējuma vietu. Maršruts tiek pārplānots.
Apturēt maršruta vadību	Pārtrauc notiekošo maršruta vadību.
✕	Aizver papildlogu.
☆	Pievieno galamērķi izlasei.

Lietošanas paradumu iegaumēšana

Brauciena laikā navigācijas sistēma saglabā veiktos maršrutus un galamērķus, lai automātiski izveidotu galamērķu priekšlikumus. Galamērķi tiek iegaumēti atkarībā no diennakts laika un nedēļas dienas.

Navigācijas sistēma vienlaikus var ieteikt līdz 5 maršrutiem. Ieteiktie maršruti var atšķirties no parastās maršruta vadības maršrutiem.

Izvēloties kādu no ieteiktajiem galamērķiem, sākas maršruta vadība uz šo galamērķi.

Maršruta vadība seko izvēlētajam maršrutam, līdz automašīna novirzās no tā. Šajā gadījumā maršruts tiek pārplānots un ved jūs atpakaļ uz tiešāko ceļu līdz sākotnēji izvēlētajam galamērķim.

Ja navigācijai ir pieejami vajadzīgie dati, maršruta vadība ņem vērā svarīgus satiksmes traucējumus un no tiem izvairās, ja ir pieejami alternatīvi maršruti.

Jūs jebkurā laikā varat šo funkciju aktivizēt un deaktivizēt.

Lietošanas paradumu iegaumēšanas aktivizēšana un deaktivizēšana

Iestatījumu var veikt attiecīgajā navigācijas izvēlnē  **Pamatfunkciju iestatījumi**.

- Lai aktivizētu funkciju, aktivizējiet iestatījumu **legaumēt lietošanas paradumus**.
- Lai deaktivizētu funkciju, deaktivizējiet iestatījumu **legaumēt lietošanas paradumus**.
- Lai dzēstu saglabātos datus, pieskarieties funkcijai **Dzēst lietošanas paradumus**.

360° veicamā attāluma rādījums

✓ Attiecas uz pie strāvas tīkla pieslēdzamiem hibrīdaautomobiļiem

360° veicamā attāluma rādījums rāda iespējamo veicamo attālumu ar pašreizējo augstsprieguma baterijas uzlādes līmeni.

360° veicamā attāluma rādījuma aktivizēšana

- Atveriet papildlogu un pieskarieties simbolam .

Telefona interfeiss

Temata ievads

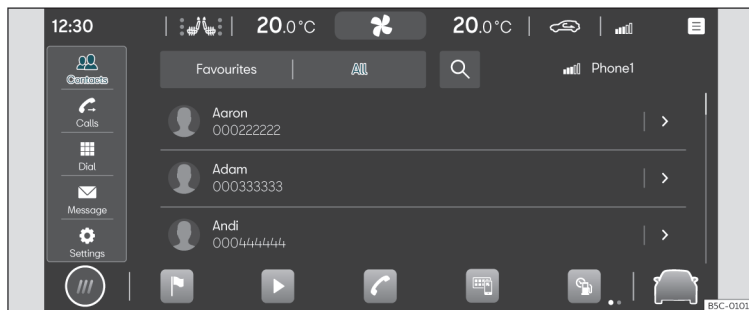

130. att. Shematisks attēls: telefona skats.

Izmantojot telefona interfeisu, jūs varat savienot savu mobilo sakaru ierīci ar informācijas un izklaides sistēmu un vadīt telefona funkcijas informācijas un izklaides sistēmā. Skaņa tiek atskaņota caur automašīnas skaļruņiem.

Ar informācijas un izklaides sistēmu vienlaikus var savienot ne vairāk kā divas mobilo sakaru ierīces.

Braukšana ar lielu ātrumu, slikti laika un ceļa apstākļi, trokšņaina vide (arī ārpus automašīnas), kā arī mobilo sakaru tīkla kvalitāte var ierobežot zvanīšanas iespējas automašīnā.

Informācija Norādījums

- Ierīces (piemēram, mobilā telefona) savienošana pāri parasti ir nepieciešama tikai vienu reizi. Ierīces savienojumu ar informācijas un izklaides sistēmu caur Bluetooth® vai WiFi jūs varat ikreiz atjaunot bez nepieciešamības atkal veikt ierīces savienošanu pāri.
- Dažu telefona funkciju pieejamība ir atkarīga no mobilā telefona, kas pievienots informācijas un izklaides sistēmai.

Telefona interfeisa aprīkojums un simboli

Aprīkojuma īpašības

- Brīvroku funkcija.
- Divu telefonu vienlaicīga izmantošana.
- Telefonu grāmata ar maksimāli 5000 kontaktiem.
- SMS funkcijas, izmantojot Bluetooth®: SMS lasīšana, SMS rakstīšana (iekļautas veidnes), SMS lasīšana balsī, ziņojumu vēsture.
- e-pasta funkcijas, izmantojot Bluetooth®: e-pasta lasīšana, e-pasta rakstīšana. »

- Savienojums ar bezvadu uzlādes opciju.
- Savienojums ar automašīnā iebūvētu mikrofonu.

Simboli galvenajā izvēlnē

- Kontakti.
- Ienākošo un izejošo zvanu saraksts.
- Telefona numura ievadīšana.
- Teksta ziņojumi (SMS un e-pasts).*
- Telefona interfeisa iestatījumi.

Zvanu simboli

Simboli var atšķirties atkarībā no informācijas un izklaides sistēmas.

- Zvana sākšana vai tā pārslēgšana priekšplānā.
- Zvana beigšana vai noraidīšana.
- Kontakta saraksta atvēršana.
- Telefona numura ievadīšana.
- Brīvroku sistēmas skaņas izslēgšana.
- Zvana aizturēšana.
- Zvana turpināšana.
- Konferences uzsākšana.
- Zvana pārslēgšana privātā režīmā
- Ārkārtas zvana veikšana.
- Palīdzības saņemšana tehniska defekta gadījumā.

i Informācijas saņemšana par CUPRA zīmolu un izvēlētiem papildu pakalpojumiem, kas saistīti ar satiksmi un ceļošanu.

Balss pastkastīte.

Zvanu sarakstu simboli

- Lai atvērtu zvanu sarakstus, pieskarieties .
- Ienākošs zvans.
- Izejošs zvans.
- Neatbildēts zvans.
- Telefona numurs (uzņēmums).
- Telefona numurs (privāts).
- Mobilā telefona numurs (uzņēmums).
- Mobilā telefona numurs (privāts).
- Fakss (privāts).
- Fakss.

Teksta ziņojumu simboli*

Simboli var atšķirties atkarībā no informācijas un izklaides sistēmas.

- Lai atvērtu teksta ziņojumus, pieskarieties .
- Balss komandu ievades aktivizēšana >>> 183. lappuse.
- Teksta ziņojumu veidnes.

Vietas, kurās jāievēro īpaši noteikumi

Izslēdziet telefonu un telefona interfeisu sprādzienbīstamās vietās. Šīs vietas ne vienmēr ir skaidri norādītas. Šādas vietas ir, piemēram,

- ķīmiskas vielas saturošu cauruļvadu un rezervuāru apkārtne,
- prāmju un kuģu apakšējie klāji,
- automašīnu, kas tiek darbinātas ar sašķidrīnātu gāzi (propāns vai butāns), apkārtne,
- vietas, kurās gaisā lielā koncentrācijā atrodas ķīmiskas vielas vai sīkas cietvielu daļiņas, piemēram, milti, putekļi vai metāla pulveris,
- jebkura cita vieta, kurā jāaptur automašīnas dzinējs vai jāizslēdz telefons.

UZMANĪBU

Izslēdziet telefonu sprādzienbīstamās vietās!

Norādījums

Vietās, kurās ir jāievēro īpaši noteikumi, vai gadījumos, kad telefonu lietošana ir aizliegta, tiem vienmēr ir jābūt izslēgtiem. Ieslēgta telefona izstarotais signāls var radīt interferences traucējumus jutīgam tehniskajam un medicīniskajam aprīkojumam un iekārtām, rezultātā izraisot šo iekārtu kļūdainu darbību vai bojājumus.

Pāra savienojuma izveidošana, savienošana un pārvaldīšana

Tālāk minēti pāra savienojuma izveidošanas priekšnosacījumi.

- Mobilajā telefonā ir aktivizēts Bluetooth®.
- Informācijas un izklaides sistēmā ir aktivizēts Bluetooth®.
- Atkarībā no mobilās ierīces, jābūt atvērta Bluetooth® izvēlnei vai aktivizētai **redzamības** funkcijai, lai ierīce būtu redzama no informācijas un izklaides sistēmas.

Lai varētu lietot telefona interfeisa funkcijas, savienojiet pāri zvanīšanai paredzētu mobilo telefonu un informācijas un izklaides sistēmu. Kad savienošanās notiek pirmo reizi, mobilais telefons tiek savienots pāri ar informācijas un izklaides sistēmu. Kad tas notiek, tiek saglabāts lietotāja profils»» 201. lappuse.

Savienošana pāri var ilgt dažas minūtes. Pieejamās funkcijas ir atkarīgas no izmantotā mobilā telefona un tā operētājsistēmas.

Mobilā telefona pāra savienojuma izveidošana

- Atveriet mobilajā telefonā pieejamo Bluetooth® ierīču sarakstu un izvēlieties informācijas un izklaides sistēmas nosaukumu.
- Ņemiet vērā ziņojumus, kas parādās mobilajā telefonā un informācijas un izklaides sis-

tēmā, un vajadzības gadījumā tos apstipriniet. Ja savienošana pāri ir bijusi sekmīga, telefona dati tiek saglabāti lietotāja profilā.

- *Kā iespēja:* apstipriniet ziņojumu par datu pārsūtīšanu mobilajā telefonā.

Aktīvs un pasīvs savienojums

Lai lietotu telefona interfeisa funkcijas, ar informācijas un izklaides sistēmu ir jābūt savienotam vismaz vienam mobilajam telefonam. Ja ar informācijas un izklaides sistēmu ir savienoti vairāki mobilie telefoni, jūs varat pārslēgties starp aktīvajiem un pasīvajiem savienojumiem. Lai izmantotu telefona interfeisu ar vēlamo mobilo telefonu, izveidojiet aktīvu savienojumu ar informācijas un izklaides sistēmu.

Atšķirības starp savienojuma veidiem

Primārs	Mobilais telefons ir savienots pāri un savienots. Telefona interfeisa funkcijas tiek veiktas ar šī mobilā telefona datiem.
Sekundārs	Mobilais telefons ir savienots pāri un savienots. Zvanus var pārvaldīt, bet telefonu grāmata, ziņojumi un citas funkcijas nav aktivizētas.

Pāri savienotie mobilie telefoni glabājas informācijas un izklaides sistēmā arī tad, ja tie tobrīd nav savienoti.

Mobilā telefona savienošana

Priekšnosacījums: mobilais telefons ir savienots pāri ar informācijas un izklaides sistēmu.

- Aktivizējiet Bluetooth® mobilajā telefonā.

Aktīva savienojuma izveidošana

Priekšnosacījums: ar informācijas un izklaides sistēmu vienlaikus ir savienoti vairāki mobilie telefoni.

- Izvēlieties vajadzīgo mobilo telefonu nolaižamajā izvēlnē. Pārējie mobilie telefoni automātiski ir pasīvā savienojumā.

Lietotāju profili

Katram pāri savienotajam mobilajam telefonam tiek automātiski izveidots individuāls lietotāja profils. Lietotāja profilā tiek saglabāti mobilā telefona dati, piemēram, kontaktinformācija un iestatījumi. Informācijas un izklaides sistēmā vienlaikus var saglabāt ne vairāk kā četrus lietotāju profilus.

UZMANĪBU

Ja savienošana pāri tiek veikta brauciena laikā, var izraisīt negadījumus un savainojumus.

- Savienošanu pāri veiciet tikai stāvošā automašīnā. »

Norādījums

- Savienojot pārī dažus mobilos telefonus, to ekrānā parādās PIN kods. Lai pabeigtu savienošanu pārī, ievadiet šo kodu informācijas un izklaides sistēmā.
- Kamēr informācijas un izklaides sistēma atrodas izvēlnē "Zināmie mobilie telefoni", bezvadu uzlādes funkcija ir deaktivizēta. Kad jūs izejat no šīs izvēlnes, bezvadu uzlādes funkcija tiek atkal aktivizēta.

Basic un Comfort telefonija

Atkarībā no aprīkojuma jūs varat izmantot divu veidu telefona interfeisus.

- Telefona interfeiss Basic.
- Telefona interfeiss Comfort.

Telefona interfeiss Basic

Telefona interfeiss Basic datu pārsūtīšanai izmanto Bluetooth® HFP profilu. Šis interfeiss ļauj lietot telefona funkcijas, izmantojot informācijas un izklaides sistēmu, un nodrošina atskaņošanu automašīnas skaļruņos.

Telefona interfeiss Comfort

Tāpat kā telefona interfeiss Basic, arī telefona interfeiss Comfort izmanto Bluetooth® HFP profilu.

Telefona interfeiss Comfort var būt aprīkots ar bezvadu uzlādes funkciju»»» 203. lappuse .

Lai izmantotu bezvadu uzlādes funkciju, jums sīklietu nodalījumā pareizi jānovieto piemērots mobilais telefons. Šādā veidā mobilais telefons tiek savienots ar automašīnas antenu. Tas uzlabo zvānu uztveršanu un skaņas kvalitāti.

Zvanišana

Telefona interfeisa atvēršana



- Nospiediet **HOME** > .

Zvanišana

Lai sāktu zvānu, izvēlieties telefona numuru. Telefona numura izvēlei ir pieejamas dažādas funkcijas:

Kontakti



Ja vienam kontaktam ir saglabāti vairāki telefonu numuri, jums ir jāizvēlas vajadzīgais.

- Lai sāktu zvānu, pieskarieties  un pēc tam vajadzīgajam telefona numuram sarakstā.
- **VAI:** lai meklētu kontaktu, pieskarieties  un ievadiet kontakta vārdu ievades laukā. Pieskarieties kontaktam, lai sāktu zvānu.

- **VAI:** lai sāktu zvānu, pieskarieties vajadzīgajam izlases numuram, telefona interfeisa galvenajā izvēlnē.



Zvani

Telefona interfeiss rāda mobilā telefona zvānu sarakstu. Sāciet zvānu no zvānu saraksta.

- Lai sāktu zvānu, pieskarieties  > **Visi** un pēc tam vajadzīgajam numuram sarakstā.
- **VAI:** pieskarieties  un filtrējiet ierakstus zvānu sarakstā (piemēram, neatbildētie zvāni vai sastādītie numuri). Lai sāktu zvānu, pieskarieties vajadzīgajam numuram filtrētajā sarakstā.

Numura ievadišana

Lai sāktu zvānu, manuāli ievadiet telefona numuru. Kamēr telefona numurs tiek ievadīts, informācijas un izklaides sistēmas ekrānā parādās kontakti, kas atbilst šim numuram.

- Pieskarieties  un ievadiet telefona numuru.
- Pieskarieties , lai sāktu zvānu.

Pieturiet nospiestu taustiņu  uz daudzfunkcionālās stūres, lai veiktu zvānu uz pēdējo ievadīto telefona numuru.

Ziņojumu sūtīšana*

Atkarībā no izmantotā mobilā telefona un informācijas un izklaides sistēmas, izmantojot telefona interfeisu, var nosūtīt un saņemt SMS un e-pastu.

SMS sūtīšana

- Pieskarieties  > **SMS** > **Ievadīt jaunu ziņojumu** un ievadiet ekrānā ziņojumu.
- Ievadiet meklēšanas joslā vajadzīgo kontaktu.
- Lai nosūtītu ziņojumu, pieskarieties **Labi**.

E-pasta sūtīšana

- Pieskarieties  > **E-pasts** > **Ievadīt jaunu ziņojumu** un ievadiet ekrānā ziņojumu.
- Ievadiet meklēšanas joslā vajadzīgo kontaktu.
- Lai nosūtītu ziņojumu, pieskarieties **Labi**.

Telefonu grāmata, izlase un ātro zvanu taustiņi

Kad telefonu pirmo reizi savieno ar informācijas un izklaides sistēmu, telefonu grāmata tiek saglabāta informācijas un izklaides sistē-

mā. Iespējams, ka jums telefonā būs jāapstiprina datu pārsūtīšana.

Katru reizi, kad telefons tiek atkārtoti savienots, telefonu grāmata tiek atjaunināta.

Ja tiek atbalstīti konferences zvani, sarunas laikā var pieklūt telefonu grāmatai. Ja kontaktam ir saglabāts attēls, to var parādīt sarakstā līdzās attiecīgajam ierakstam.

Izlase

Maksimāli sešiem ātro zvanu taustiņiem var piešķirt izvēlētos kontaktus no telefonu grāmatas. Ja kontaktam ir piesaistīts fotoattēls, tas tiks parādīts uz ātro zvanu taustiņa.

Ātro zvanu taustiņu piešķiršana ir jāveic manuāli, un pēc tam tie tiek piesaistīti lietotāja profilam.

Ātro zvanu taustiņa piešķiršana

- Izvēlnē **Izlase** nospiediet taustiņu **+**. Pēc tam atveriet telefonu grāmata, lai izvēlētos izlasei vajadzīgo kontaktu. Ja kontaktam ir vairāki telefonu numuri, nospiediet uz vajadzīgā numura sarakstā.

Ātro zvanu taustiņa rediģēšana

- Lai rediģētu vai izdzēstu izlases kontaktu, nospiediet uz simbola  izvēlnes **Izlase**

ekrānā. Jūs varat izdzēst vienu vai vairākus izlases kontaktus.

Zvanišana izlases numuram

- Nospiediet piešķirto ātro zvanu taustiņu.

Norādījums

Izlase netiek automātiski atjaunināta. Ja maināt kontakta telefona numuru, ātro zvanu taustiņš ir jāpiešķir no jauna.

Connectivity Box*



131. att. Viduskonsole: paliktņis mobilā telefona savienošanai.

Connectivity Box nodrošina vairākas funkcijas, kas atvieglo mobilās ierīces izmantošanu. Tās ir:



- Bezvadu uzlāde (*Wireless Charger*)¹⁾.
- Signāla pastiprinātājs (*Mobile Signal Amplifier*).

Bezvadu uzlāde (*Wireless Charger*)

Jūs varat uzlādēt jūsu mobilo ierīci, kas aprīkota ar Qi tehnoloģiju²⁾, neizmantojot vadus.

Lai uzlādētu mobilo telefonu, neizmantojot vadus, veiciet tālāk minētās darbības.

- Novietojiet mobilo ierīci paliktņa vidū ar ekrānu uz augšu»» **131. att.** »» .

Pārliecinieties, ka starp paliktņi un mobilo telefonu neatrodas priekšmeti.

Mobilā telefona uzlāde sākas automātiski. Lai uzzinātu, vai jūsu mobilais telefons atbalsta Qi tehnoloģiju, skatiet sava mobilā telefona lietošanas instrukciju vai apmeklējiet CUPRA tīmekļa vietni.

Signāla pastiprinātājs (*Mobile Signal Amplifier*)

Tas ļauj samazināt starojumu automašīnas salonā un nodrošināt labāku uztveršanu.

Drošības apsvērumu dēļ ir ieteicams sistēmu un mobilo ierīci savienot pāri, izmantojot

Bluetooth® , un novietot mobilo telefonu uz Connectivity Box paliktņa, lai nodrošinātu labāku uztveršanu un nebūtu jālieto mobilais telefons.

Lai izveidotu savienojumu ar automašīnas ārējo antenu, veiciet tālāk minētās darbības.

- Novietojiet mobilo ierīci paliktņa vidū ar ekrānu uz augšu»» **131. att.** »» .

Pārliecinieties, ka starp paliktņi un mobilo telefonu neatrodas priekšmeti.

Jūsu mobilais telefons ir automātiski gatavs izmantot ārējo antenu.

UZMANĪBU

- Bezvadu uzlādes procesa laikā mobilais telefons var sakarst. Atcerieties par to, kad satverat mobilo telefonu, un noņemiet to no paliktņa uzmanīgi.
- Lai neierobežotu Connectivity Box funkcionalitāti, starp mobilo telefonu un paliktņi nedrīkst atrasties metāliski vai cita veida priekšmeti.

Norādījums

- Lai mobilais telefons pareizi darbotos, tam jābūt saderīgam ar Qi interfeisa standartu (uzlādēšana ar indukciju).
- Uzlādes ilgums un temperatūra ir atkarīgi no izmantotās ierīces.
- Maksimālā uzlādes jauda ir 5 W.
- Ar Qi tehnoloģiju nevar vienlaikus uzlādēt vairākas mobilās ierīces.
- Ja uz paliktņa atrodas vairāki mobilie telefoni, uztveršanas uzlabošanas nevar garantēt.
- Lai bezvadu uzlāde notiktu pareizi, iesakām atstāt dzinēju iedarbinātu.
- Ja telefons ar Qi tehnoloģiju ir pievienots USB pieslēguma ligzdai, uzlāde notiks, izmantojot ražotāja noteikto uzlādes avotu.

¹⁾ Ietver tikai bezvadu uzlādes funkcionalitāti.

²⁾ Qi tehnoloģija ļauj uzlādēt mobilo telefonu, neizmantojot vadus.

Multivide

USB pieslēguma ligzda



132. att. Viduskonsole: USB pieslēguma ligzda.



133. att. Viduskonsoles aizmugurē: USB pieslēgvietas ar elektriskās līgšanas funkciju.

na tikai uzlādes vai elektriskās līgšanas funkciju.

Šīs USB pieslēguma līgšanas atrodas viduskonsoles aizmugurējā daļā starp priekšējiem sēdekļiem»» **133. att.** .

USB pieslēguma līgšanas atrodas novietnes zonā viduskonsoles priekšpusē»» **132. att.** .

Atkarībā no aprīkojuma un valsts, automašīnā var būt USB pieslēguma līgšanas, kas nodroši-

Braukšana

Iedarbināšana un braukšana

Dzinēja iedarbināšana un apstādināšana

Aizdedzes un startera poga



134. att. Startera poga.

Dzinēju iedarbina ar startera pogu (Press & Drive). Lai tas būtu iespējams, salonā ir jāatrodas derīgai atslēgai.

Poga **START ENGINE STOP** atrodas viduskonsoles apakšdaļā vai, atkarībā no modeļa, uz daudzfunkcionālās stūres.

¹⁾ Attiecas uz modeļiem ar startera pogu viduskonsole.

Kad automašīnu atstāj ar izslēgtu aizdedzi, vadītāja durvju atvēršana aktivizē elektronisko stūres statņa bloķēšanu.

Aizdedzes ieslēgšana un izslēgšana

Ja vēlaties ieslēgt tikai aizdedzi (neiedarbinot dzinēju), vienreiz īsi nospiediet startera pogu, tobrīd **nespiežot** bremžu vai sajūga pedāli >>> .

Pogas uzraksts **START ENGINE STOP** mirgo, tiklīdz sistēma ir gatava ieslēgšanai un izslēgšanai¹⁾.

Automātiska aizdedzes izslēgšanās

Kad automašīna pēc dzinēja izslēgšanas konstatē, ka nav vadītāja, aizdedze pēc noteikta laika tiek automātiski izslēgta. Ja šajā brīdī ir ieslēgta tuvā gaisma, vēl apmēram 30 minūtes paliek ieslēgta gabarītgaismā. Gabarītgaismu var izslēgt, aizslēdzot automašīnu >>> 96. lappuse, vai manuāli >>> 115. lappuse.

Automātiska aizdedzes izslēgšanās automašīnās ar START-STOP sistēmu

Kad automašīna stāv uz vietas un dzinēja automātiskā izslēgšanās ir aktivizēta, aizdedze automātiski izslēdzas šādos gadījumos:

- vadītāja drošības josta nav piesprādzēta,
- vadītājs nav nospiedis nevienu pedāli,

- vadītāja durvis tiek atvērtas.

Ja brīdī, kad notiek automātiska aizdedzes izslēgšanās, ir ieslēgta tuvā gaisma , apmēram 30 minūtes paliek ieslēgta gabarītgaismā (ja akumulatoru baterija ir pietiekami uzlādēta). Ja vadītājs aizslēdz automašīnu vai manuāli izslēdz gaismas, gabarītgaismā izslēdzas.

UZMANĪBU

Aizdedzes ieslēgšanas brīdī **nespiediet** ne bremžu, ne sajūga pedāli, jo pretējā gadījumā dzinējs var uzreiz iedarboties.

UZMANĪBU

Neuzmanīgi vai nekontrolēti lietojot automašīnas atslēgu, var izraisīt negadījumus un smagus savainojumus.

- Ikreiz, kad atstājat automašīnu, paņemiet līdzi visas automašīnas atslēgas. Pretējā gadījumā bērni vai nepiederošas personas var aizslēgt automašīnu, iedarbināt dzinēju vai ieslēgt aizdedzi un tādējādi sākt darbināt kādu no elektriskā aprīkojuma ierīcēm.

i Norādījums

- Pirms atstājat automašīnu, vienmēr izslēdziet aizdedzi un ņemiet vērā ziņojumus mērinstrumentu bloka displejā, ja tādi ir.
- Ja automašīna ilgu laiku stāv ar izslēgtu dzinēju un ieslēgtu aizdedzi, akumulatoru baterija var izlādēties, un noteiktos apstākļos dzinēju nevarēs iedarbināt.
- Ja **STOP** fāzes laikā jūs nospiežat startera pogu (**START ENGINE STOP**), aizdedze izslēdzas un poga mirgo¹⁾.
- Ja mērinstrumentu bloka ekrānā parādās norāde „START-STOP sistēma ir izslēgta: iedarbiniet dzinēju manuāli“, poga (**START ENGINE STOP**) mirgo¹⁾.

Dzinēja iedarbināšana

- Pārvietojiet selektora pārslēgu stāvkļī **P** vai **N**, nospiediet bremžu pedāli un turiet to nospiestu, līdz dzinējs sāk darboties.
- Nespiežot akseleratora pedāli, nospiediet startera pogu »» **134. att.** . Lai iedarbinātu dzinēju, automašīnas salonā jāatrodas derīgai automašīnas atslēgai. Pēc dzinēja iedarbināšanas uzraksts uz startera pogas (**START ENGINE STOP**) deg pastāvīgi un norāda, ka dzinējs darbojas¹⁾.

¹⁾ Attiecas uz modeļiem ar startera pogu viduskonsolei.

- Kad dzinējs sāk darboties, atlaidiet startera pogu.
- Ja dzinējs neiedarbojas, pārtrauciet iedarbināšanas procesu un atkārtojiet to pēc apmēram 1 minūtes. Ja nepieciešams, veiciet ārkārtas iedarbināšanu »» 208. lappuse .

⚠ UZMANĪBU

Nekad nedarbiniet dzinēju slēgtās telpās, jo pastāv saindēšanās risks.

- Izplūdes gāzes starp citām kaitīgām vielām satur arī oglekļa monoksīdu (tvana gāzi) – indīgu gāzi bez smakas un krāsas, kas ieelpojot var izraisīt bezsamaņas stāvokli un nāvi.

⚠ UZMANĪBU

Neatstājiet automašīnu ar darbojošos dzinēju, it īpaši tad, ja ir ieslēgts pārnesums. Automašīna var negaidīti izkustēties, izraisīt bojājumus, ugunsgrēku vai smagus savainojumus.

⚠ UZMANĪBU

Nelietojiet startēšanas paātrinātājus, jo tie var eksplodēt vai izraisīt pēkšņu, nepieļaujami augstu dzinēja apgrīzietu pieaugumu – savainojumu risks!

⚠ PIESARDZĪBA

- Mēģinot iedarbināt dzinēju uzreiz pēc apstādinašanas, var sabojāt starteri vai dzinēju.
- Kamēr dzinējs nav sasniedzis darba temperatūru (auksts), izvairieties no augstiem dzinēja apgrīzietiem, maksimāliem paātrinājumiem un lielas dzinēja slodzes – dzinēja bojājumu risks!

⚠ Vides aizsardzības norādījums

Neiesildiet dzinēju, kad automašīna stāv. Sāciet braukt uzreiz un dariet to pēc iespējas saudzīgi. Tādējādi dzinējs ātrāk sasniedz darba temperatūru, un samazinās kaitīgo vielu emisijas.

i Norādījums

- Dzinēja iedarbināšanas brīdī jaudīgākie elektriskie patērētāji īslaicīgi atslēdzas.
- Pēc auksta dzinēja iedarbināšanas dzinēja troksnis īslaicīgi var būt skaļāks. Tas ir normāli un droši.

Dzinēja apstādinašana

- Pilnībā apstādiniet automašīnu »» **⚠**



- Pārvietojiet selektora pārslēgu stāvoklī P.
- Ieslēdziet elektronisko stāvbremzi.
- Īsi nospiediet startera pogu»» 134. att. .

⚠ UZMANĪBU

Nekad neieslēdziet dzinēju, kamēr automašīna atrodas kustībā. Tas var izraisīt automašīnas kontroles zaudēšanu, negadījumus un smagus savainojumus.

- Drošības spilveni un jostu spriegotāji nedarbojas, kad aizdedze ir izslēgta.
- Kad dzinējs ir izslēgts, bremžu pastiprinātājs nedarbojas. Tāpēc, lai nobremzētu automašīnu, kad dzinējs ir izslēgts, bremžu pedālis ir jāspiež stiprāk.
- Kad dzinējs ir izslēgts, stūres pastiprinātājs nedarbojas. Kad dzinējs ir izslēgts, stūrēšanai ir jālieto vairāk spēka.
- Kad aizdedze ir izslēgta, var ieslēgties stūres statņa bloķēšana, un vadīt automašīnu var kļūt neiespējami.

⚠ UZMANĪBU

Kad atstājat automašīnu, vienmēr ņemiet līdzi atslēgu. Tas ir īpaši svarīgi, ja automašīnā paliek bērni. Pretējā gadījumā viņi var iedarbināt dzinēju vai ieslēgt kādu no elektriskā aprīkojuma ierīcēm, piemēram, stiklu pacēlājus. Negadījumu risks!

ⓘ PIESARDZĪBA

- Kad jūs apturat automašīnu un START-STOP sistēma* izslēdz dzinēju, aizdedze paliek ieslēgta. Pirms automašīnas atstāšanas pārliecinieties, ka aizdedze ir izslēgta, jo pretējā gadījumā izlādēsies akumulatoru baterija!
- Ja dzinējs ir ilgstoši darbojies ar augstiem apgrīzeņiem, pēc apstādināšanas tas var pārkarst. Lai izvairītos no bojājumiem, pirms apstādināšanas ieslēdziet neitrālo stāvokli un ļaujiet dzinējam apmēram divas minūtes darboties brīvgaitā.

ⓘ Norādījums

Pēc dzinēja izslēgšanas radiatora ventilators var turpināt darboties vēl līdz 10 minūtēm – arī tad, ja aizdedze ir izslēgta. Tas var arī pēc kāda laika atkal ieslēgties, ja uzkrātā siltuma dēļ paaugstinās dzesēs šķidrums temperatūra vai ja dzinējs ir silts un motora nodalījumu papildus uzkrāsē spēcīgs saules starojums.

Elektroniskais imobilaizers

Elektroniskais imobilaizers novērš neatļautu jūsu automašīnas iedarbināšanu.

Atslēgā iebūvētā mikroshēma automātiski deaktivizē elektronisko imobilaizeru.

Elektroniskais imobilaizers tiek automātiski aktivizēts, kad atslēga atrodas ārpus automašīnas.

Ja mērinstrumentu bloka ekrānā parādās paziņojums **SAFE**, automašīnu nevar iedarbināt.

Dzinēju var iedarbināt tikai ar pareizi ieprogrammētu CUPRA oriģinālo atslēgu.

ⓘ Norādījums

Automašīnas nevainojama darbība tiek garantēta tikai ar CUPRA oriģinālajām atslēgām.

Ārkārtas iedarbināšana



135. att. Viduskonsolē: ārkārtas iedarbināšana.

Ja automašīnas salonā nav konstatēta derīga automašīnas atslēga, ir jāveic ārkārtas iedarbināšana. Mērinstrumentu bloka displejā

parādās attiecīgs rādījums. Tas var parādīties, kad baterija automašīnas atslēgā ir vāja vai izlādējusies.

- Tūlīt pēc startera pogas nospiešanas novietojiet atslēgu glāzu turētājā viduskonsolē
- »» **135. att.** pēc iespējas tuvāk logotipam *Kessy*.
- Aizdedze ieslēdzas automātiski, un, iespējams, dzinējs tiek iedarbināts.

Norādījumi vadītājam mērinstrumentu bloka ekrānā

Nospiediet bremžu pedāli

- Šis ziņojums parādās, ja vadītājs mēģina iedarbināt dzinēju, nespiežot bremžu pedāli.

Izvēlieties N vai P

- Šis norādījums parādās dzinēja iedarbināšanas vai apstādināšanas brīdī, ja automātiskās pārnesumkārbas selektora pārslēgs neatrodas stāvoklī **P** vai **N**. Dzinēju var iedarbināt un apstādināt tikai tad, kad pārslēgs atrodas minētajos stāvokļos.

Ielieciet pārslēgu stāvoklī **P**, automašīna var rīpot. Durvis var aiz-

slēgt tikai tad, kad pārslēgs ir stāvoklī **P**.

- Drošības apsverumu dēļ šis norādījums tiek sniegts reizē ar akustisku brīdinājuma signālu, ja pēc dzinēja izslēgšanas automātiskās pārnesumkārbas selektora pārslēgs neatrodas stāvoklī **P**. Pārvietojiet selektora pārslēgu stāvoklī **P**, jo pretējā gadījumā automašīna nav nodrošināta pret rīpošanu.

Pārnesumkārbas selektora pārslēgs braukšanas stāvoklī!

- Šis norādījums parādās, ja vadītāja durvju atvēršanas brīdī selektora pārslēgs neatrodas stāvoklī **P**. Vienlaikus atskan brīdinājuma signāls. Pārvietojiet selektora pārslēgu stāvoklī **P**, jo pretējā gadījumā automašīna nav nodrošināta pret rīpošanu.

Aizdedze ieslēgta

- Šis norādījums parādās reizē ar zummera signālu, kad aizdedze ir ieslēgta un tiek atvērta vadītāja durvis.

„My Beat“ funkcija*

✓ Attiecas uz automašīnām ar startera pogu viduskonsolē.

Automašīnās ar komforta atslēgu ir pieejama „My Beat“ funkcija. Šī funkcija nodrošina papildu norādes par automašīnas aizdedzes sistēmu.

Kad automašīna tiek atslēgta, startera poga »» **134. att.** mirgo, lai jūs pievērstu tai uzmanību.

Kad aizdedze tiek ieslēgta vai izslēgta, startera pogas apgaismojums mirgo. Kad aizdedze ir izslēgta, startera pogas apgaismojums pēc dažām sekundēm nodzīst.

Kad dzinējs darbojas, startera pogas apgaismojums deg pastāvīgi, tādējādi norādot, ka dzinējs ir iedarbināts. Laiks, kas paiet no brīža, kad lietotājs iedarbina dzinēju ar startera pogu, līdz brīdim, kad startera pogas mirgošana nomainās uz pastāvīgu apgaismojumu, ir atkarīgs no attiecīgā dzinēja īpašībām. Kad dzinējs tiek izslēgts ar startera pogu, pogas apgaismojums atkal sāk mirgot.

Automašīnās ar **START-STOP sistēmu** „My Beat“ funkcija nodrošina arī papildu informāciju.

- Kad dzinējs izslēdzas STOP fāzes laikā, startera pogas apgaismojums turpina degt pastāvīgi, jo START-STOP sistēma ir aktīva, neskatoties uz to, ka dzinējs ir izslēgts.
- Kad START-STOP sistēma »»» 210. lappuse nevar iedarbināt dzinēju un dzinēja iedarbināšana ir jāveic manuāli, startera pogas apgaismojums mirgo, lai norādītu uz šo situāciju.

START-STOP sistēma

Kontrollampīnas

iedegas

START-STOP sistēma ir pieejama, un automātiskā dzinēja izslēgšanās ir aktīva.

iedegas

START-STOP sistēma nav pieejama vai ir tikusi izslēgta.

Norādījumi vadītājam mērinstrumentu bloka ekrānā

START-STOP sistēma izslēgta. Iedarbiniet dzinēju manuāli.

• Norādījums vadītājam parādās, kad START-STOP sistēma vairs **nevar** iedarbināt dzinēju.

START-STOP sistēma: traucējums!

Funkcija nav pieejama.

• START-STOP sistēmā ir darbības traucējums. Brauciet uz servisa centru un novērsiet darbības traucējumu.



Apraksts un darbības princips

START-STOP sistēma palīdzēs ietaupīt degvielu un mazināt CO₂ emisijas.

START-STOP režīmā dzinējs automātiski izslēdzas, kad automašīna apstājas un stāv. Aizdedze paliek ieslēgta. Kad nepieciešams, dzinējs atkal tiek automātiski iedarbināts.

Šādā situācijā startera pogas  apgaismojums deg pastāvīgi¹⁾.

Pēc aizdedzes ieslēgšanas START-STOP sistēma automātiski aktivizējas.

Informācijas un izklaides sistēmā var izsaukt papildu informāciju par START-STOP sistēmu: Pieskarieties funkcionālajai virsmai  >  **Dati > Automašīnas statuss**>>> 87. lappuse.

Dzinēja apturēšana un iedarbināšana

• Lai apstādinātu automašīnu, nospiediet un pieturiet bremžu pedāli vai ieslēdziet Auto Hold funkciju, lai noturētu automašīnu uz vietas. Dzinējs tiek izslēgts. Ekrānā iedegas kontrollampīna . Dzinējs var izslēgties arī pirms automašīnas pilnīgas apstāšanās (atkarībā no automašīnas pārnēsukārba no ātruma apmēram 7 vai 2 km/h).²⁾

• Kad jūs noņemat kāju no bremžu pedāļa, dzinējs atkal sāk darboties. Kontrollampīna nodzies. Ja ir aktivizēta Auto Hold sistēma, dzinējs nesāk darboties pēc bremžu pedāļa atlaišanas. Dzinējs sāk darboties, kad nospiež akselelatora pedāli.

START-STOP režīma galvenie priekšnosacījumi

- Vadītāja durvis ir aizvērtas.
- Vadītāja drošības jostai jābūt piesprādzētai.
- Motora nodalījuma pārsegs ir aizvērts.
- Dzinējs ir sasniedzis darba temperatūru.
- Nav ieslēgts atpakaļgaitas pārnēsums.
- Automašīna neatrodas stāvā ceļa kāpumā.

Dzinējs neizslēdzas dažādu iemeslu dēļ

Pirms dzinēja izslēgšanas sistēma pārbauda, vai izpildās noteikti nosacījumi. Dzinējs **neizslēdzas**, piemēram, tālāk minētajās situācijās.

- Dzinējs vēl nav sasniedzis temperatūru, kas nepieciešama START-STOP darbībai.
- Nav sasniegta temperatūra, kas izvēlēta klimata kontroles ierīcē.

¹⁾ Attiecas uz modeļiem ar startera pogu viduskonsolē.

²⁾ mHEV modeļiem (mild hybrid) no 20 km/h.

- Temperatūra salonā ir ļoti augsta vai ļoti zema.
- Ir ieslēgta atkausēšanas funkcija
»» 147. lappuse.
- Ir ieslēgta novietošanas palīdzība*.
- Akumulatoru baterijas uzlādes līmenis ir par zemu.
- Stūre ir pārāk stipri pagriezta vai attiecīgajā brīdī tiek griezta.
- Pastāv logu aizsvīšanas risks.
- Pēc atpakaļgaitas pārnese ieslēgšanas.
- Automašīna atrodas ļoti stāvā nogāzē.
- Ja automašīna atrodas satiksmes sastrēgumā, pēc pietās apstāšanās reizes dzinējs vairs netiek izslēgts.
- ESC ir deaktivizēta.
- Pēc ārkārtas bremzēšanas vai saķeres zaudēšanas.
- Ja automašīna velk piekabi.
- Ja automašīna atrodas satiksmes sastrēgumā, pēc pietās apstāšanās reizes dzinējs vairs netiek izslēgts.
- Ja akumulatoru baterijai ir zems uzlādes līmenis.
- Kamēr notiek cietdaļiņu filtra reģenerācija.

Mērinstrumentu bloka ekrānā parādās , kā arī vadītāja informācijas sistēmā* tiek rādīts

START  STOP.

Dzinējs patstāvīgi atsāk darboties

Kad dzinējs ir izslēgts, sistēma var pārtraukt parasto START-STOP darbību, piemēram, tālāk minētajās situācijās. Dzinējs atsāk darboties bez jebkādas vadītāja rīcības.

- Salona temperatūra atšķiras no klimata kontroles ierīcē izvēlētas temperatūras.
- Ir ieslēgta atkausēšanas funkcija
»» 147. lappuse.
- Vairākas reizes pēc kārtas tiek nospiesti bremžu pedālis.
- Pazeminās akumulatoru baterijas uzlādes līmenis.
- Liels elektroenerģijas patēriņš.
- Automašīna ripo uz priekšu vai atpakaļ ar izslēgtu dzinēju.
- ESC tiek deaktivizēta.
- Akseleratora pedālis tiek nospiests.
- Stūre tiek nedaudz pakustināta.
- Ja tiek aktivizēta klimata kontroles ierīce.

Papildu informācija par automātisko pārnese sumkārbu

Dzinējs tiek apturēts, kad selektora pārslēgs atrodas stāvoklī **P**, **D**, **N** un **S**, kā arī Tiptronic vadības režīmā. Selektora pārslēga stāvoklī **P** dzinējs paliek izslēgts arī tad, ja jūs noņemat kāju no bremžu pedāļa. Dzinējs sāk darboties tikai pēc tam, kad jūs nospiežat akseleratora

pedāli vai ieslēdzat citu kustības stāvokli un atlaižat bremžu pedāli.

Ja jūs, dzinējam esot izslēgtam, ieslēdzat selektora pārslēgu stāvoklī **R**, dzinējs uzreiz sāk darboties.

Lai izvairītos no nevēlamas dzinēja iedarbināšanas, šķērsojot stāvokli **R**, pārslēdzieties no **D** uz **P** ātri.

Papildu informācija par automašīnām ar automātisko distances regulēšanu (ACC)

Automašīnās, kas aprīkotas ar ACC funkciju, dzinējs atsāk darboties noteiktos darbības apstākļos, kad radara sensors konstatē, ka priekšā esošā automašīna atsāk kustību.

UZMANĪBU

- Nekad neizslēdziet dzinēju, kamēr automašīna nav pilnībā apstājusies. Bremžu un stūres iekārtas pilnīga funkcionalitāte nav garantēta. Lai pagrieztu vai nobremzētu automašīnu, ir jālieto vairāk spēka. Tas var izraisīt negadījumus un smagus savainojumus.
- Lai izvairītos no savainojumiem, kad veicat darbus motora nodalījumā, pārlicinieties, ka START-STOP sistēma ir izslēgta
»» 212. lappuse.

PIESARDZĪBA

Braucot caur ūdeni, vienmēr izslēdziet START-STOP sistēmu»» 226. lappuse.

»

i Norādījums

- Samazinot vai palielinot bremzēšanas spēku, jūs varat patstāvīgi kontrolēt, vai dzinējs tiks apstādināts. Ja, automaīnai apstājoties, piemēram, satiksmes plūsmā, kurā ir bieži jāapstājas un jāatsāk kustība, bremžu pedālis tiek tikai viegli nospiests, dzinējs stāvēšanas fāzes laikā neizslēdzas. Tiklīdz bremžu pedālis tiek nospiests stiprāk, dzinējs izslēdzas.
- Kamēr dzinējs ir izslēgts un automaīna stāv, turiet bremžu pedāli nospiestu, lai novērstu automaīnas ripošanu.
- Ja pēc atpakaļgaitas pārnese ieslēgšanas atkal tiek ieslēgts selektora pārslēgšanas stāvoklis D, N vai S, automaīnai ir jābrauc uz priekšu ar vismaz 10 km/h (6 mph), lai sistēma atkal varētu apturēt dzinēju.

START-STOP sistēmas manuāla ieslēgšana un izslēgšana

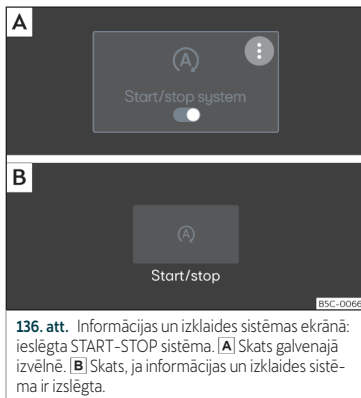

136. att. Informācijas un izklaides sistēmas ekrānā: ieslēgta START-STOP sistēma. **A** Skats galvenajā izvēlnē. **B** Skats, ja informācijas un izklaides sistēma ir izslēgta.

Ja nevēlaties izmantot sistēmu, jūs varat to manuāli izslēgt, izmantojot informācijas un izklaides sistēmu.

- Izvēlieties > **Vadītāja palīg sistēmas.**

Kad simbols tiek rādīts oranžā krāsā >>> **136. att.**, sistēma ir aktivizēta un var veikt apstādināšanu un iedarbināšanu. Kad simbols tiek rādīts baltā krāsā, sistēma ir izslēgta.

i Norādījums

Sistēma ieslēdzas katru reizi, kad dzinējs tiek apzināti izslēgts.

Automātiskā pārnese
DSG

Ievads

Jūsu automaīna ir aprīkota ar elektroniski vadāmu mehānisko pārnese. Griezes momenta padeve no dzinēja uz pārnese notiek, izmantojot divus neatkarīgus sajūgus. Tie aizvieto parastajās automātiskajās pārnese kārībās, un nodrošina vienmērīgu un nepārtrauktu automaīnas paātrinājumu.

Izmantojot **Tiptronic** sistēmu, pārnese var pārslēgt arī *manuāli* >>> 214. lappuse, Pārslēgšanās ar Tiptronic.

Kontrollampīņas

deg zaļā krāsā

Nav nospiests bremžu pedālis.
Lai ieslēgtu kustības stāvokli, nospiediet bremžu pedāli.

mīrgo zaļā krāsā

Drošinātāja poga selektora pārslēgā nav nofiksēta. Automašīna nevar braukt. Nofiksējiet selektora pārslēga drošinātāju.

Selektora pārslēga stāvokļi



137. att. Viduskonsolē: selektora pārslēgs.

Selektora pārslēga stāvoklis tiek rādīts ar atbilstīgā simbola iedegšanos. Arī tad, kad selektora pārslēgs atrodas manuālās pārslēgšanas režīmā stāvokļos **M**, **D**, **S** un **E** (kad braukšanas profilā **Individual** ir izvēlēts dzinēja ekoloģiskais (Eco) režīms)» 221. lappuse), ekrānā tiek rādīts tobrīd ieslēgtais pārnesums.

P – Stāvēšanas stāvoklis

Kad tiek nospiesta poga **P**, dzenošie riteņi tiek bloķēti. Spiediet pogu **P** tikai tad, kad automašīna ir apturēta »» .

Lai nospiestu pogu **P**, vienlaikus ir jānospiež bremžu pedālis.

R – Atpakaļgaitas pārnesums

Atpakaļgaitas pārnesumu drīkst ieslēgt tikai stāvošā automašīnā un tad, kad dzinējs darbojas ar brīvģaitas apgriezieniem »» .

Lai ieslēgtu atpakaļgaitas pārnesumu **R**, vienlaikus ir jānospiež bremžu pedālis. Kad aizdze ir ieslēgta, pēc atpakaļgaitas pārnesuma **R** ieslēgšanas iedegas atpakaļgaitas gaismas.

N – Brīvģaita

Šajā stāvoklī pārnesumkārbā darbojas brīvģaitā.

Lai pārslēgtos no stāvokļa **N** uz **D/S**, kad braukšanas ātrums ir mazāks par 3 km/h (2 mph) vai automašīna stāv, ir jānospiež bremžu pedālis »» .

D/S – Pastāvīgs stāvoklis kustībai uz priekšu

Kad ieslēgts stāvoklis **D/S**, pārnesumkārbā var tikt darbināta normālā režīmā (**D**) vai sporta režīmā (**S**). Lai izvēlētos sporta režīmu **S**, nospiediet pārslēgu uz aizmuguri. Nospiežot pārslēgu vēlreiz, atkal tiek izvēlēts nor-

mālais režīms **D**. Izvēlētais braukšanas režīms tiek rādīts mērinstrumentu bloka ekrānā.

Normālajā režīmā (D) pārnesumkārbā automātiski izvēlas optimālo pārnesuma attiecību. Tā ir atkarīga no dzinēja slodzes, braukšanas ātruma un dinamiskās pārnesumu vadības programmas.

Sporta režīms (S) ir jāizvēlas sportiskai braukšanai. Dzinēja jauda tiek pilnībā izmantota. Paātrinājuma laikā pārnesumu pārslēgšanas procesi ir manāmāki.

Noteiktos apstākļos (piemēram, braucot kalnos) var būt ieteicams pārslēgties uz **Tiptronic** vadības režīmu»» 214. lappuse, lai patstāvīgi izvēlētos pārnesumu, kas atbilst ceļa apstākļiem.

Selektora pārslēga drošinātājs

Stāvoklī **N** pārslēga drošinātājs nodrošina, lai nejauši netiktu ieslēgts kāds no kustības stāvokļiem, kā rezultātā automašīna var negaidīti izkustēties no vietas.

Aizdzedzei esot ieslēgtai, nospiediet un pieturiet bremžu pedāli.

Kad selektora pārslēgs atrodas stāvoklī **N**, kā atgādinājums vadītājam ekrānā parādās šāds ziņojums:

Lai ieslēgtu kustības stāvokli, stāvošā automašīnā nospiediet bremžu pedāli.

»

Strauji pārslēdzoties caur stāvokli **N** (no **R** uz **D**), selektora pārslēgs netiek bloķēts. Tādējādi ir iespējams „izšūpot“ sniegā vai dubļos iestingušu automašīnu. Tikai tad, ja bremžu pedālis nav nospiests un selektora pārslēgs ilgāk par sekundi atrodas stāvoklī **N**, un automašīnas ātrums nav augstāks par apmēram 5 km/h (3 mph), selektora pārslēga drošinātājs nofiksējas.

⚠ UZMANĪBU

- Kad automašīna stāv, nekādā gadījumā nespiediet akceleratora pedāli. Automašīna var uzreiz sākt kustību pat tad, kad ir ieslēgta stāvbremze. Negadījumu risks!
- Brauciena laikā nekad nepārslēdziet selektora pārslēgu stāvoklī **R**. Pretējā gadījumā pastāv negadījumu vai tehnisku bojājumu risks!
- Kad darbojas dzinējs, visos selektora pārslēga stāvokļos (izņemot **P**) turiet nospiektu bremžu pedāli, jo pat pie brīvgaits apgriezieniem jaudas padeve netiek pilnībā pārtraukta un automašīna tiecas uzsākt kustību.
- Nespiediet akceleratora pedāli, kad maināt selektora pārslēga stāvokli stāvošā automašīnā, kuras dzinējs darbojas. Pretējā gadījumā pastāv negadījumu risks!
- Automašīnas vadītājs nekad nedrīkst atstāt automašīnu, ja dzinējs darbojas un ir ieslēgts kustības stāvoklis. Ieslēdziet elektronisko stāvbremzi un stāvēšanas stāvokli (**P**).

i Norādījums

- Ja brauciena laikā pārslēgs tiek nejauši ieslēgts stāvoklī **N**, atļaidiet akceleratora pedāli un pirms pārslēgšanās atpakaļ uz kustības stāvokli **D** vai **S** sagaidiet, līdz dzinējs darbojas ar brīvgaits apgriezieniem.
- Ja selektora pārslēgs elektroapgādes pārtraukuma brīdī atrodas stāvoklī **P**, to vairs nevar izņemt no 3. stāvokļa. Šādā gadījumā ir jāveic selektora pārslēga ārkārtas atbloķēšana. Lai to izdarītu, izmantojiet kvalificētu speciālistu palīdzību.

i Norādījums

- Ja selektora pārslēga drošinātājs nefiksējas, pastāv darbības traucējums. Piedziņa ir pārtraukta, lai novērstu nejaušu kustības uzsākšanu. Lai selektora pārslēga drošinātājs atkal fiksētos, veiciet tālāk norādītās darbības.
 - 6-pakāpju pārnesumkārbā: nospiediet un pēc tam atkal atļaidiet bremžu pedāli.
 - 7-pakāpju pārnesumkārbā: nospiediet bremžu pedāli. Ielieciet selektora pārslēgu stāvoklī **P** un pēc tam ieslēdziet kādu no kustības stāvokļiem.
- Ja, neraugoties uz ieslēgtu kustības stāvokli, automašīna nebrauc ne uz priekšu, ne atpakaļ, veiciet tālāk minētās darbības.
 - Ja automašīna nebrauc vajadzīgajā virzienā, iespējams, ka sistēma nav pareizi ieslēgusi attiecīgo kustības stāvokli.

Nospiediet bremžu pedāli un atkārtoti ieslēdziet kustības stāvokli.

- Ja automašīna joprojām nebrauc vajadzīgajā virzienā, pastāv sistēmas darbības traucējums. Izmantojiet kvalificētu speciālistu palīdzību un veiciet sistēmas pārbaudi.

Pārslēgšanās ar Tiptronic

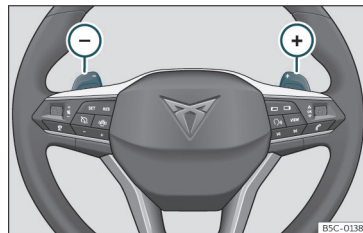



138. att. Stūre: automātiskās pārnesumkārbas vadības sviras.

Tiptronic vadības režīmā vadītājs var pārslēgt pārnesumus arī manuāli.

Pārslēdzoties uz Tiptronic programmu, paliek ieslēgts tobrīd funkcionējošais pārnesums. Tas darbojas tik ilgi, līdz, pamatojoties uz aktuālo kustības situāciju, sistēma automātiski veic pārnesuma pārslēgšanu.

Tiptronic lietošana ar pārslēga svirām uz stūres

Pārslēga sviras var lietot tad, kad selektora pārslēgs atrodas stāvoklī **D/S**.

- Nospiediet pārslēga sviru , lai pārslēgtos par vienu pārslesumu uz augšu»» **138. att.** .
- Nospiediet pārslēga sviru , lai pārslēgtos par vienu pārslesumu uz leju.
- Lai izietu no Tiptronic režīma, pavelciet labo pārslēga sviru stūres virzienā un pieturiet apmēram sekundi.

Tiptronic režīms automātiski izslēdzas, ja pārslēga sviras uz stūres noteiktu laiku netiek izmantotas un selektora pārslēgs neatrodas Tiptronic vadības režīmā.

PIESARDZĪBA

- Ja pātrināšanās laikā jūs neieslēdzat augstāku pārslesumu, īsi pirms maksimāli pieļaujamo apgriezīenu sasniegšanas tas ieslēdzas automātiski.
- Kad jūs ieslēdzat zemāku pārslesumu, sistēma pārslēdzas uz to tikai tad, kad nosaka, ka netiks pārsniegti maksimāli pieļaujamie dzinēja apgriezieni.

Braukšana ar automātisko pārslesumkārbu

Priekšupgaitas pārslesumu pārslēgšanās uz augšu un uz leju notiek automātiski.

Dzinēju var iedarbināt tikai tad, kad selektora pārslēgs atrodas stāvoklī **N**, turklāt pogai **P** ir jādeg (stāvēšanas stāvoklis paliek aktivizēts).

Braukšana ceļa nogāzē

Noteiktos apstākļos var būt noderīgi izmantot Tiptronic režīmu, lai manuāli pielāgotu pārslesuma attiecību braukšanas apstākļiem»» .

Apstāšanās/novietošana stāvēšanai

Kad automašīnu novietojat stāvēšanai uz līdzenas virsmas, pietiek nospiegt pogu **P**»» **137. att.** Ja automašīnu atstāj ceļa nogāzē vai kāpumā, vispirms ir jāiedarbina stāvbremze un tikai pēc tam jānospiež poga **P**.

Ja vadītāja durvis ir atvērtas un poga **P** nav tikusi nospiesta, automašīna var sākt kustēties. Mērinstrumentu bloka ekrānā parādās šāds ziņojums:  **Pārslesumkārbā: selektora pārslēgs kustības stāvoklī!** Papildus skan zummera signāls.

Apstāšanās ceļa nogāzē

Vienmēr nobremzējiet automašīnu ar bremžu pedāli, lai tā nevarētu rīpot. Ja nepiecie-

šams, ieslēdziet elektronisko stāvbremzi»» .

Neveiciet pātrināšanos ar ieslēgtu kustības stāvokli, lai tādējādi neļautu automašīnai rīpot atpakaļ»» .

Kustības uzsākšana nogāzē ar Auto Hold funkciju

- Kad ir ieslēgts kustības stāvoklis, noņemiet kāju no bremžu pedāļa un viegli nospiediet akseleratora pedāli.

Kustības uzsākšana nogāzē bez Auto Hold funkcijas

- Pavelciet elektroniskās stāvbremzes taustiņņu.
- Kad kustības stāvoklis ir ieslēgts, uzmanīgi spiediet akseleratora pedāli un vienlaikus nospiediet elektroniskās stāvbremzes taustiņņu.

Ārkārtas programma

Ja vienlaikus visi selektora pārslēga stāvokļu apzīmējumi mērinstrumentu bloka ekrānā izgaismojas uz gaiša fona, pārslesumkārbas vadības sistēmā ir konstatēts darbības traucējums un pārslesumkārbā darbojas ārkārtas programmā. Ar automašīnu joprojām var braukt, bet ar samazinātu ātrumu un ne visos pārslesumos. Var būt pat tā, ka **braukt atpakaļgaitas pārslesumā vairs nav iespējams.** »

Kick-down

Kick-down režīms nodrošina maksimāli iespējamo automašīnas paātrinājumu, selektora pārslēgam atrodoties stāvoklī **D**, **S** vai Tiptronic režīmā.

Tiklīdz spiedienu uz akceleratora pedāli pārsniedz noteiktu sliekšņa līmeni (pedālis nospiests līdz galam), atkarībā no dzinēja apgriezieniem un braukšanas ātruma notiek pārslēgšanās uz zemāku pārnenumu. Tā tiek nodrošināts maksimāli iespējamais automašīnas paātrinājums >>> 

Pārslēgšanās uz nākamo augstāko pārnenumu notiek tikai pēc tam, kad dzinējs sasniedz maksimāli pieļaujamos apgriezienus.

UZMANĪBU

Ņemiet vērā drošības norādījumus >>>  Selektora pārslēga stāvokļi 214. lappuse.

- Nekad neļaujiet bremzēm slīpēties un nelietojiet bremžu pedāli pārāk bieži vai pārāk ilgstoši. Bremzes pārkarst. Tas samazina bremzēšanas jaudu, pagarina bremzēšanas ceļu un noteiktos apstākļos var izraisīt bremžu sistēmas atteici.
- Ja automašīna ir jāapstādina ceļa kāpumā vai nogāzē, vienmēr noturiet automašīnu ar bremžu pedāli vai stāvbremzi.

UZMANĪBU

Ņemiet vērā, ka tad, kad notiek piespiedu pārslēgšanās uz zemāku pārnenumu, uz sl-

denas vai irdenas brauktuves virsmas dze-nošīe riteņi var izslīdēt. Sānslīdes risks!

PIESARDZĪBA



- Kad apstājaties ceļa kāpumā, **nemēģiniet nodrošināt automašīnu, kurā ir ieslēgts kustības stāvoklis, pret ripošanu atpakaļ, spiežot akceleratora pedāli.** Ja šādi rikojas, automātiskā pārnenumkārbā var pārkarst un tikt bojāta.
- Ja automašīnai ļauj rīpot ar izslēgtu dzinēju un selektora pārslēgu stāvoklī **N**, automātiskā pārnenumkārbā var tikt bojāta, jo tā netiek eļļota.
- Noteiktās braukšanas vai satiksmes situācijās pārnenumkārbā var pārkarst un tikt bojāta! Ja kontrollampīna  deg, pēc iespējas ātrāk apturiet automašīnu un pagaidiet, kamēr pārnenumkārbā atdziest >>> 218. lappuse.
- Ja pārnenumkārbā darbojas ārkārtas programma, nekavējoties brauciet uz servisa centru un novērsiet darbības traucējumu.

Launch-Control (starta kontroles programma)*

Launch-Control (starta kontroles) programma ļauj sasniegt maksimālu paātrinājumu, uzsākot kustību no vietas.

Priekšnosacījums: dzinējs ir sasniedzis darba temperatūru un stūre nav pagriežta.

Dzinēja apgriezieni, kas nepieciešami Launch-Control (starta kontroles) darbībai, benzīna dzinējiem un dīzeļdzinējiem atšķiras.

Lai izmantotu Launch-Control (starta kontroli), ir jāizslēdz vilkmes kontroles sistēma (TCS) vai jāaktivizē režīms ESC Sport, izmantojot attiecīgo informācijas un izklaides sistēmas izvēlni: pieskarieties funkcionālajai virsmai  > **Vadītāja palīg sistēmas** > **ESC izvēlne**. Kontroles lampa  deg pastāvīgi.

- Ar kreiso kāju nospiediet bremžu pedāli un turiet to nospiestu vismaz 1 sekundi.
- Pārslēdziet selektora pārslēgu kustības stāvoklī **S** vai Tiptronic režīmā, vai braukšanas profilos* izvēlieties braukšanas profilu **Sport** >>> 221. lappuse.
- Ar labo kāju nospiediet akceleratora pedāli, līdz droselvārsts ir pilnīgi atvērts vai nostrādā piespiedu pārslēgšanās uz zemāku pārnenumu. Dzinēja apgriezieni sasniedz aptuveni **3200** apgr./min (benzīna dzinējiem) un aptuveni **2000** apgr./min (dīzeļdzinējiem).
- Noņemiet kreiso kāju no bremžu pedāļa. Automašīna uzsāk kustību ar maksimāli iespējamo paātrinājumu.

UZMANĪBU

- Vienmēr pielāgojiet braukšanas veidu satiksmes apstākļiem.

- Izmantojiet Launch-Control (starta kontroli) tikai tad, ja ceļa seguma stāvoklis un satiksmes situācija ir atbilstoši un jūsu braukšanas veids un automašīnas veiktais paātrinājums netraucē un nerada apdraudējumu citiem ceļu satiksmes dalībniekiem.

- Pārliecinieties, ka ESC paliek ieslēgta. Ņemiet vērā, ka tad, kad TCS un ESC ir izslēgtas, riteņi var izslīdēt un automašīna var zaudēt saķeri ar brauktuves virsmu. Negatīva riska!

- Kad automašīnas paātrināšanās ir pabeigta, jums atkal jāaktivizē vilkmes kontroles sistēma (TCS) vai jādeaktivizē ESC „sporta” režīms, izmantojot informācijas un izklaides sistēmu: funkcionālā virsma  > Vadītāja palīg sistēmas.

Norādījums

- Pēc Launch-Control (starta kontroles) programmas lietošanas pārnesumkārbas temperatūra var stipri paaugstināties. Šādā gadījumā programma dažas minūtes var nebūt pieejama. Kad pārnesumkārbā ir atdzisusi, programma atkal ir pieejama.

- Veicot paātrinājumus ar Launch-Control (starta kontroles) programmu, visas automašīnas daļas tiek stipri noslogotas. Tas var izraisīt palielinātu nodilumu.

Lejupbraukšanas atbalsts*

Lejupbraukšanas atbalsts aktivizējas atkarībā no nogāzes slīpuma, kad selektora pārslēgs atrodas stāvoklī **D/S** un tiek spiests bremžu pedālis. Pārnesumkārbā pārslēdzas uz piemērotu zemāku pārnesumu.

Tehnisko iespēju robežās lejupbraukšanas atbalsts mēģina saglabāt ātrumu, ar kādu automašīna brauca bremzēšanas brīdī. Var būt nepieciešams koriģēt ātrumu, lietojot bremžu pedāli.

Lejupbraukšanas atbalsts var nodrošināt pārslēgšanos uz leju tikai līdz 3. pārnesumam. Ļoti stāvās kalnu nogāzēs var būt nepieciešams pāriet uz Tiptronic režīmu un manuāli pārslēgties uz leju 2. vai 1. pārnesumā, lai izmantotu dzinēja bremzējošo efektu un tādā veidā izvairītos no bremžu sistēmas pārslogošanas.

Tiklīdz nogāze beidzas vai tiek nospiests akselelatora pedālis, lejupbraukšanas atbalsts izslēdzas.

Kad automašīnās ar automātisko ātruma uzturēšanas sistēmu* >>> 230. lappuse tiek iestatīts uzturamais braukšanas ātrums, aktivizējas arī lejupbraukšanas atbalsts.

UZMANĪBU

Lejupbraukšanas atbalsts nevar pārvarēt fizikas likumu robežas. Tāpēc ne visās situā-

cijās var tikt uzturēts nemainīgs ātrums. Jebkurā laikā esiet gatavs bremzēt!

Uzbraukšanas palīg sistēma (HHC)

Kad, braucot slīpumā **Offroad** režīmā un selektora pārslēgam atrodoties stāvoklī **D/S**, automašīna tiek apstādināta, ieslēdzas uzbraukšanas palīg sistēma.

Pēc bremžu pedāļa atlaišanas palīg sistēma dažas sekundes notur automašīnu uz vietas, lai dotu vadītājam laiku atkal nospiest akselelatora pedāli un turpināt braukt.

Brīvgaitas režīms

Brīvgaitas režīms ļauj veikt noteiktus ceļa posmus, nelietojot akselelatora pedāli, kas palīdz ietaupīt degvielu. Prognozējiet situāciju un izmantojiet brīvgaitas režīmu, lai savlaicīgi ļautu automašīnai „brīvi ripot”.

Brīvgaitas režīma aktivizēšana

Nosacījums: selektora pārslēgs atrodas stāvoklī **D**, ceļa nogāzes slīpums nepārsniedz 12 % un braukšanas ātrums ir robežās no 20 līdz 130 km/h (12 līdz 80 mph).

- Laideni noņemiet kāju no akselelatora pedāļa.

»

Mērinstrumentu blokā parādās simbols , ieslēgtā pārnesuma rādījums tiek paslēpts un pašreizējā patēriņa vietā parādās uzraksts **Brīvgaīta**.

Pārnesums tiek automātiski izslēgts, un automašīna var brīvi rīpot bez dzinēja bremzējošās iedarbības. Kamēr automašīna rīpo, dzinējs darbojas ar brīvgaītas apgriezieniem.

Brīvgaītas režīma pārtraukšana

- Nospiediet bremžu vai akseļeratora pedāli.

Lai atkal izmantotu dzinēja brīvgaītas režīmu, vienkārši noņemiet kāju no akseļeratora pedāļa.

Pārmaiņus izmantojot **brīvgaītas režīmu** (ilgāka rīpošana ar nelielu enerģijas patēriņu) un **piespiedu brīvgaītas režīmu** (īsāka rīpošana, neparērējot degvielu), var samazināt degvielas patēriņu un uzlabot emisijas rādītājus.

Ja ir pieejami **braukšanas profili**»» 221. lappuse, brīvgaītas režīmu var aktivizēt braukšanas profilos **Komfort** vai **Individual**. Ja braukšanas profilā **Individual** ir izvēlēts dzinēja ekoloģiskais (**Eco**) režīms, kad izpildās darbības nosacījumi, brīvgaītas režīma aktivizēšana notiek neatkarīgi no tā, cik laideni kājā tiek noņemta no akseļeratora pedāļa.

UZMANĪBU

- Ja esat aktivizējis brīvgaītas režīmu un automašīna tuvojas šķērslim, ņemiet vērā, ka automašīna nepalēninās kā parasti. Negadījuma risks!
- Ja brīvgaītas režīmu izmanto, braucot ceļa nogāzē, automašīnas ātrums var palielināties. Negadījuma risks!
- Ja jūsu automašīnai ir vairāki lietotāji, informējiet viņus par brīvgaītas režīmu.

Norādījums

- Hibrīdzinēju (mHEV un pHEV) gadījumā brīvgaītas režīma darbība var ietvert iekšdedzes dzinēja izslēgšanu.
- Ja ceļa nogāzes slīpums pārsniedz 15%, brīvgaītas režīms tiek automātiski deaktivizēts.

Norādes mērinstrumentu bloka displejā

Sajūgs

Sajūga pārkaršana! Nebrauciet tālāk!

- Pārnesumkārbā ir kļuvusi pārāk karsta un var tikt sabojāta. Apturiet automašīnu un, kamēr dzinējs darbojas brīvgaītā un selektora pārslēgs atrodas stāvoklī **P**, sagaidiet, kamēr pārnesumkārbā atdziest. Kad kontrollampīņa

un norādījums vadītājam nodziest, brauciet uz servisa centru un novērsiet darbības traucējumu. Ja kontrollampīņa nenodziest, nebrauciet tālāk. Izmantojiet kvalificētu speciālistu palīdzību.

Pārnesumkārbas darbības traucējumi

Pārnesumkārbā: traucējums! Apturiet automašīnu un novietojiet selektora pārslēgu stāvoklī **P**.

- Pārnesumkārbā ir darbības traucējums. Apstādiniet automašīnu drošā vietā un nebrauciet tālāk. Izmantojiet kvalificētu speciālistu palīdzību.

Pārnesumkārbā: sistēmas traucējums! Braukt tālāk ir iespējams.

- Nekavējoties sazinieties ar servisa centru, lai novērstu bojājumus.

Pārnesumkārbā: sistēmas traucējums! Braucienu turpināšana ir apgrūtināta. Atpakaļgaītas pārnesums nedarbojas.

- Apmeklējiet servisa centru, lai novērstu darbības traucējumu.

Pārnesumkārbā: sistēmas traucējums! Braucienu var turpināt **D** režīmā, līdz dzinējs tiek izslēgts.

- Novietojiet automašīnu drošā vietā. Izmantojiet kvalificētu speciālistu palīdzību.

⚙️ Pārnesumkārbā pārkarst. Pielāgojiet braukšanas veidu.

- Brauciet tālāk ar mērenu ātrumu. Kad kontrollampiņa nodziest, varat turpināt braucienā kā parasti.

⚙️ Pārnesumkārbā: nospiediet bremžu pedāli un atkārtoti ieslēdziet kustības stāvokli.

- Ja brīdinājums ir noticis pārnesumkārbas temperatūras dēļ, kad pārnesumkārbā atkal ir atdzisusi, parādās attiecīgs norādījums vadītājam.

Pārnesuma izvēles ieteikums

Optimāla pārnesuma izvēle

Atkarībā no automašīnas aprīkojuma mērinstrumentu bloka ekrānā tiek rādīts ieteicamais pārnesums, kas nodrošina optimālu degvielas patēriņu.

Selektora pārslēgam ir jāatrodas Tiptronic režīmā»» 214. lappuse.

Ja optimālais pārnesums jau ir ieslēgts, ieteikums neparādās. Tiek rādīts tobrīd ieslēgtais pārnesums.

Rādījums	Nozīme
3	Optimāli izvēlēts pārnesums.
4 ▶ 5	Ieteikums pārslēgties uz augstāku pārnesumu.
1 ◀ 2	Ieteikums pārslēgties uz zemāku pārnesumu.

Informācija par cietdaļiņu filtra „attīrīšanu“

Ja izplūdes gāzu sistēma nosaka, ka cietdaļiņu filtra drīz būs pilns, filtra pašattīrīšanās funkcija iesaka optimālo pārnesumu attīrīšanas nodrošināšanai»» 296. lappuse.

⚠️ UZMANĪBU

Pārnesuma izvēles ieteikums ir tikai palīgfunkcija un nekādā gadījumā nevar aizvītot nepieciešamo automašīnas vadītāja uzmanību.

- Atbildība par pareizu un apstākļiem atbilstošu pārnesuma izvēli ir jāuzņemas automašīnas vadītājam.

🌿 Vides aizsardzības norādījums

Izvēloties optimālu pārnesumu, var ietaupīt degvielu.

ℹ️ Norādījums

Pārnesuma izvēles ieteikuma rādījums nodziest, kad selektora pārslēgs tiek izņemts no Tiptronic stāvokļa.

Nobraukšanas palīgsistēma (HDC)

Kontrollampiņas



deg baltā krāsā

Nobraukšanas palīgsistēma ir aktīva.



deg pelēkā krāsā

Nobraukšanas palīgsistēma nav aktīva. Sistēma ir ieslēgta, tomēr regulēšana nenotiek.

Pēc aizdedzes ieslēgšanas uz īsu brīdi iedegas dažas brīdinājuma lampiņas un kontrollampiņas, norādot uz darbaspēju pārbaudi. Tās nodziest pēc dažām sekundēm.

⚠️ UZMANĪBU

Nemiet vērā drošības norādījumus »» ℹ️ Brīdinājuma lampiņas un kontrollampiņas 83. lappuse.

Apraksts un darbības princips

Veicot braucieni gan priekšupgaitā, gan atpakaļgaitā stāvās ceļa nogāzēs, nobraukšanas palīgsistēma ierobežo ātrumu, automātiski piebremzējot visus četrus riteņus. Tā kā vienlaikus joprojām darbojas arī pretbloķēšanas sistēma, tiek novērsta riteņu bloķēšanās.

Ja ceļa nogāzē tiek braukts ar ātrumu zem 30 km/h (18 mph), ātrums var tikt ierobežots robežās no 2 km/h (1 mph) līdz 30 km/h (18 mph). Ja nepieciešams, vadītājs var palielināt vai samazināt ātrumu norādītajās robežās, nospiežot akceleratora vai bremžu pedāli. Šajā brīdī sistēmas darbība tiek pārtraukta un, ja nepieciešams, pēc tam atkal aktivizēta.

Tomēr priekšnosacījums šīs palīgsistēmas darbībai ir pietiekama riepu saķere ar virsmu. Šī iemesla dēļ nobraukšanas palīgsistēma **nevar** pildīt savu funkciju, ja, piemēram, brauktuve uz ceļa nogāzes ir slidena vai apledojusī.

Nobraukšanas palīgsistēma ir pieejama, kad mērinstrumentu bloka ekrānā ir redzams simbols .

Ja izpildās tālāk minētie nosacījumi, nobraukšanas palīgsistēma automātiski iejaucas.

- Automašīnas dzinējs darbojas.

- Ir izvēlēts **Offroad** braukšanas profils >>> 221. lappuse. Braukšanas ātrums ir mazāks par 30 km/h (18 mph) (mērinstrumentu bloka ekrānā parādās simbols .

- Braucot uz priekšu, nogāzes slīpums ir vismaz 10 %, bet, braucot atpakaļgaitā, – vismaz 9 %.

- Netiek spiests ne bremžu, ne akceleratora pedālis.

Ja akceleratora vai bremžu pedālis tiek nospiests vai ceļa nogāzes slīpums samazinās zem 5 %, nobraukšanas palīgsistēma tiek deaktivizēta. Funkciju var manuāli izslēgt informācijas un izklaides sistēmā, izmantojot funkcionālo virsmu  > **HDC**.

UZMANĪBU

Vienmēr esiet gatavs patstāvīgi nobremzēt automašīnu. Citādi var izraisīt negadījumus un smagus savainojumus.

- Nobraukšanas palīgsistēma kalpo tikai kā palīgīdzeklis un ne visās situācijās spēj pietiekami nobremzēt automašīnu ceļa nogāzēs.
- Automašīnas ātrums var palielināties, neraugoties uz nobraukšanas palīgsistēmas darbību.

Stūres iekārta

Informācija par stūres iekārtu

Elektromehānisks stūres pastiprinātājs pieļauj *elektroniski* atkarībā no automašīnas ātruma, pagriežmomenta un riteņu pagrieziena leņķa.

Arī stūres pastiprinātāja atteices vai dzinēja apstādīšanas gadījumā automašīna joprojām ir pilnībā vadāma, ja vien aizdedze ir ieslēgta, tomēr stūrēšanai vajag vairāk spēka.

Progresīvā stūres iekārta

Atkarībā no automašīnas aprīkojuma var būt iebūvēta progresīvā stūres iekārta.

Pilsētas satiksmē, veicot automašīnas novietošanu stāvvietā, manevrējot, kā arī veicot asus pagriezienus, ir nepieciešama mazāka stūrēšanas kustība.

Braucot pa *autoceļiem* vai *ātrgaitas ceļiem*, tiek nodrošināta progresīvā stūrēšana, piemēram, likumos, lai iegūtu sportiskāku, tiešāku un jūtami dinamiskāku ceļa izjūtu.

Kontrollampiņa

! deg sarkanā krāsā

Stūres iekārtas atteice.

Nebrauciet tālāk, pēc iespējas ātrāk un drošā veidā apturiet automašīnu.

Brauciet tiešā ceļā uz servisa centru un novērsiet darbības traucējumu.

! deg dzeltenā krāsā

Stūres iekārtas darbība ir ierobežota.

Uzmanīgi brauciet uz servisa centru, lai pārbaudītu stūres iekārtu.

Ja pēc dzinēja izslēgšanas un atkārtotas iedarbināšanas, un pēc īsa brauciena brīdinājuma lampiņa vairs neiedegas, stūres iekārtas pārbaude **nav** nepieciešama.

VAI: 12 V akumulatoru baterija ir tikusi atvienota un atkal pievienota.

Nobrauciet nelielu attālumu ar ātrumu 15-20 km/h (9-12 mph).

! mirgo dzeltenā krāsā

Stūres statnis ir iestrēdzis.

Kad automašīna stāv, mazliet pagrieziet stūri abos virzienos.

VAI: stūres statni nevar ne atbloķēt, ne nobloķēt.

Izslēdziet un no jauna ieslēdziet aizdedzi. Nemiet vērā ziņojumus mērinstrumentu bloka ekrānā.

Nerauciet tālāk, ja pēc aizdedzes ieslēgšanas stūres statnis paliek nobloķētā stāvoklī. Izmantojiet kvalificētu speciālistu palīdzību.

Aizdedzes ieslēgšanas brīdī kontrollampiņa iedegas uz dažām sekundēm. Pēc dzinēja iedarbināšanas tai ir jānodzīst.

⚠ UZMANĪBU

Brīdinājuma lampiņas un ziņojumus nedrīkst ignorēt.

- **Ignorējot brīdinājuma lampiņas un teksta ziņojumus, var izraisīt automašīnas apstāšanos transporta plūsmā, automašīnas bojājumus, negadījumus un smagus savainojumus.**
- **Apturiet automašīnu, tiklīdz tas ir droši iespējams.**

Braukšanas profili (Drive Profile)*

Temata ievads

Braukšanas profili (Drive Profile) ļauj vadītājam izvēlēties starp profiliem **Komfort**, **Sport**, **Cupra** un **Individual**, kas maina dažādu automašīnas funkciju darbību un tādējādi nodrošina atšķirīgu braukšanas pieredzi.

Pilnpiedziņas (4Drive) versijā ir pieejams arī profils **Offroad**.

Savukārt profils **Individual** piedāvā iespēju pielāgot iestatījumus individuālajām vēlmēm.

Visu pārējo profilu konfigurācija nav maināma.

Apraksts

Atkarībā no automašīnas aprīkojuma, braukšanas profili (Drive Profile) ietekmē tālāk norādītās funkcijas.

Dzinējs

Atkarībā no izvēlētā braukšanas profila, dzinējs reaģē uz akceleratora pedāļa nospiešanu ātrāk vai vienmērīgāk.

Tiek pielāgota pārnesumkārbas darbība, tai skaitā pārnesumu pārslēgšanas momenti, kuros notiek pārslēgšanās uz augšu vai uz leju. Atkarībā no izvēlētā braukšanas profila un selektora pārslēgta stāvokļa var tikt pielāgots arī brīvgaits apgrīzietu lielums.

Lai papildus ietaupītu degvielu, profilā **Individual** tiek aktivizēta arī brīvgaits režīma izmantošanas funkcija, ja ir izvēlēts dzinēja ekoloģiskais (**Eco**) režīms.

Pārējie braukšanas profili aktivizē brīvgaits režīma izmantošanas funkciju, kad selektora pārslēgts neatrodas stāvoklī **S** un atkarībā no tā, kā tiek atlaists akceleratora pedālis

»» 217. lappuse.



Dzinēja skaņa*

Atkarībā no izvēlēta braukšanas profila tiek pielāgota dzinēja skaņa automašīnas salonā un, atkarībā no aprīkojuma, arī dzinēja skaņa ārpus automašīnas. Sistēma iedarbojas uz dažādiem automašīnas komponentiem, lai pastiprinātu vai slāpētu dzinēja un iepļūdes trokšņus, kā arī iepļūdes sistēmas radīto troksni. Iestatījums katram braukšanas profilam ir iepriekš noteikts, un to var mainīt tikai braukšanas profilā **Individual**.

Adaptīvā šasijas regulēšana (DCC)*

Adaptīvā šasijas regulēšana (DCC) atkarībā no izvēlēta braukšanas profila brauciena laikā pastāvīgi pielāgo šasijas amortizāciju attiecīgajam pamatam un braukšanas situācijai (ātrumam, paātrinājumam un stūres pagrieziena leņķim). Tiek pielāgotas arī automašīnas dinamiskās īpašības, lai uzlabotu saķeri pagriezienos un pagriešanās spēju. Profilā **Individual** var atbilstoši savām vēlmēm iestatīt arī DCC līmeni.

Adaptīvās šasijas regulēšanas (DCC) darbības traucējuma gadījumā mērinstrumentu bloka displejā parādās ziņojums: **Traucējums: amortizācijas regulēšana**.

Pilnpiedziņa (4Drive)*

Nodrošina maksimālu saķeri ar jebkuru brauktuves virsmu, attiecīgi pielāgojot grie-

zes momenta padevi. Tiek pielāgots arī paātrinājums, uzsākot kustību no vietas.

Stūres iekārta

Stūres pastiprinātājs maina automašīnas vadīšanas veidu un pielāgo to izvēlētajam profilam, tādējādi nodrošinot katrai situācijai atbilstošu, optimālu stūres reakciju.

Klimats

Climatronic sistēma **Eco** režīmā var darboties ar īpaši mazu enerģijas patēriņu.

Automātiskā distances regulēšana (ACC)*

ACC veikspēja mainās atkarībā no braukšanas profila, padarot paātrinājumus un bremzēšanu sportiskāku vai ekonomiskāku.

PreCrash sistēma

PreCrash sistēma pielāgojas atbilstoši izvēlētajai konfigurācijai. Braukšanas profilos **Cupra** un **Offroad** ir pieejami īpaši iestatījumi, kas ļauj pielāgoties braukšanas un apvidus īpašībām»» 22. lappuse .

Braukšanas profila iestatīšana



139. att. Daudzfunkcionālā stūre*: poga braukšanas profila maiņai.

Izmantojot informācijas un izklaides sistēmu, braukšanas profilu var izvēlēties dažādos veidos.

- Pieskarieties funkcionālajai virsmai > **Drive Profile**. Parādīsies pieejamie braukšanas profili.
- **VAI:** pieskarieties funkcionālajai virsmai > **Automašīnas iestatījumi** > **Drive Profile**. Parādīsies pieejamie profili.
- **VAI:** pieskarieties funkcionālajai virsmai un velciet ar pirkstu horizontāli pāri ekrānam līdz **Drive Profile**. Pieskarieties , lai nomaiņītu braukšanas profilu, vai nospiediet simbolu divreiz, lai parādītu pieejamos profilus.

• **VAI:** kad informācijas un izklaides sistēma ir izslēgta, pieskarieties simbolam **Drive Profile**, un jums tiks parādīti pieejamie braukšanas profili.

• **VAI:** nospiediet CUPRA pogu* stūres kreisajā pusē»» 139. att., lai nomainītu braukšanas profilu. Nospiediet un pieturiet CUPRA pogu*, lai uzreiz nokļūtu braukšanas profilā **Cupra**. Atkārtoti nospiediet un pieturiet pogu, lai atgrieztos atpakaļ uz braukšanas profilu.

Izvēlētā profila simbols tiek pastāvīgi rādīts mērīinstrumentu bloka vidusdaļas augšpusē un informācijas un izklaides sistēmas ekrānā, kad tā ir izslēgta»» 84. lappuse.

Braukšanas profils	Īpašības
 Komfort	Nodrošina relaksētu un ērtu braukšanu, piemēram, garos automaģistrāles posmos. Tā galvenā iezīme ir mīksts piekares iestatījums.
 Sport	Tas ir pēc noklusējuma iestatīts automaģināšanas braukšanas režīms, kas piemērots dinamiskam braukšanas veidam.
 Cupra	Piešķir automaģināšanai izteikti sportiskas īpašības un ļauj izmantot maksimālu braukšanas jaudu.

Braukšanas profils	Īpašības
 Individual	Nodrošina individuālajām vēlmēm atbilstošu konfigurāciju. Tas, kādas funkcijas var iestatīt, ir atkarīgs no jūsu automaģināšanas aprīkojuma.
 Offroad^{a)}	Automātiski pielāgo automaģināšanas raksturlielumus tā, lai nodrošinātu optimālas gaitas īpašības ārpus ceļiem ar cietu segumu.

^{a)} Tikai pilnpiedziņas (4Drive) modeļiem.

UZMANĪBU

Izvēloties braukšanas profilus (Drive Profile), uzraugiet satiksmes situāciju. Negadījumu risks!

Norādījums

- Pēc dzinēja apstādināšanas saglabājās aizdedzes izslēgšanas brīdī izvēlētais braukšanas profils. Pēc atkārtotas iedarbināšanas dzinējs un pārnesumkārbā sāk darboties profilā "Komfort". Lai dzinējs un pārnesumkārbā atkal darbotos vajadzīgajā profilā, vēlreiz izvēlieties atbilstošo braukšanas profilu.
- Kad automaģinu atkārtoti iedarbina pēc profila Offroad lietošanas, vienmēr tiek iestatīts profils Sport.
- Ātrums un braukšanas veids vienmēr ir jāpielāgo redzamībai, laika apstākļiem un satiksmes situācijai.

Braukšanas norādījumi

Pieistrāde

Ievērojiet attiecīgās instrukcijas par jaunu detaļu pieistrādi.

Dzinēja pieistrāde

Pirmo 1500 kilometru (1000 jūdžu) laikā jaunam dzinējam ir jāļauj pieistrādāties. Pirmajās darbības stundās dzinēja iekšējā berze ir ievērojami lielāka nekā vēlāk, kad visas kustīgās detaļas ir savstarpēji pieistrādājušās.

Braukšanas veids pirmo 1500 kilometru (1000 jūdžu) laikā ietekmē arī dzinēja turpmāko darbības kvalitāti. Arī pēc tam (it īpaši, kamēr dzinējs nav sasniedzis darba temperatūru) jābrauc ar mēreniem dzinēja apgriezieniem, lai samazinātu dzinēja nolietošanos un palielinātu iespējamo kopējo nobraukumu. Nekad nebrauciet ar pārāk zemiem apgriezieniem. Vienmēr ieslēdziet zemāku pārnesumu, ja dzinējs vairs nedarbojas „vienmērīgi“. **Līdz 1000 kilometriem (600 jūdžēm) ir spēkā tālāk minētais.**

- Nedodiet pilnu gāzi.
- Nepārsniedziet vairāk par 2/3 no dzinēja maksimālajiem apgriezieniem.
- Neveiciet piekabes transportēšanu.

Laikā no 1000 līdz 1500 kilometriem (no 600 līdz 1000 jūdžēm) pakāpeniski »

palieliniet braukšanas jaudu līdz pilnam ātrumam un augstākajiem dzinēja apgriezieniem.

Jaunu riepu un bremžu uzliku piestrāde

- Riteņu disku un riepu nomaiņa»» 313. lappuse.
- Informācija par bremzēm»» 259. lappuse.

Vides aizsardzības norādījums

Ja jauna dzinēja piestrāde tiek veikta saudzīgi, palielinās tā kalpošanas laiks, vienlaikus samazinoties motoreļļas patēriņam.

Pilnpiedziņa (4Drive)

Pilnpiedziņa nodrošina griezes momenta pievadīšanu visiem četriem riteņiem.

Vispārēji norādījumi

Pilnpiedziņas automašīnās dzinēja griezes moments tiek pievadīts visiem četriem riteņiem. Tas notiek automātiski, atkarībā no jūsu braukšanas veida un brauktuves apstākļiem. Skatiet arī»» 264. lappuse.

Pilnpiedziņa ir speciāli konstruēta, lai darbotos kopā ar lielas jaudas dzinējiem. Jūsu automašīna ir īpaši jaudīga, un tai ir lielas gaitas īpašības gan parastos braukšanas apstākļos, gan tad, ja braukšanu apgrūtina sniegs un ledus. Lai tā būtu, ir svarīgi ievērot noteiktus drošības norādījumus »» .

Ziemas riepas

Pateicoties pilnpiedziņai, automašīna pat ar standarta riepām ziemas ceļa apstākļos saglabā labas vilkmes īpašības. Neskatoties uz to, mēs iesakām ziemā lietot ziemas vai vissezonu riepas uz visiem četriem riteņiem, jo tas uzlabo arī *bremzēšanas efektivitāti*.

Sniega ķēdes

Ja sniega ķēžu izmantošana uz attiecīgā ceļa ir obligāta, ar tām ir jāaprīko arī pilnpiedziņas automašīnas»» 317. lappuse.

Riepu nomaiņa

Pilnpiedziņas automašīnās drīkst izmantot tikai riepās ar vienādu aploces apkārtmēru. Neizmantojiet arī riepās ar dažādu protektora dziļumu»» 313. lappuse.

Vai automašīna ir piemērota apvidus apstākļiem?

Jūsu CUPRA nav apvidus automašīna: kļūrens ir nepietiekams, lai to izmantotu apvidus apstākļos. Tāpēc izvairieties no grants ceļiem un nelīdzenām vietām.

UZMANĪBU

- Arī braucot ar pilnpiedziņas automašīnu, braukšanas veids vienmēr ir jāpielāgo atbilstoši brauktuves apstākļiem un satiksmes situācijai. Paaugstinātais drošības līmenis

nedrīkst radīt maldīgu priekšstatu, ka var riskēt ar drošību. Negadījuma risks!

- Jūsu automašīnas bremzēšanas spējas ierobežo riepu saķere. Šādā ziņā bremzēšanas neatšķiras no bremzēšanas automašīnām ar divu riteņu piedziņu. Tāpēc nelaujieties kārdinājumam braukt pārāk ātri pa slideņiem ceļiem tikai tāpēc, ka automašīnai arī šajos apstākļos joprojām ir labs paātrinājums. Negadījuma risks!

- Ja brauktuve ir mitra, ņemiet vērā, ka pārāk liels ātrums var izraisīt priekšējo riteņu „peldēšanu“ (akvapanēšanu). Ņemiet vērā, ka – atšķirībā no automašīnām ar priekšējo riteņu piedziņu – akvapanēšanu nevar atpazīt pēc pēkšņas dzinēja apgriezīnu palielināšanās. Minēto iemeslu dēļ vienmēr ir ieteicams pielāgot braukšanas ātrumu brauktuves virsmas stāvoklim. Negadījuma risks!

Ekonomiska un videi draudzīga braukšana

Degvielas patēriņš, ietekme uz vidi un dzinēja, bremžu un riepu nodilums galvenokārt ir atkarīgi no jūsu braukšanas veida. Ievērojot efektīvu braukšanas veidu, degvielas patēriņu var samazināt par 10-15 %. Tālāk jūs atradīsiet padomus, kā mazināt ietekmi uz apkārtējo vidi un vienlaikus ietaupīt līdzekļus.

Aktīvā cilindru vadība (ACT®)*

Atkarībā no automašīnas aprīkojuma, aktīvā cilindru vadība (ACT®) var atslēgt dažus dzinēja cilindrus, ja attiecīgajā braukšanas situācijā tik liela jauda nav nepieciešama. Aktīvo cilindru skaitu var redzēt mērinstrumentu bloka ekrānā»» 69. lappuse .

Situācijas prognozēšana brauciena laikā

Ja jūs braucat, prognozējot satiksmes situācijas attīstību, jums būs mazāk jābremzē un līdz ar to arī mazāk jāpaātrinās. Kad vien iespējams, ļaujiet automašīnai rīpot ar **ieslēgtu pārnesumu**. Tādējādi jūs izmantojat dzinēja bremzējošo efektu, vienlaicīgi mazinot bremžu un riepu nodilumu. Turklāt izplūdes gāzu emisijas un degvielas patēriņš samazinās līdz nullei.

Enerģiju taupoša pārnesuma izvēle

Efektīvs veids, kā ietaupīt degvielu, ir *agra* pārslēgšanās uz augstāku pārnesumu.

- Paātrinieties lēnām un izvairieties no piespiedu pārslēgšanās uz zemāku pārnesumu („kick-down“).

Izvairšanās no maksimāla ātruma

Ja vien iespējams, nebrauciet ar maksimālo ātrumu, ko jūsu automašīna var sasniegt. Palielinoties ātrumam, degvielas patēriņš, izplūdes gāzu emisija un kustības radītie trokš-

ņi attiecīgi palielinās. Braucot ar mērenu ātrumu, var ietaupīt degvielu.

Īsāks brīvgaitas laiks

Automašīnās ar START-STOP sistēmu brīvgaitā pavadītais laiks tiek samazināts automātiski. Automašīnās bez START-STOP sistēmas ir vērts izslēgt dzinēju, piemēram, pie dzelzceļa pārbrauktuves barjeras vai pie luksofora, kurā ilgi deg sarkanā gaisma. Ja darba temperatūru sasniedzis dzinējs tiek izslēgts uz apmēram 5 sekundēm, degvielas ietaupījums ir lielāks par papildu degvielas daudzumu, kas vajadzīgs atkārtotai dzinēja iedarbināšanai. Ietaupījums ir atkarīgs arī no dzinēja tilpuma.

Darbojoties brīvgaitā, dzinējam ir nepieciešams ilgs laiks, lai iesiltu līdz darba temperatūrai. Iesilšanas fāzē mehāniskais nodilums un kaitīgo vielu emisija ir īpaši augsta. Tādēļ būtu jāsaņem braukt uzreiz pēc dzinēja iedarbināšanas. Izvairieties no dzinēja darbināšanas ar augstiem apgriezieniem.

Regulāra apkope

Veicot regulāru apkopi, jau pirms brauciena var nodrošināt vajadzīgos priekšnosacījumus, lai degvielas patēriņš braucot būtu ekonomisks. Ja automašīna ir labi apkopta, tas pozitīvi ietekmē ne tikai ceļu satiksmes drošību un automašīnas vērtības uzturēšanu, bet arī **degvielas patēriņu**. Slikti noregulēts dzinējs

var patērēt līdz pat 10 % vairāk degvielas, nekā ir nepieciešams!

Izvairšanās no īsiem braucieniem

Lai efektīvi mazinātu degvielas patēriņu un izplūdes gāzu emisiju, dzinējam un izplūdes gāzu neutralizācijas sistēmai ir jāiesilst līdz optimālai **darba temperatūrai**.

Auksts dzinējs patērē neproporcionāli daudz degvielas. Tikai pēc apmēram četriem kilometriem dzinējs sasniedz darba temperatūru un degvielas patēriņš normalizējas.

Riepu spiediena kontrole

Lai taupītu degvielu, vienmēr nodrošiniet, lai gaisa spiediens riepās»» 314. lappuse būtu pareizs. Ja spiediens ir tikai par 1/2 bar zemāks par vajadzīgo, degvielas patēriņš var palielināties par 5 %. Pārāk zems riepu spiediens arī veicina riepu **nodilumu** un pasliktina vadāmību, jo palielinās rītes pretestība.

Nebrauciet ar **ziemas riepām** visu gadu, jo tās palielina degvielas patēriņu līdz 10 %.

Nevajadzīga kravas izņemšana

Tā kā katrs papildu kilograms **svara** palielina degvielas patēriņu, ir ieteicams izvairīties no nevajadzīga balasta.

Jumta bagāžnieks palielina automašīnas **aerodinamisko pretestību** un tāpēc būtu jānoņem, kad to nelieto. Kad braukšanas ātrums »»

ir virs 100-120 km/h (62-75 mph), tas ietaupīs līdz pat 12 % degvielas.

Elektroenerģijas taupīšana

Dzinējs darbina ģeneratoru un šādā veidā ražo elektrību. Tas nozīmē, ka, palielinoties elektroenerģijas patēriņam, palielinās arī degvielas patēriņš! Tāpēc izslēdziet elektriskās ierīces, kad tās vairs nav nepieciešamas. Ierīces ar lielu elektroenerģijas patēriņu ir, piemēram, aizmugurējā stikla apsilde, sēdekļu apsilde* un ventilators, kad tas darbojas ar lielu intensitāti.

Norādījums

- Ja ir pieejama START-STOP sistēma, to nav ieteicams izslēgt.
- Kad braukšanas ātrums pārsniedz 60 km/h (37 mph), ir ieteicams aizvērt automašīnas sānu logus.
- Braukšanas laikā neatbalstiet kāju uz sajūga pedāļa. Šādas darbības rezultātā radītais spiediens var izraisīt sajūga diska slīpēšanos un stipru nodilumu, kā arī sabojāt sajūga disku.
- Neturiet automašīnu ceļa slīpmā, izmantojot sajūga pedāli. Izmantojiet bremzes. Tas samazina degvielas patēriņu un ļauj izvairīties no sajūga diska bojājumiem.
- Kad braucat ceļa nogāzē, izmantojiet dzinēja bremzējošo efektu, izvēloties vispiemērotāko pārnesumu. Tas samazina deg-

vielas patēriņu līdz „nullei“ un saudzē bremzes.

Braukšana pa applūdušiem ceļiem

Lai izvairītos no automašīnas bojājumiem, šķērsojot ūdeni uz applūdušas ielas, ievērojiet tālāk minētos norādījumus.

- Ūdens nedrīkst sniegties augstāk par virsbūves apakšējo malu.
- Brauciet ne ātrāk kā ar kājāmģājēja ātrumu.

UZMANĪBU

Pēc braukšanas pa applūdušām vietām var mazināties bremžu darbības efektivitāte, jo bremžu diski un uzlikas ir mitri»» 259. lappuse.

PIESARDZĪBA

- Caurbraucot ūdeni, automašīnas daļas, piemēram, dzinējs, pārnesumkārbā vai elektriskā sistēma, var tikt bojātas.
- Braucot caur ūdeni, vienmēr izslēdziet START-STOP sistēmu*»» 210. lappuse .

Norādījums

- Pirms ūdens caurbraukšanas noskaidrojiet ūdens dziļumu.
- Neapstājieties ūdenī, nebrauciet atpakaļgaitā un neizslēdziet dzinēju.

- Pretī braucošās automašīnas var radīt vīļņus, kas var pārsniegt jūsu automašīnai pieļaujamo caurbraucamā ūdens līmeni!
- Izvairieties no braucieniem caur sālsūdeņi (korozija)»» 325. lappuse .

Braucieni ārzemēs

- Ja automašīna ir aprīkota ar benzīna dzinēju, jāpārlicinās, ka bezsvina benzīns būs pieejams visā brauciena laikā»» 294. lappuse, Degvielas veidi. Sameklējiet informāciju par degvielas uzpildes staciju tīklu, kas pārdod bezsvina benzīnu.
- Iespējams, ka dažās valstīs jūsu automašīna netiek pārdota, un noteiktas rezerves daļas var nebūt pieejamas, vai arī autorizētie SEAT servisa centri var veikt defektu novēršanu tikai ierobežotā apjomā.

CUPRA importētāji un izplatītāji jebkurā laikā sniegs jums informāciju par tehnisko sagatavošanu, kas nepieciešama jūsu automašīnai, kā arī par nepieciešamajiem apkopes darbiem un pieejamajām remonta iespējām.

PIESARDZĪBA

CUPRA nav atbildīgs par automašīnas bojājumiem, kas radušies nekvalitatīvas degvielas izmantošanas, nepietiekamas apkopes vai oriģinālo rezerves daļu nepieejamības rezultātā.

Vadītāja palīgsistēmas

Vispārēji norādījumi

Drošības norādījumi

UZMANĪBU

- Vadītājs vienmēr ir atbildīgs par automašīnas vadīšanu. Vadītāja palīgsistēmas nevar aizstāt nepieciešamo vadītāja uzmanību. Koncentrējiet visu uzmanību uz braukšanu un jebkurā brīdī esiet gatavs veikt nepieciešamās darbības.
- Izmantojiet vadītāja palīgsistēmas tikai tad, ja apstākļi to atļauj. Vienmēr pielāgojiet savu braukšanas veidu laika apstākļiem, redzamībai, brauktuves stāvoklim un satiksmes apstākļiem.
- Lai vadītāja palīgsistēmas varētu reaģēt pareizi, sensoru un kameru darbība nedrīkst būt ierobežota. Ņemiet vērā šajā nodaļā sniegtos norādījumus par sensoriem un kamerām.

Norādījums

- Ievērojiet katrā valstī spēkā esošos noteikumus, īpaši attiecībā uz braukšanas veidu, avārijas kustības joslas izveidi, drošības distanci, ātrumu, automašīnas novietošanas veidu, riteņu stāvokli utt. Par katrā valstī spēkā esošo noteikumu ievērošanu ir atbildīgs tikai vadītājs.

- Zonu kameru un sensoru priekšā un ap tiem nedrīkst aizsegēt ar uzlīmēm, papildu lukturiem, numura zīmju turētājiem vai tamlīdzīgiem priekšmetiem, jo tas var traucēt palīgsistēmu darbību. Neatbilstošs automašīnas remonts vai automašīnas šasijas izmaiņas var negatīvi ietekmēt palīgsistēmu darbību.
- Sensoru un kameru remontam un regulēšanai ir nepieciešamas īpašas zināšanas un instrumenti. Tāpēc ieteicams apmeklēt CUPRA partnera servisa centru.

Sistēmas iespēju robežas

UZMANĪBU

- Vadītāja palīgsistēmas nevar pārvarēt fiziskas likumu robežas. Atkarībā no apstākļiem ir iespējams, ka no sadursmes nevar izvairīties.
- Brīdinājumi, ziņojumi un kontrollampiņas nevar parādīties savlaicīgi vai arī tie var parādīties nepareizi, piemēram, kad automašīna tuvojas pārāk ātri.
- Atkarībā no apstākļiem vadītāja palīgsistēmu korigējošā iejaukšanās (piemēram, stūrēšana vai bremzēšana) var būt nepieciešama vai pat nenotikt vispār. Jums kā automašīnas vadītājam vienmēr jābūt gatavam rīkoties pašam.

Norādījums

- Tā kā attiecībā uz apkārtnes noteikšanu sistēmām ir noteiktas iespēju robežas, iespējams, ka sistēmas var nedot brīdinājumus vai iejaukties savlaicīgi, vai arī var to darīt, pat ja tas nav vēlams. Turklāt var gadīties, ka palīgsistēmas nepareizi interpretē braukšanas manevru un negaidīti brīdina vadītāju.
- Kad braucat ar piekabi, pastāv iespēja, ka dažas palīgsistēmas reaģē ierobežotā vai neierastā veidā vai arī nav pieejamas. Ievērojiet norādījumus par braukšanu ar piekabi.

Vadītāja palīg sistēmu sensori un kameras

Priekšējais radara sensors

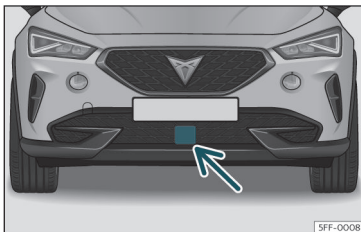

140. att. Priekšējā buferī: radara sensors.

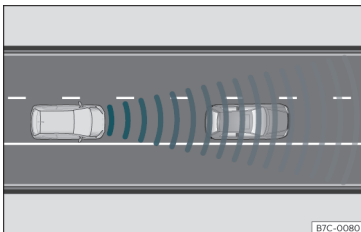

141. att. Kontrolējamā zona.

Automašīna var būt aprīkota ar radara sensoru priekšējā buferī» 140. att. . Priekšējais radara sensors konstatē objektus tā kontro-

lējamo zonā» 141. att. un nodrošina šādu palīg sistēmu funkcijas:

- Front Assist» 234. lappuse .
- Automātiskā distances regulēšana (ACC) » 238. lappuse.

Radara sensora darbības attālums atkarībā no ceļa un laika apstākļiem sniedzas līdz 120 m (400 ft).

⚠ UZMANĪBU

Radara sensora skatu var ierobežot netīrumi vai laika apstākļu ietekme, piemēram, lietus, migla, sniegs, dubļi, putekļi, kukaiņi utt. Šajā gadījumā ir iespējams, ka Front Assist un ACC nedarbosies. Mērinstrumentu bloka displejā parādās paziņojums: "Sensoram nav skata! Iedegas arī kontrollampina "Front Assist nav pieejama" vai "ACC nav pieejama".

- Notīriet sensora zonu uz bufera, kā norādīts» 327. lappuse, Ārpuses tīrīšana . Kad radara sensors atkal sāk pareizi konstatēt objektus, rādījums ekrānā nodzīst un funkcijas atkal ir pieejamas.

ⓘ PIESARDZĪBA

- Ja radara sensors ir netīrs vai nav pareizi noregulēts, sistēma var sniegt nevajadzīgus brīdinājumus un nēvēlami iedarbināt bremzes.
- Radara sensora darbība var tikt traucēta, ja notiek izstarotā signāla stipra atstaroša-

nās. Tas var notikt autostāvvietās, tuneļos vai metālisku priekšmetu, piemēram, drošības barjeru vai ceļu remontdarbu vietās uzstādītu plāksņu, iedarbības dēļ.

- Sensors var izregulēties trieciena rezultātā. Tas var ietekmēt sistēmas darbības efektivitāti vai izraisīt tās izslēgšanos. Ja jums šķiet, ka radara sensors ir bojāts vai izregulējies, izslēdziet Front Assist un ACC funkcijas, lai izvairītos no iespējamajiem bojājumiem. Šādā gadījumā nodrošiniet, lai radara sensors atkal tiktu noregulēts!

Priekšējā kamera

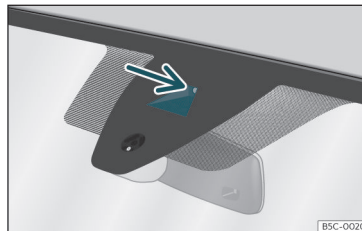

142. att. Uz priekšējā stikla: joslas uzturēšanas palīg sistēmas kameras skata lodziņš.

Atkarībā no aprīkojuma uz automašīnas priekšējā stikla var būt uzstādīta priekšējā kamera» 142. att. . Šī kamera atpazīst brauktuves apzīmējumus (līnijas), lai atbalstītu šādas funkcijas:

- Joslas uzturēšanas palīg sistēma (Lane Assist)»» 246. lappuse .
- Braukšanas palīg sistēma (Travel Assist)»» 248. lappuse.
- Ārkārtas palīdzības sistēma (Emergency Assist)»» 251. lappuse .

ⓘ PIESARDZĪBA

Lai sistēmas darbotos netraucēti, ievērojiet tālāk sniegtos norādījumus.

- Regulāri notīriet kameras skata lauku un atbrīvojiet to no sniega un ledus.
- Nenosedziet kameras skata lauku.
- Pārbaudiet, vai priekšējais stikls kameras skata laukā nav bojāts.

Radara sensors aizmugurē

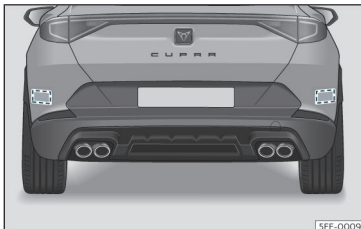

143. att. Automašīnas skats no aizmugures: radara sensoru atrašanās vietas.

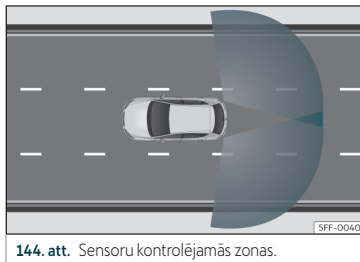

144. att. Sensoru kontrolējamās zonas.

Radara sensori atrodas aizmugurējā bufera labajā un kreisajā pusē un no ārpuses nav redzami»» 143. att. . Sensori kontrolē aklās zonas un satiksmi aiz automašīnas»» 144. att. .

Tie atbalsta šādas funkcijas:

- Joslas maiņas palīg sistēma (Side Assist)»» 254. lappuse.
- Izbraukšanas palīg sistēma (RCTA)»» 256. lappuse.
- Durvju atvēršanas brīdinājuma sistēma (Exit Assist)»» 257. lappuse .

Automātiska atbalstīto funkciju deaktivizēšana

Radara sensori automātiski izslēdzas, ja cita starpā tiek konstatēts, ka kāds no radara sensoriem ir pastāvīgi aizsegts. To var izraisīt, piemēram, radara sensoru priekšā esošs ledus vai sniega slānis.

Šādā gadījumā mērinstrumentu blokā parādās ziņojums.

ⓘ PIESARDZĪBA

- Triecieni, kas radušies, piemēram, manevrējot stāvvietā, var sabojāt buferi iebūvētos radara sensorus. Rezultātā sistēma var patstāvīgi izslēgties, vai tās funkcijas var darboties tikai ierobežoti.
- Lai nodrošinātu radara sensoru pareizu darbību, notīriet no aizmugurējā bufera sniegu un ledu un nenosedziet to.
- Aizmugurējo buferi drīkst krāsot tikai ar CUPRA atļautu lakas/krāsas pārklājumu. Izņemot citus lakas/krāsas pārklājumus, joslas maiņas palīg sistēmas darbība var tikt ierobežota vai sistēma var darboties nepareizi.
- Radara sensoru redzamību var ierobežot, piemēram, lapas, sniegs, bieža migla vai netīrumi. Notīriet zonu sensoru priekšā.
- Nelietojiet joslas maiņas palīg sistēmu, izbraukšanas palīg sistēmu un durvju atvēršanas brīdinājuma sistēmu, ja radara sensori ir netīri.

Ultraskaņas sensori

Buferos ir iebūvēti ultraskaņas sensori, kas nodrošina šādu funkciju veikšanu:

- Novietošanas manevra palīg»» 268. lappuse.

- Novietošanas palīdzība Plus»» 276. lappuse.
- Novietošanas palīdzība aizmugurē»» 279. lappuse.

ⓘ PIESARDZĪBA

- Radiatoru režģa, bufera, riteņu arku un automašīnas apakšas bojājumu rezultātā sensoru stāvoklis var izregulēties. Tas var izraisīt novietošanas palīdzības darbības ierobežojumus. Pārbaudiet sistēmas darbību servisa centrā.
- Ja automašīnas priekšpusē uzstādītās numura zīmes vai numura zīmes turētāja izmērs pārsniedz tiem paredzēto izmēru vai numura zīme ir saliekta vai deformēta, var rasties atpazīšanas kļūdas vai tikt ietekmēts sensoru kontrolējamās zonas lielums.

ⓘ Norādījums

- Lai nodrošinātu pareizu darbību, sensori ir regulāri jānotīra un jāatbrīvo no sniega un ledus, un tos nedrīkst nosegt ar uzlīmēm vai citiem priekšmetiem.
- Ja sensoru tīrīšanai izmantojat augstspiediena ierīces vai tvaiku, nevirziet strūklu tieši uz sensoriem un vienmēr ievērojiet vismaz 10 cm lielu attālumu.
- Noteikti piederumi, ko uzstāda automašīnas priekšpusē, piemēram, numura zīmes turētājs ar reklāmu, var ierobežot novietošanas palīdzības darbību.

Atpakaļskata kamera

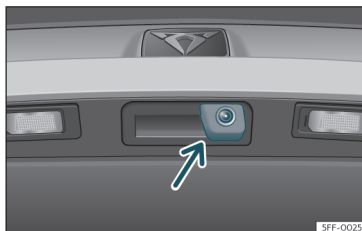

145. att. Bagāžas nodalījuma durvju rokturī: atpakaļgaitas palīgsistēmas kameras atrašanās vieta.

Bagāžas nodalījuma durvju rokturī iebūvēta kamera palīdz vadītājam atpakaļgaitā novietot automašīnu un manevrēt. Šī kamera atbalsta šādas funkcijas:

- Atpakaļskata kamera»» 280. lappuse.

⚠ UZMANĪBU

Numura zīmes turētāja uzstādīšana var ietekmēt ekrānā redzamo attēlu, jo kameras redzes lauks tiek ierobežots.

ⓘ PIESARDZĪBA

- Lai nodrošinātu pareizu sistēmas darbību, vienmēr uzturiet kameru brīvu no ledus un sniega un neaizsedziet to ar uzlīmēm vai citiem priekšmetiem.

- Kameras objektīva tīrīšanai nekad neizmantojiet abrazīvus tīrīšanas līdzekļus.
- Sniega un ledus notīrīšanai no kameras objektīva nelietojiet siltu vai karstu ūdeni. Tā rīkojoties, objektīvu var sabojāt.

Automātiskā ātruma uzturēšanas sistēma (CCS)

Temata ievads

Automātiskā ātruma uzturēšanas sistēma (CCS) palīdz uzturēt konstantu jūsu iestatītu braukšanas ātrumu.

Ātruma diapazons

Automātiskā ātruma uzturēšanas sistēma ir pieejama, braucot priekšupgaitā, sākot no ātruma apmēram 20 km/h (15 mph).

Brukšana ar automātisko ātruma uzturēšanas sistēmu

Saglabāto ātrumu var pārsniegt jebkurā laikā, piemēram, lai veiktu apdzīšanu. Automātiskā ātruma uzturēšana uz paātrināšanās laiku tiek pārtraukta un pēc tam atkal turpināta ar saglabāto braukšanas ātrumu.

Displeja rādījumi

Kad automātiskā ātruma uzturēšanas sistēma ir ieslēgta, mērinstrumentu bloka displejā tiek rādīts saglabāts ātrums un sistēmas statuss.

deg pelēkā krāsā

Automātiskā ātruma uzturēšanas sistēma ir ieslēgta, bet ātruma uzturēšana nenotiek.

deg zaļā krāsā

Automātiskā ātruma uzturēšanas sistēma ir ieslēgta, un notiek ātruma uzturēšana.

Ja braukšanas ātrums nav saglabāts, mērinstrumentu bloka displejs braukšanas ātruma vietā rāda ---.

Pārnesumu pārslēgšana

Tiklīdz tiek nospiesti sajūga pedālis, ātruma uzturēšana tiek pārtraukta un pēc pārnesuma pārslēgšanas automātiski turpinās.

Braukšana ceļa nogāzē

Pirms braukšanas lejā pa garu ceļa nogāzi, ieslēdziet zemāku pārnesumu. Tas ļaus jums izmantot dzinēja bremsējošo efektu un atslēgt bremzes.

UZMANĪBU

Ja droši braukt, ievērojot pietiekamu distanci un konstantu braukšanas ātrumu, nav iespējams, automātiskās ātruma uzturēšanas sistēmas izmantošana var izraisīt negatīvumus un smagus savainojumus.

- Neizmantojiet automātisko ātruma uzturēšanas sistēmu intensīvas satiksmes apstākļos, pie pārāk nelielas distances starp automašīnām, kalnainos, līkumainos, slidenos ceļa posmos, piemēram, ja brauktuvi klāj sniegs, ledus, mitrums vai grants segums, kā arī nelietojiet sistēmu uz pārplūdušiem ceļiem.

- Nekad neizmantojiet automātisko ātruma uzturēšanas sistēmu apvidus apstākļos vai uz ceļiem bez cieta seguma.

- Vienmēr pielāgojiet braukšanas ātrumu un drošības distanci līdz priekšā braucošajām automašīnām redzamības un laika apstākļiem, ceļa seguma stāvoklim un satiksmes apstākļiem.

- Lai izvairītos no automātiskās ātruma uzturēšanas sistēmas nejaušanas aktivizēšanas, pēc lietošanas to vienmēr izslēdziet.

- Atkārtoti izvēlēties saglabāto braukšanas ātrumu ir bīstami, ja šis braukšanas ātrums tobrīd esošajiem ceļa, satiksmes vai laika apstākļiem ir par lielu.

Automātiskās ātruma uzturēšanas sistēmas lietošana ar daudzfunkcionālo stūri

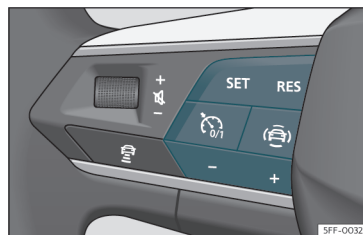

146. att. Uz daudzfunkcionālās stūres: taustiņi automātiskās ātruma uzturēšanas sistēmas lietošanai.

Ieslēgšana

- Nospiediet taustiņu .

Braukšanas ātrums nav saglabāts, un ātruma regulēšana vēl netiek veikta.

Regulēšanas sākšana

- Brauciena laikā nospiediet taustiņu **SET**.

Automātiskā ātruma uzturēšanas sistēma saglabā un sāk regulēt pašreizējo braukšanas ātrumu. »

Braukšanas ātruma iestatīšana

Kad automātiskā ātruma uzturēšanas sistēma veic regulēšanu, var iestatīt saglabājamo braukšanas ātrumu:

- RES** + 1 km/h (1 mph)
- SET** - 1 km/h (1 mph)
- +** + 10 km/h (5 mph)
- - 10 km/h (5 mph)

Automašīna pielāgo pašreizējo ātrumu, pārtrīniet vai samazinot gāzes padevi.

Regulēšanas pārtraukšana

- Īsi nospiediet taustiņu  vai bremžu pedāli.

Braukšanas ātrums paliek saglabāts.

Regulēšanas atsākšana

- Nospiediet taustiņu **RES**.

Automātiskā ātruma uzturēšanas sistēma atkal pārņem un regulē saglabāto braukšanas ātrumu.

Izslēgšana

- Pieturiet taustiņu  nospiestu.

Automātiskā ātruma uzturēšanas sistēma izslēdzas, un saglabātais braukšanas ātrums tiek dzēsts.

Pārslēgšanās uz braukšanas ātruma ierobežotāju

- Nospiediet taustiņu .
- Mērinstrumentu bloka displejā izvēlieties braukšanas ātruma ierobežotāju.

Automātiskā ātruma uzturēšanas sistēma izslēdzas.

Problēmas un risinājumi

Automātiskās ātruma uzturēšanas sistēmas defekts

Kontrollampīņa deg dzeltenā krāsā.

- Darbības traucējums. Izslēdziet automātisko ātruma uzturēšanas sistēmu un apmeklējiet servisa centru.

Regulēšana tiek automātiski pārtraukta

- Jūs esat ilgstoši spiedis sajūga pedāli.
- Automašīna ir ilgstoši pārsniegusi saglabāto braukšanas ātrumu.
- Nav izvēlēts kustības stāvoklis braukšanai uz priekšu.
- Bremžu efektivitātes uzlabošanas sistēmas, piemēram, TCS vai ESC, ir veikušas regulēšanu.
- Front Assist ir nobremzējusi automašīnu.

- Ja problēma joprojām pastāv, izslēdziet automātisko ātruma uzturēšanas sistēmu un apmeklējiet servisa centru.

Braukšanas ātruma ierobežotājs

Temata ievads

Braukšanas ātruma ierobežotājs palīdz nepārsniegt jūsu saglabāto braukšanas ātrumu.

Ātruma diapazons

Braukšanas ātruma ierobežotājs ir pieejams, braucot priekšupgaitā, sākot no ātruma apmēram 30 km/h (20 mph).

Braukšana ar braukšanas ātruma ierobežotāju

Jūs varat pārtraukt braukšanas ātruma ierobežošanu jebkurā brīdī, pārvarot pretestību un nospiežot akceleratora pedāli līdz galam. Tiklīdz saglabātais ātrums tiek pārsniegts, sāks mirgot zaļa kontroles lampa un var atskanēt akustisks brīdinājums. Braukšanas ātrums paliek saglabāts.

Tiklīdz ātrums kļūst zemāks par saglabāto ātrumu, regulēšana atkal automātiski ieslēdzas.

Displeja rādījumi

Kad braukšanas ātruma ierobežotājs ir ieslēgts, mērinstrumentu bloka displejā tiek rādīts saglabāts ātrums un sistēmas statuss.

deg pelēkā krāsā

Braukšanas ātruma ierobežotājs ir ieslēgts, bet ātruma ierobežošana nenotiek.

deg zaļā krāsā

Braukšanas ātruma ierobežotājs ir ieslēgts, un notiek ātruma ierobežošana.

Braukšana ceļa nogāzē

Pirms braukšanas lejā pa garu ceļa nogāzi, ieslēdziet zemāku pārnesumu. Tas ļaus jums izmantot dzinēja bremsējošo efektu un atlogot bremses.

UZMANĪBU

Lai izvairītos no nevēlamas braukšanas ātruma ierobežošanas, vienmēr izslēdziet braukšanas ātruma ierobežotāju, kad vairs to neizmantojat.

- Braukšanas ātruma ierobežotājs neatbrīvo vadītāju no atbildības par piemērota ātruma izvēli brauciena laikā. Nebrauciet ar ļoti lielu ātrumu, ja tas nav nepieciešams.
- Braukšanas ātruma ierobežotāja izmantošana nelabvēlīgos laika apstākļos ir bīstama un var izraisīt smagas avārijas, piemē-

ram, akvaplanēšanas, sniega, ledus vai lapu dēļ. Izmantojiet braukšanas ātruma ierobežotāju tikai tad, ja to pieļauj ceļa un laika apstākļi.

Braukšanas ātruma ierobežotāja lietošana ar daudzfunkcionālo stūri

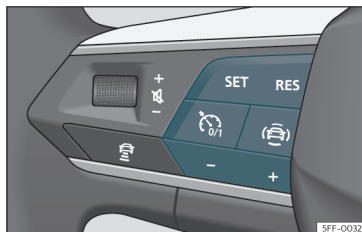

147. att. Uz daudzfunkcionālās stūres: taustiņi braukšanas ātruma ierobežotāja lietošanai.

Ieslēgšana

- Nospiediet taustiņu .

Pagaidām regulēšana nenotiek.

Regulēšanas sākšana

- Brauciena laikā nospiediet taustiņu **SET**.

Tābrīža braukšanas ātrums tiek saglabāts kā maksimālais ātrums.

Braukšanas ātruma iestatīšana

Saglabājamo braukšanas ātrumu var iestatīt:

- RES** + 1 km/h (1 mph)
SET - 1 km/h (1 mph)
 + + 10 km/h (5 mph)
 - - 10 km/h (5 mph)

Regulēšanas pārtraukšana

- Nospiediet taustiņu .

Braukšanas ātrums paliek saglabāts.

Regulēšanas atsākšana

- Nospiediet taustiņu **RES**.

Tiklīdz tābrīža ātrums kļūst mazāks par saglabāto ātrumu, braukšanas ātruma ierobežotājs atkal tiek aktivizēts.

Izslēgšana

- Pieturiet taustiņu  nospiestu.

Braukšanas ātruma ierobežotājs tiek izslēgts, un braukšanas ātrums tiek dzēsts.

Pārslēgšanās uz automātisko ātruma uzturēšanas sistēmu (CCS) vai automātisko distances regulēšanu (ACC)

- Nospiediet taustiņu .
- Izvēlieties vajadzīgo sistēmu mērinstrumentu bloka displejā.

Braukšanas ātruma ierobežotājs tiek izslēgts.

Norādījums

Braukšanas ātruma ierobežotāju atkarībā no aprīkojuma var lietot ar virzienrādītāja pārslēgu vai ar daudzfunkcionālo stūri.

Problēmas un risinājumi

LIM Braukšanas ātruma ierobežotājs nav pieejams

Kontrollampīna deg dzeltenā krāsā.

- Darbības traucējums. Izslēdziet braukšanas ātruma ierobežotāju un apmeklējiet servisa centru.

Regulēšana tiek automātiski pārtraukta

- Jūs esat izslēdzis elektronisko stabilitātes nodrošināšanas sistēmu (ESC).
- Bremzes ir pārkarušas. Pagaidiet, līdz bremzes ir atdzisušas, un vēlreiz pārbaudiet darbību.
- Ja traucējums joprojām pastāv, vērsieties servisa centrā.

Drošības apsvērumu dēļ braukšanas ātruma ierobežotājs pilnībā izslēdzas tikai tad, kad vadītājs atlaiž gāzes pedāli vai manuāli izslēdz sistēmu.

Regulēšanu nevar uzsākt

- Izvēlētais braukšanas profils nepieļauj regulēšanas uzsākšanu. Izvēlieties citu profilu un atkārtojiet procesu.

Bremžu efektivitātes uzlabošanas sistēma (Front Assist)*

Temata ievads

Sistēmas mērķis ir novērst frontālas sadursmes ar objektiem, kas var atrasties automašīnas ceļā, ja mazināt iespējamo sadursmju sekas.

Funkcija ir paredzēta, lai izvairītos no sadursmēm ar tālāk minētajiem objektiem.

- Stāvēšanai novietotām automašīnām.
- Automašīnām, gājējiem un velosipēdistiem, kas pārvietojas tajā pašā virzienā un pa to pašu braukšanas joslu.
- Gājējiem un velosipēdistiem, kas šķērso automašīnas ceļu.

Front Assist konstatē minētos objektus, izmantojot kameru priekšējā stikla augšdaļā un radara sensoru automašīnas priekšpusē >>> 228. lappuse.

Atkarībā no vairākiem faktoriem un situācijas kritiskuma, sistēma darbojas pakāpeniski.

Sistēma vispirms brīdina vadītāju un, ja viņa reakcija neseko vai ir nepietiekama, automātiski aktivizē ārkārtas bremzēšanu vai veic izvairīšanās manevru saskaņā ar nosacījumiem, kas aprakstīti turpmākajos punktos.

Sistēmas darbību var pārtraukt, nospiežot akseleratora pedāli vai spēcīgi pagriežot stūri.

Atkarībā no aprīkojuma un valsts Front Assist ietver arī tālāk minētās funkcijas.

- Gājēju aizsardzība >>> 235. lappuse
- Velosipēdistu aizsardzība >>> 235. lappuse
- Izvairīšanās palīgsistēma >>> 236. lappuse
- Bremzēšanas funkcija pagrieziena laikā >>> 236. lappuse

UZMANĪBU

- Front Assist ir tikai braukšanas palīgsistēma un nevar aizstāt vadītāja uzmanību.
- Front Assist nevar pārvarēt fizikas likumus vai aizstāt visas darbības, kas vadītājam jāveic, lai saglabātu automašīnas kontroli un reaģētu uz iespējamo ārkārtas situāciju.
- Pēc Front Assist sniegtā brīdinājuma nekavējoties novērtējiet situāciju un mēģiniet izvairīties no sadursmes, ja tas ir iespējams.

Brīdināšanas pakāpes un bremzēšanas pastiprināšana



148. att. Mērinstrumentu bloka ekrānā: sākotnējā brīdinājuma rādītājs.

Front Assist darbojas, kad braukšanas ātrums ir robežās no 5 km/h (3 mph) līdz 250 km/h (155 mph). Atkarībā no dažādiem apstākļiem (automašīnas ātrums, konstatētā objekta ātrums un tips utt.) daži no tālāk aprakstītajiem sistēmas reakcijas soļiem tiek izlaisti, lai optimizētu sistēmas darbību.

Distances brīdinājums

Ja sistēma konstatē, ka līdz priekšā braucošajai automašīnai ir pārāk maza distance, tā brīdina vadītāju ar ziņojumu  mērinstrumentu bloka ekrānā.

Brīdinājuma brīdis mainās atkarībā no vadītāja rīcības, automašīnas ātruma un relatīvā ātruma starp abiem.

Distances brīdinājums ir aktīvs no aptuveni 65 km/h (40 mph) līdz 250 km/h (155 mph).

Sākotnējais brīdinājums

Ja sistēma konstatē sadursmes iespēju ar priekšā braucošu automašīnu vai kādu objektu, tā brīdina vadītāju ar akustisku signālu un ziņojumu mērinstrumentu bloka ekrānā  » » » 148. att. .

Brīdinājuma brīdis mainās atkarībā no satiksmes situācijas un vadītāja rīcības. Vienlaikus automašīna tiek sagatavota iespējamai ārkārtas bremzēšanai » » »  Temata ievads 234. lappuse.

Kad Front Assist ir ieslēgta, brīdinājuma norādes mērinstrumentu bloka ekrānā var aizsegt paziņojumi par citu funkciju norisi.

Neatliekamais brīdinājums

Ja vadītājs nereaģē uz **sākotnējo brīdinājumu**, sistēma var aktīvi iejaukties bremžu sistēmas darbībā un veikt īsu bremzēšanu, lai uzskatāmi brīdinātu vadītāju par tūlītējas sadursmes risku.

Automātiska bremzēšana

Ja vadītājs nereaģē arī uz **neatliekamo brīdinājumu**, sistēma var automātiski sākt ārkārtas bremzēšanu, pakāpeniski palielinot bremzēšanas intensitāti atkarībā no situācijas bīstamības pakāpes.

Palīdzība gadījumos, kad vadītājs veic ārkārtas bremzēšanu

Ja vadītājs sāk bremzēt pēc neatliekamā brīdinājuma saņemšanas, bet sistēma konstatē, ka bremzes netiek iedarbinātas ar pietiekamu spēku, bremzēšanas intensitāte tiek palielināta. Šis bremžu atbalsts notiek tikai tad, kad pedālis ir stipri nospriests.

UZMANĪBU

- Dažos gadījumos sistēma nevar novērst sadursmi, lai gan tā ievērojami mazina tās sekas, samazinot ātrumu un trieciena enerģiju.
- Kad Front Assist veic bremzēšanu, bremžu pedāļa gājiens ir „cietāks“.
- Front Assist automātisko bremzēšanu var pārtraukt, nospiežot akceleratora pedāli vai pagriežot stūri.
- Front Assist var bremzēt automašīnu līdz tā pilnībā apstājas. Tomēr bremžu sistēma nenotur automašīnu uz vietas ilgstoši. **No spiediet bremžu pedāli!**

Gājēju un velosipēdistu atpazīšana

Sistēma atpazīst gājējus un velosipēdistus, kas pārvietojas tajā pašā virzienā un pa to pašu braukšanas joslu, un gājējus un velosipēdistus, kas šķērso automašīnas ceļu. »

Gājēju un velosipēdistu atpazīšanas tehnoloģija nevar pārvarēt fiziski noteiktos ierobežojumus un darbojas tikai sistēmas iespēju robežās. Atbildīgs par bremsēšanu vienmēr ir vadītājs.

Gājēju un velosipēdistu atpazīšanas sistēma var izraisīt nevajadzīgus brīdinājumus un nelēlamu bremsēšanu, piemēram, ja radara sensors ir aizsegts vai kameras skata lauks ir netīrs.

Jebkurā brīdī esiet gatavs pārņemt automašīnas kontroli.

Braukšanas ātruma diapazons, kurā darbojas gājēju un velosipēdistu atpazīšana, ir mazāks nekā Front Assist.

Izvaišanās palīgsistēma

Izvaišanās palīgsistēma palīdz vadītājam krīstiskā situācijā izvairīties no šķēršļa.

Tiklīdz Front Assist ir aktivizējusi neatliekamo brīdinājumu, un vadītājs izlemj izvairīties no objekta, izvairīšanās palīgsistēma palīdz viņam koriģēt automašīnas kustības trajektoriju. Vadītājam pašam ir jāuzsāk un jāpabeidz manevrs, jo tā ir palīgsistēma, nevis patstāvīgā sistēma, kas var darboties autonomi.

Sistēma ir aktīva no aptuveni 30 km/h (20 mph) līdz 150 km/h (90 mph).

Ierobežojumi

Sistēma nereaģē uz objektiem, kas šķērso ceļu šķērsām, vai dzīvniekiem. Jāievēro arī Front Assist darbības galvenie ierobežojumi >>> 236. lappuse.

Bremzēšanas funkcija pagriešana laikā

Šī palīgsistēma pagriešanās manevra veikšanas laikā var novērst sadursmi ar šķērsojamajā braukšanas joslā pretī braucošo transportlīdzekli, nobremzējot jūsu automašīnu.

Šī sistēma ir aktīva līdz 15 km/h (9 mph).

Ierobežojumi

Bremzēšanas funkcija pagriešana laikā ir pieejama, ja jūs esat ieslēdzis virzienrādītājus, lai signalizētu par paredzēto pagriešanās manevru, stūre ir pagriezta, un pagriešanās manevrs ir ticis uzsākts.

Sistēma reaģē tikai uz automašīnām, kas atrodas jūsu automašīnas kustības ceļā (nereaģē uz dzīvniekiem, cilvēkiem utt.).

Jāievēro arī Front Assist darbības galvenie ierobežojumi >>> 236. lappuse.

Sistēmas iespēju robežas



149. att. Mērinstrumentu bloka ekrānā: sistēmas sākotnējās paškalibrēšanās rādījums.

Front Assist ir pakļauta noteiktiem sistēmas ierobežojumiem. Tāpēc noteiktos apstākļos tās reakcija vai veiktā darbība no vadītāja viedokļa var nebūt atbilstoša. Šī iemesla dēļ jums vienmēr jābūt gatavam vajadzības gadījumā iejaukties.

Tālāk minētajos apstākļos Front Assist var nereaģēt vai reaģēt pārāk vēlu

- Pirmajā brīdī pēc aizdedzes ieslēgšanas, jo notiek sistēmas sākotnējā paškalibrēšanās. Kamēr sistēma atrodas šajā fāzē, mērinstrumentu bloka ekrānā ir redzams šāds rādījums >>> 149. att..

Nekonstatējami objekti

- Transportlīdzekļi, kas nelielā attālumā no jūsu automašīnas brauc ārpus sensoru darbības zonas.

- Transportlīdzekļi, kas pēkšņi iebrauc braukšanas joslā, kurā brauc jūsu automašīna.
- Gājēji, kurus nevar atpazīt, jo tie ir daļēji vai pilnībā aizsegti.
- Tādi objekti, kā, piemēram, mūra sienas, stabi, žogi, koki vai garāžas durvis.
- Ja citu transportlīdzekļu pārvadātā krava vai konstrukcijas elementi ir izvīrīti uz sāniem, uz aizmuguri vai uz augšu.
- Transportlīdzekļi, kas šķērso automašīnas ceļu.
- Ja gājēji vai velosipēdisti stāv vai tuvojas pretējā virzienā.

Darbības ierobežojumi

Tālāk minētajās situācijās Front Assist var darboties ierobežoti vai nevēlami. Mērinstrumentu blokā parādās simbols (☹) (dzeltens), un tiek sniegts ziņojums **Front Assist darbība ierobežota**.

- Ja radara sensors vai priekšējā kamera ir deaktivizēti vai bojāti.
- Ja radara sensors vai priekšējā kamera ir netīri vai aizsegti.
- Braucot asos līkumos vai sarežģītos ceļa posmos.
- Ja akceleratora pedālis tiek spēcīgi spiests vai tiek veikts maksimāls paātrinājums.
- Ja TCS ir izslēgta, vai ir aktivizēts ESC sporta režīms»» 266. lappuse .

- Ja ESC veic regulēšanu vai tai ir defekts.
- Ja vairākām bremžu gaismām automašīnā vai savienotajā piekabē ir elektrisks defekts.
- Ja automašīna brauc atpakaļgaitā.
- Snieguputeņa vai stipra lietus laikā.
- Spilgtā saulē vai pilnīgā tumsā.
- Tuneļu iebrauktuvēs un izbrauktuvēs.
- Sarežģītās satiksmes situācijās (piemēram, tuvojoties drošības salīnām, lokveida krustojumos utt.) Front Assist var nevajadzīgi brīdināt un iejaukties bremzēšanā.

Sīkāku informāciju skatiet sadaļā»» 227. lappuse.

Funkcijas manuāla ieslēgšana un izslēgšana



150. att. Mērinstrumentu bloka ekrānā: rādījums, kas apstiprina, ka Front Assist ir izslēgta.

Front Assist rādījumi notiek mērinstrumentu bloka ekrānā.

Front Assist tiek aktivizēta, kad ir ieslēgta aizdedze. Kamēr pēc aizdedzes ieslēgšanas notiek sistēmas startēšanās, Front Assist īsu brīdi var nebūt pieejama. Šajā laikā mērinstrumentu bloka ekrānā tiek rādīts šāds simbols »» **149. att.**

Kad Front Assist ir izslēgta, arī sākotnējais brīdinājums un distances brīdinājums ir deaktivizēti. CUPRA iesaka Front Assist atstāt ieslēgtu, izņemot situācijas, kas minētas »» 238. lappuse.

Front Assist ieslēgšana un izslēgšana

Kad aizdedze ir ieslēgta, Front Assist var ieslēgt un izslēgt tālāk aprakstītajā veidā.

- Ar vadītāja palīg sistēmu taustiņu izvēlieties attiecīgo izvēlnes opciju»» 81. lappuse .
- **VAI:** informācijas un izklaides sistēmā: pieskarieties funkcionālajai virsmai  > **Vadītāja palīg sistēmas > Front Assist**»» 88. lappuse .

Kad Front Assist ir izslēgta, mērinstrumentu blokā parādās simbols»» **150. att.** .

Katru reizi, kad tiek ieslēgta aizdedze, Front Assist atkal tiek parādīta kā aktīva.

Sākotnējā brīdinājuma ieslēgšana vai izslēgšana

Sākotnējo brīdinājumu var aktivizēt vai deaktivizēt informācijas un izklaides sistēmā, izmantojot funkcionālo virsmu  > **Vadītāja palīg sistēmas > Front Assist**»» 88. lappuse . »

Sistēma saglabā veikto iestatījumu arī pēc aizdedzes izslēgšanas un ieslēgšanas.

CUPRA iesaka atstāt sākotnējo brīdinājumu ieslēgtu.

Atkarībā no automašīnas informācijas un izklaides sistēmas **sākotnējo brīdinājumu** var iestatīt šādos režīmos:

- agrs
- vidējs
- vēls
- neaktīvs

CUPRA iesaka izmantot darbības režīmu „vidējs”.

Distances brīdinājuma ieslēgšana vai izslēgšana

Distances brīdinājumu var aktivizēt vai deaktivizēt informācijas un izklaides sistēmā, izmantojot funkcionālo virsmu  > **Vadītāja palīgsistēmas > Front Assist**>>> 88. lappuse .

Sistēma saglabā veikto iestatījumu arī pēc aizdedzes izslēgšanas un ieslēgšanas.

CUPRA iesaka ieslēgt distances brīdinājuma funkciju, izņemot sadaļā>>> 238. lappuse aprakstītos izņēmumus.

Izvairšanās palīgsistēmas un bremzēšanas funkcijas pagriezienu laikā aktivizēšana vai deaktivizēšana

Izvairšanās palīgsistēmu un bremzēšanas funkciju pagriezienu laikā var aktivizēt vai deaktivizēt informācijas un izklaides sistēmā, izmantojot funkcionālo virsmu  > **Vadītāja palīgsistēmas > Front Assist**>>> 88. lappuse .

Sistēma saglabā veikto iestatījumu arī pēc aizdedzes izslēgšanas un ieslēgšanas.

CUPRA iesaka ieslēgt izvairšanās palīgsistēmu un bremzēšanas funkciju pagriezienu laikā, izņemot sadaļā>>> 238. lappuse aprakstītos izņēmumus.

Situācijas, kurās Front Assist ir uz laiku jādeaktivizē

Tālāk minētajās situācijās Front Assist ir jāizslēdz, jo sistēmas iespējas ir ierobežotas.

- Ja automašīna tiek vilkta.
- Ja automašīna atrodas uz vienas ass veltnu stenda.
- Ja radara sensoram vai priekšējai kamerai ir defekts.
- Ja radara sensors vai priekšējā kamera ir saņēmusi kādu smagu triecienu.
- Ja sistēma vairākas reizes iejaucas bez iemesla.
- Ja radara sensors vai priekšējā kamera ir īslaicīgi aizsegta ar kādu aprīkojuma elementu.

• Ja automašīnu ir paredzēts iekraut transportēšanai.

• Ja priekšējais stikls ir bojāts vietā, kas aizsedz priekšējās kameras skatu.

Automātiskā distances regulēšana (ACC – Adaptive Cruise Control)*

Temata ievads

Automātiskā distances regulēšana (ACC = Adaptive Cruise Control) uztur konstantu vadītāja iestatīto ātrumu.

Ja automašīna tuvojas priekšā braucošam transportlīdzeklim, ACC to konstatē un automātiski pielāgo ātrumu un tādējādi uztur vadītāja iestatīto distanci.

Vai mana automašīna ir aprīkota ar ACC?

Jūsu automašīna ir aprīkota ar ACC, ja informācijas un izklaides sistēmā ir pieejama iestatījumu izvēlne>>> 88. lappuse un ja uz daudzfunkcionālās stūres ir taustiņi ACC lietošanai>>> 151. att. .

Ātruma diapazons

ACC veic regulēšanu ātruma diapazonā starp 30 km/h (20 mph) un 210 km/h (130 mph).

Ja priekšā braucošais transportlīdzeklis apstājas, ACC var nobremzēt jūsu automašīnu līdz nekustīgam stāvoklim.

Norādījums vadītājam pārņemt kontroli

Automātiskā distancēšanas regulēšana (ACC) ir pakļauta noteiktiem sistēmas ierobežojumiem. Tas nozīmē, ka noteiktos apstākļos vadītājam var nākties patstāvīgi kontrolēt ātrumu un distanci līdz citiem transportlīdzekļiem. Šādā gadījumā mērinstrumentu bloka ekrānā tiek sniegta norāde, ka **jums ir jāiejaucas, nospiežot bremžu pedāli**, un atskan akustisks brīdinājuma signāls.

Radara sensors

ACC izmanto priekšējo radara sensoru. Izlasiet norādījumus par radara sensora apkopi un tā darbības ierobežojumiem»» 227. lapuse.

⚠ UZMANĪBU

ACC darbībai izmantotā tehnoloģija nevar pārvarēt sistēmas iespēju robežas vai mainīt fizikas likumus. Ja sistēmu lieto nevērīgi vai neparedzētā veidā, var izraisīt negadījumus un smagus savainojumus. Sistēma nevar aizstāt nepieciešamo vadītāja uzmanību.

- Esiet gatavs jebkurā brīdī patstāvīgi paātrināties vai bremzēt.

- Kad jūs nospiežat akceleratora pedāli, ACC tiek deaktivizēta. Tāpēc tā vairs nebremzē automašīnu un nepieprasa veikt bremzēšanu.
- Vienmēr pielāgojiet braukšanas ātrumu un drošības distanci līdz priekšā braucošajām automašīnām redzamības un laika apstākļiem, ceļa seguma stāvoklim un satiksmes apstākļiem.
- Neizmantojiet ACC sliktas redzamības apstākļos, kā arī kalnainos, līkumainos, slidenos ceļa posmos.
- Neizmantojiet ACC, braucot apvidus apstākļos vai uz ceļiem bez cieta seguma.
- Iespējams, ka sistēma savlaicīgi nereaģē uz stāvošiem šķēršļiem (piemēram, uz satrēguma rindas beigām), it īpaši, ja braukšanas ātrums ir liels. Reaģējiet savlaicīgi, lai izvairītos no bīstamas situācijas.
- Sistēma var nereaģēt uz transportlīdzekļiem, kas stāv jūsu braukšanas joslā. Šādā gadījumā reaģējiet savlaicīgi.
- Sistēma nereaģē uz cilvēkiem, dzīvniekiem, ceļu šķērsojošiem vai pretī braucošiem transportlīdzekļiem.
- Kad braucat ar kompakto pagaidu riteņiem, pastāv iespēja, ka ACC automātiski izslēdzas. Pirms brauciena izslēdziet sistēmu.
- Nekavējoties bremzējiet, ja ACC pietiekami nesamazina ātrumu.
- Bremzējiet nekavējoties, ja mērinstrumentu bloka displejā parādās norādījums vadītājam pārņemt kontroli.

- Ja automašīna tomēr turpina kustību, neraugoties uz aicinājumu vadītājam pārņemt kontroli, nobremzējiet automašīnu ar bremžu pedāli.
- Kad notiek automātiskā bremzēšana, bremžu pedālis var automātiski pārvietoties uz leju. Pievērsiet uzmanību tam, lai jūsu kāja neatrastos zem pedāļa.

📌 Norādījums

Ja ACC nedarbojas tā, kā aprakstīts šajā nodaļā, nelietojiet to un apmeklējiet servisa centru. Ieteicams apmeklēt CUPRA specializēto servisa centru vai kādu no SEAT pilnvarotajiem izplatītājiem.

ACC lietošana

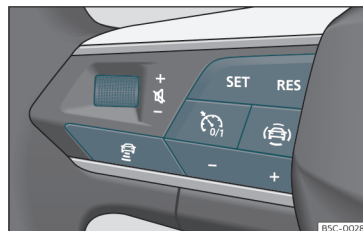

151. att. Uz daudzfunkcionālās stūres: taustiņi ACC lietošanai.

Ieslēgšana

- Nospiediet taustiņu  uz daudzfunkcionālās stūres.

ACC vēl neveic regulēšanu (gaidstāves režīms).

Regulēšanas sākšana

- Lai sāktu regulēšanu, nospiediet taustiņu **SET** >>> **151. att.** .

Kā ātrumu, kas jāuztur, ACC iestata pašreizējā ātrumu vai tuvāko ātrumu derīgā ātruma diapazona robežās (30–210 km/h).

Atkarībā no braukšanas situācijas deg šādas kontrollampinas:

deg zaļā krāsā

ACC ir ieslēgta, priekšā braucošs transportlīdzeklis nav konstatēts.

deg zaļā krāsā

ACC ir ieslēgta, konstatēts priekšā braucošs transportlīdzeklis.

Kad ACC ir gaidstāves režīmā, kontrollampinas ir pelēkas.

Braukšanas ātruma saglabāšana



Lai iestatītu ātrumu, spiediet taustiņu + vai – >>> **151. att.**, līdz ir sasniegts vēlamais ātrums.

Braukšanas ātruma iestatīšana notiek ar soli 10 km/h (5 mph).

Kad ACC ir aktīva, varat spiest taustiņu **RES**, lai palielinātu ātrumu ar soli 1 km/h (1 mph). Pēc tam jūs varat spiest taustiņu **SET**, lai samazinātu ātrumu ar soli 1 km/h (1 mph).

Distances iestatīšana

Distanci var iestatīt 5 pakāpēs, no ļoti mazas līdz ļoti lielai.

- Nospiediet taustiņu  un pēc tam spiediet taustiņu + vai – >>> **151. att.** .
- Vai arī spiediet taustiņu  tik reizes, līdz vajadzīgā distance ir iestatīta.

Ievērojiet katrā valstī spēkā esošās likumdošanas prasības attiecībā uz minimālo drošības distanci.

Regulēšanas pārtraukšana (gaidstāves režīms)

- Īsi nospiediet taustiņu  vai bremžu pedāli.

ACC kontrollampina deg pelēkā krāsā, braukšanas ātrums un distance saglabājas.

Ja ESC vai TCS >>> 266. lappuse tiek izslēgta, regulēšana tiek automātiski pārtraukta.

Regulēšanas atsākšana

- Nospiediet taustiņu **RES**.

ACC atsāk regulēšanu ar pēdējo iestatīto ātrumu un distanci.

Izslēgšana

- Pieturiet taustiņu  nospiestu. Iestatītais braukšanas ātrums tiek dzēsts.

ACC regulētā ātruma pārsniegšana

Kad brauciens notiek ar aktivizētu ACC, vadītājs var palielināt ātrumu, nospiežot akselelatora pedāli. ACC veikta regulēšana tiek pārtraukta līdz brīdim, kad akselelatora pedālis tiek atlaists >>> .

Noklusējuma distances iestatīšana

Informācijas un izklaides sistēmā var iepriekš izvēlēties distanci, kas tiks iestatīta ACC ieslēgšanas brīdī.

- Ļoti maza, maza, vidēja, liela un ļoti liela. Izmantojiet informācijas un izklaides sistēmu:  > **Vadītāja palīgsistēmas** > **ACC** >>> 88. lappuse.

Braukšanas profila iestatīšana

Automašīnās ar braukšanas profiliem (Drive Profile) izvēlētais braukšanas profils var ietekmēt ACC paātrinājumu veikšanas dinamiku un bremzēšanas veidu >>> 221. lappuse .

Automašīnās bez braukšanas profiliem (Drive Profile) ACC darbību var ietekmēt arī, izvēloties kādu no braukšanas profiliem

informācijas un izklaides sistēmas izvēlnē **Vadītāja palīgsistēmas**. ACC iestatījumi būs tādi paši kā braukšanas profilos (Drive Profile).

⚠ UZMANĪBU

Pirms kustības uzsākšanas pārlicinieties, ka braukšanas josla ir brīva. Iespējams, ka radara sensors nekonstatē uz ceļa esošos šķēršļus. Tas var izraisīt negadījumus un smagus savainojumus. Ja nepieciešams, nospiediet bremžu pedāli.

ⓘ PIESARDZĪBA

Tā kā sistēmai ir noteiktas iespēju robežas, ja jūs palielināt braukšanas ātrumu ar akceleratora pedāli, iespējams, ka pēc kājas noņemšanas no akceleratora pedāļa, ACC vairs nespēj droši regulēt ātrumu vai distanci.

- Esiet gatavs reaģēt, ja situācija to prasa.

Displeja rādījumi

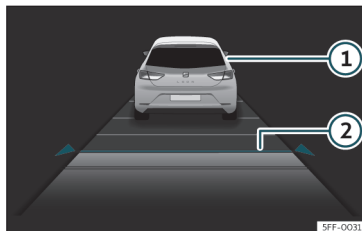

152. att. Mērinstrumentu bloka ekrānā: ACC aktīva.

- 1 Konstatēts priekšā braucošs transportlīdzeklis. Iedegas, kad tiek regulēts attālums līdz tam.
- 2 Izvēlētais distances lielums: 2.

Šī informācija var tikt rādīta **palīgsistēmu** skata centrālajā laukā vai informācijas profilā kreisajā pusē »» 67. lappuse. Ja jūs neizvēlaties šos skatus, informācija automātiski tiek rādīta vienkāršotā formā mērinstrumentu bloka apakšējā daļā.

Iestatītais ātrums tiek rādīts līdzās funkcijas statusa rādījumam, kas aprakstīts »» 240. lappuse, Regulēšanas sākšana.

Specifiskas kustības situācijas

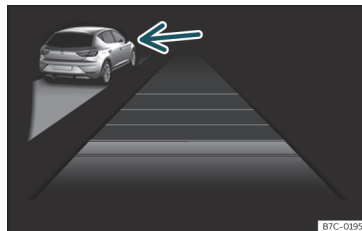

153. att. Mērinstrumentu bloka ekrānā: ACC aktīva, kreisajā pusē konstatēta automašīna.

Ņemiet vērā ierobežojumus un brīdinājumus, kas sniegti šīs nodaļas sākumā »» **⚠ Temata ievads 239. lappuse.**

Apdzīšanas pa labo pusi novēršana¹⁾

Ja kreisajā braukšanas joslā tiek konstatēta automašīna, kas brauc ar mazāku ātrumu nekā vadītāja iestatītais ātrums, jūsu automašīna tiek bremzēta sistēmas komforta robežās, lai novērstu apdzīšanu pa labo braukšanas joslu »» **153. att.**

Jūs varat šo sistēmas darbību var atcelt, izmainot iestatīto ātrumu vai nospiežot akceleratora pedāli. »

¹⁾ Vai arī apdzīšanas pa kreiso pusi novēršana valstīs ar kreisās puses satiksmi.

Funkcija darbojas, kad braukšanas ātrums pārsniedz 80 km/h (50 mph). Dažās valstīs tā var nebūt pieejama.

Apdzīšana

Ja, lai veiktu apdzīšanu, tiek ieslēgts virzienrādītājs, ACC samazina distanci līdz priekšā braucošajam transportlīdzeklim, lai atvieglotu apdzīšanas manevru. Iestatītais braukšanas ātrums netiek pārsniegts.

Funkcija darbojas, kad braukšanas ātrums pārsniedz 80 km/h (50 mph). Dažās valstīs tā var nebūt pieejama.

Stop&Go funkcija (bieža apstāšanās un kustības uzsākšana)

ACC var nobremzēt jūsu automašīnu līdz nekustīgam stāvoklim (0 km/h), ja priekšā braucošais transportlīdzeklis apstājas.

ACC paliek aktīva un mērinstrumentu bloka displejā dažas sekundes tiek rādīts ziņojums **ACC gatava braukšanai**. Nospiežot taustiņu **RES** vai, atkarībā no jūsu automašīnas aprīkojuma, satverot stūri, – jūs varat pagarināt šī ziņojuma rādīšanas laiku vai izsaukt to no jauna. Šajā laikā automašīna var atkal automātiski atsākt kustību, tiklīdz priekšā esošais transportlīdzeklis sāk braukt.

Lai uzsāktu kustību, kad ziņojums **ACC gatava braukšanai** vairs netiek rādīts un priekšā esošais transportlīdzeklis sāk braukt, veiciet tālāk minētās darbības.

- Īsi nospiediet akceleratora pedāli.
- **VAI:** nospiediet taustiņu **RES** vai **SET** uz daudzfunkcionālās stūres.

ACC izslēdzas, ja stāvēšanas fāzes laikā notiek tālāk minētās.

- Stāvēšanas fāze ilgst vairākas minūtes.
- Tiek atvērtas kādas no durvīm.

⚠ UZMANĪBU

Ja mērinstrumentu bloka displejā tiek rādīts ziņojums **ACC gatava braukšanai** un priekšā esošā automašīna atsāk braukt, jūsu automašīna automātiski uzsāk kustību. Iespējams, ka šādā situācijā netiek konstatēti šķēršļi, kas atrodas automašīnas kustības ceļā. Tas var izraisīt negadījumus un smagus savainojumus.

- Pirms katras kustības uzsākšanas kontrolējiet kustības ceļu un, ja nepieciešams, nobremzējiet automašīnu.

ACC sistēmas iespēju robežas

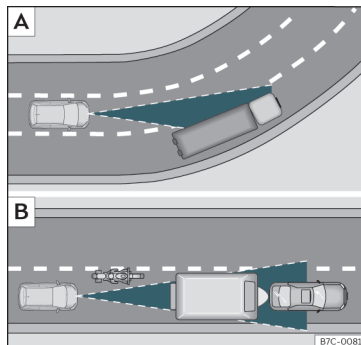

154. att. [A] Automašīna līkumā. [B] Priekšā braucošs motocikls atrodas ārpus radara sensora kontrolētās zonas.

87C-0081

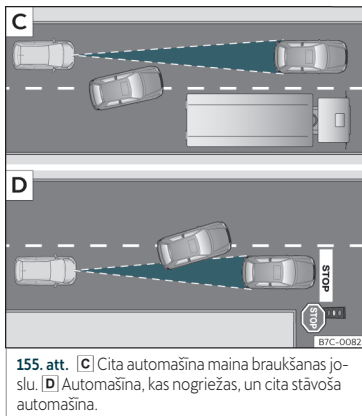

155. att. [C] Cita automašīna maina braukšanas joslu. [D] Automašīna, kas nogriežas, un cita stāvoša automašīna.

Sistēmas noteikto ierobežojumu dēļ ACC ir piemērota ne visās braukšanas situācijās. >>> **Temata ievads 239. lappuse.**

CUPRA iesaka neizmantot šo funkciju tālāk minētajos gadījumos >>> **⚠.**

- Stiprs lietus, sniegs vai migla.
- Caurbraucot tuneļus.
- Ceļa posmos, kuros notiek remontdarbi.
- Braucot pa līkumainiem ceļiem, piemēram, kalnu ceļiem.
- Braucot apvidus apstākļos.
- Autostāvvietās.

- Ielās ar iebūvētiem metāliskiem objektiem, piemēram, vilciena vai tramvaja slieđēm.
- Ceļos ar grants segumu.

Esiet īpaši piesardzīgs, lietojot ACC tālāk minētajās situācijās.

Braukšana līkumos

Iespējams, ka ACC līkumā neatpazīst priekšā braucošo transportlīdzekli vai pielāgo distanci attiecībā pret transportlīdzekļiem, kas atrodas citās braukšanas joslās >>> **154. att.**

[A].

Transportlīdzekļi ārpus sensora darbības zonas

Tālāk minētajās braukšanas situācijās ACC var nereaģēt, reaģēt ar aizkavi vai nevēlami.

- Ar nobīdi braucoši transportlīdzekļi vai transportlīdzekļi, kas brauc ārpus sensora kontrolējamās zonas, piemēram, motocikli. >>> **154. att.** [B]
- Transportlīdzekļi, kas maina braukšanas joslu nelielā attālumā no jūsu automašīnas >>> **155. att.** [C].
- Transportlīdzekļi ar kravu vai aprīkojuma elementiem, kas izvīzīti uz sāniem, uz aizmuguri vai uz augšu ārpus automašīnas gaŗbarītiem.

Nekonstatējami objekti

ACC funkcija konstatē transportlīdzekļus un reaģē uz tiem tikai tad, ja tie brauc tajā pašā virzienā. Tāpēc netiek konstatēti:

- Cilvēki
- Dzīvnieki
- Šķēršāms vai pretī braucoši transportlīdzekļi
- Citi nekustīgi šķēršļi

Iespējams, ka ACC nereaģē uz stāvošiem transportlīdzekļiem. Ja, piemēram, ACC konstatēts transportlīdzeklis nogriežas vai maina braukšanas joslu un tā priekšā atrodas stāvoša automašīna, ACC nereaģē uz šo stāvošo automašīnu >>> **155. att.** [D].

⚠ UZMANĪBU

ACC izmantošana iepriekš minētajās situācijās var izraisīt negadījumus un smagus savainojumus, kā arī likumu pārkāpumus.

Problēmas un risinājumi

🔧 ACC nav pieejama

Kontrollampīna deg dzeltenā krāsā:

- Radara sensors ir netīrs vai izregulējies. Ņemiet vērā norādījumus šīs nodaļas sākumā >>> **228. lappuse.**

>>

- Pastāv darbības traucējums vai defekts. Izslēdziet aizdedzi un pēc dažām minūtēm atkal ieslēdziet.
- Ja problēma joprojām pastāv, apmeklējiet servisa centru.

ACC nedarbojas, kā paredzēts

- Pārlicinieties, vai radara sensors darbojas pareizi»» 228. lappuse .
- Ja bremzes ir pārkarsušas, regulēšana tiek automātiski pārtraukta. Ļaujiet bremzēm atdzist un atkārtoti pārbaudiet darbību.
- Neierasti trokšņi ACC automātiskās bremzēšanas laikā ir normāla parādība un nenorāda uz darbības traucējumiem.

Tālāk minētie apstākļi var izraisīt situāciju, kurā ACC nereaģē

- Ja ir nospiests akceleratora vai bremžu pedālis.
- Ja nav ieslēgts neviens pārnese, vai ir ieslēgts kustības stāvoklis R.
- Ja automašīna brauc atpakaļgaitā.
- Ja ESC veic regulēšanu.
- Ja vadītājs nav piesprādzējies drošības jostu.
- Ja bremzēšanas gaisma uz automašīnas vai uz piekabes ir bojāta.
- Ja dzinēja apgrīzieni ir pārāk augsti vai pārāk zemi.
- Ja ir iedarbināta stāvbremze.

- Ja brauciens norit stāvā ceļa nogāzē.

Prognozējošā braukšanas ātruma regulēšana

Ievads

Prognozējošā braukšanas ātruma regulēšana pielāgo braukšanas ātrumu atpazītajiem ātruma ierobežojumiem un ceļa posma specifikai (pagriezieniem, krustojumiem, lokveida krustojumiem utt.).

Prognozējošā braukšanas ātruma regulēšana ir ACC papildu funkcija»» 238. lappuse , kas izmanto ceļa zīmju atpazīšanu»» 74. lappuse un informācijas un izklaides sistēmas navigācijas datus.

Prognozējošā braukšanas ātruma regulēšana ir atkarīga no aprīkojuma un ir pieejama ne visās valstīs.

UZMANĪBU

Prognozējošās braukšanas ātruma regulēšanas viedais tehniskais aprīkojums nespēj pārvarēt un izmainīt fizikas likumus un darbojas tikai sistēmas iespēju robežās. Paaugstinātais komforta līmenis, ko nodrošina šī funkcija, nedrīkst pamudināt uzņemties drošības risku. Ja sistēmu lieto nevēlīgi vai neparedzētā veidā, var izraisīt negadījumus

un smagus savainojumus. Sistēma nevar aizstāt nepieciešamo vadītāja uzmanību.

- Vienmēr pielāgojiet braukšanas ātrumu redzamībai, laika apstākļiem, brauktuves stāvoklim un satiksmes apstākļiem.
- Vienmēr pievērsiet uzmanību satiksmes situācijai un automašīnas apkārtnē.
- Jebkurā brīdī esiet gatavs patstāvīgi izmainīt braukšanas ātrumu. Ceļa zīmju atpazīšanas traucējumi un novecojuši navigācijas dati var izraisīt negaidītas un pēkšņas braukšanas ātruma izmaiņas, vai arī ātrums vairs var neatbilst pašreizējai satiksmes situācijai. Turklāt sistēmas iestatītais ātrums ne vienmēr atbilst jūsu braukšanas stilam.
- Jebkurā brīdī esiet gatavs patstāvīgi izmainīt braukšanas ātrumu. Ja jūs braucat bez aktivizētas maršruta vadības un pametat navigācijas sistēmas aprēķināto maršrutu, vai neprecīzu GPS datu dēļ nav pareizi noteikta automašīnas atrašanās vieta, braukšanas ātrums var negaidīti un pēkšņi mainīties vai arī vairs neatbilst pašreizējai satiksmes situācijai.
- Vienmēr izmantojiet jaunākos navigācijas datus.
- Vienmēr ievērojiet maksimāli atļauto braukšanas ātrumu. Gadījumā, ja navigācijas datus nav informācijas par braukšanas ātruma ierobežojumiem, maksimāli atļautais braukšanas ātrums var tikt pārsniegts.

Norādījums

Ņemiet vērā arī ar drošību saistīto informāciju par ACC»» 238. lappuse .

Prognozējošās braukšanas ātruma regulēšanas iespēju robežas

Līdztekus ceļa zīmju atpazīšanas»» 74. lappuse un ACC sistēmas iespēju robežām prognozējošajai braukšanas ātruma regulēšanai ir arī tālāk minētās sistēmas darbības nosacījumu noteiktās iespēju robežas.

- Prognozējošā braukšanas ātruma regulēšana atpazīst tikai ceļa zīmes, kas norāda ātruma ierobežojumu. Šī iemesla dēļ prognozējošā braukšanas ātruma regulēšana neņem vērā, piemēram, priekšrocības zīmes un luksoforu signālus.
- Prognozējošā braukšanas ātruma regulēšana nav pieejama uz ceļiem, kas nav vai nav pietiekami precīzi norādīti navigācijas datos.
- Ja ceļa zīmju atpazīšanas sistēma tomēr neatpazīst braukšanas ātruma ierobežojumu, kas izziņots, pamatojoties uz navigācijas datiem, izziņotais braukšanas ātrums tiek atiestatīts uz pēdējo saglabāto braukšanas ātrumu.
- Prognozējošā braukšanas ātruma regulēšana nav pieejama ātruma ierobežojumiem, kas ir mazāki par apmēram 20 km/h

(15 mph). Šādā gadījumā mērinstrumentu bloka displejā tiek rādīts attiecīgs ziņojums.

Prognozējošās braukšanas ātruma regulēšanas aktivizēšana

Informācijas un izklaides sistēmas palīgsistēmu izvēlnē jūs varat atsevišķi iestatīt, uz kādiem notikumiem automašīnai ir jāreaģē »» 88. lappuse.

- Reakcija uz ceļa posma specifiku.
- Reakcija uz atļauto ātrumu.

Braukšana ar prognozējošo ātruma regulēšanu

- Ieslēdziet ACC»» 239. lappuse .
- Iestatiet distanci un braukšanas ātrumu.
- Aktivizējiet prognozējošo braukšanas ātruma regulēšanu.

Tiklīdz sistēma veicamajā maršrutā konstatē braukšanas ātruma ierobežojumu vai vērā ņemamu ceļa posma specifiku, mērinstrumentu blokā parādās attiecīgs ziņojums. Šis ziņojums norāda iemeslu un ātrumu, uz kuru automašīna tiek pārregulēta šī ierobežojuma dēļ.



Regulēšanu izraisa braukšanas ātruma ierobežojums.



Regulēšanu izraisa ceļa posma specifika.

Ja regulēšanu ir izraisījis braukšanas ātruma ierobežojums, atpazītais ātrums tiek saglabāts kā jauns vēlamais ātrums. Ja regulēšanu ir izraisījis ceļa posma specifika, kad ierobežojums beidzas, automašīna atkal paātrinās līdz iepriekš saglabātajam braukšanas ātrumam.

Paziņotais līkuma veikšanas ātrums ir atkarīgs no braukšanas profila»» 221. lappuse .

Braukšanas ātruma pielāgojuma atcelšana

- Paziņojuma laikā: nospiediet taustiņu **RES**.
- Regulēšanas laikā: nospiediet taustiņu **SET**.

Paziņotā braukšanas ātruma pielāgošana

Paziņoto braukšanas ātrumu var pielāgot tikai tad, ja regulēšanu ir izraisījis braukšanas ātruma ierobežojums.

Daudzfunkcionālā stūre:

RES + 1 km/h (1 mph), tikai tad, kad ACC veic regulēšanu

SET – 1 km/h (1 mph), tikai tad, kad ACC veic regulēšanu

+ + 10 km/h (5 mph)

– – 10 km/h (5 mph)



Ja jūs paziņoto braukšanas ātrumu izmaināt pārāk stipri, prognozējošā braukšanas ātruma regulēšana tiek pārtraukta.

Norādījums

- Ja tiek atpazīts braukšanas ātruma ierobežojums, prognozējošā braukšanas ātruma regulēšana pielāgo saglabāto braukšanas ātrumu arī tad, kad ACC ir deaktivizēta. Tomēr tas netiek regulēts.
- Ja pašreizējais braukšanas ātrums ievērojami pārsniedz ceļa zīmju atpazīšanas sistēmas konstatēto braukšanas ātruma ierobežojumu, mērinstrumentu bloka displejā tiek rādīts brīdinājums.
- Uzbraucot uz automaģistrāles bez braukšanas ātruma ierobežojuma, kā vēlamais braukšanas ātrums automātiski tiek saglabāts rekomendētais ātrums. Ja uz kādas automaģistrāles bez braukšanas ātruma ierobežojuma iepriekš jau ir ticis saglabāts lielāks braukšanas ātrums, rekomendētais ātruma vietā tiek pārņemts tas.

Problēmas un risinājumi

Parādās ziņojums, ka prognozējošā braukšanas ātruma regulēšana pašlaik nav pieejama vai arī nav pieejama jūsu valstī.

- Ja ziņojums tiek rādīts ilgstoši un prognozējošā braukšanas ātruma regulēšana jūsu valstī ir pieejama, apmeklējiet servisa centru.

Norādījums

Atkarībā no darbības traucējuma izvēlnē **Automašīnas statuss** var tikt rādīta papildu informācija»» 87. lappuse.

Joslas uzturēšanas palīgsistēma (Lane Assist)*

Ievads

Joslas uzturēšanas palīgsistēma (Lane Assist) palīdz vadītājam sistēmas fizisko iespēju robežās, kad automašīnai draud izbraukšana no savas joslas. Šī funkcija nav paredzēta, kā arī nav piemērota, lai automātiski noturētu automašīnu braukšanas joslā.

Izmantojot kameru pie priekšējā stikla, joslas uzturēšanas palīgsistēma atpazīst iespējamās brauktuves apzīmējumus (līnijas). Ja automašīna pietuvojas pārāk tuvu atpazītajām braukšanas joslas robežām, sistēma brīdina vadītāju ar korigējošu stūres kustību. Vadītājs jebkurā laikā var pārvarēt stūres korigējošo darbību.

Ja ir ieslēgts virzienrādītājs, brīdinājums netiek sniegts, jo joslas uzturēšanas palīgsistēma to uzver kā apzinātu joslas maiņu.

Sistēmas iespēju robežas

Izmantojiet joslas uzturēšanas palīgsistēmu tikai uz automaģistrālēm un labā stāvoklī esošiem autoceļiem.

Sistēma nav pieejama tālāk minētajos apstākļos.

- Ja automašīnas ātrums ir mazāks par apmēram 55 km/h (30 mph).
- Ja sistēma neatpazīst brauktuves apzīmējumus.
- Asos ceļa līkumos.
- Ļoti sportiskas braukšanas gadījumā sistēma īslaicīgi izslēdzas.

UZMANĪBU

Joslas uzturēšanas palīgsistēmas viedais tehniskais aprīkojums nespēj pārvarēt fizikas likumu un sistēmas noteiktos ierobežojumus. Ja joslas uzturēšanas palīgsistēmu lieto neuzmanīgi vai nekontrolēti, var izraisīt negadījumus un smagus savainojumus. Sistēma nevar aizstāt vadītāja uzmanību un veikt viņa vietā automašīnas stūrēšanu.

- Vienmēr pielāgojiet braukšanas ātrumu un drošības distanci līdz priekšā braucošajām automašīnām redzamības un laika apstākļiem, ceļa seguma stāvoklim un satiksmes apstākļiem.
- Vienmēr turiet rokas uz stūres, lai jebkurā brīdī būtu gatavs stūrēšanai. Automašīnas

vadītājs vienmēr ir atbildīgs par automašīnas palikšanu braukšanas joslā.

- Joslas uzturēšanas palīgsistēma atpazīst ne visus brauktuves apzīmējumus. Sliktā stāvoklī esošu brauktuvi, brauktuves virsmas struktūras īpatnības vai noteiktus objektus joslas uzturēšanas palīgsistēma noteiktos apstākļos var kļūdaini uzskatīt par brauktuves apzīmējumiem. Nekavējoties pārvariet jebkuru nevēlamu sistēmas iekļaušanos.

- Ja satiksmes situācija to atļauj, ņemiet vērā mērinstrumentu bloka ekrānā sniegtos ziņojumus un rīkojieties atbilstoši norādījumiem.

- Tālāk minētajās situācijās var notikt nevēlama sistēmas iekļaušanās vai tā var vispār nereaģēt. Šādās situācijās vadītāja uzmanība ir īpaši svarīga un, iespējams, joslas uzturēšanas palīgsistēma ir uz laiku jāizslēdz.

- Veicot ļoti sportiskus braucienus.
- Nelabvēlīgos laika apstākļos un sliktā stāvoklī esošos ceļos.
- Ceļa remonta zonās.
- Pirms kalnu virsotnēm un ielejām.

- Vienmēr uzmanīgi kontrolējiet automašīnas apkārtni un brauciet, prognozējot situāciju.

- Ja kameras skata lauks ir netīrs, nosegts vai bojāts, joslas uzturēšanas palīgsistēmas darbība var būt ierobežota.

Kontrollampiņa

 deg zaļā krāsā

Joslas uzturēšanas palīgsistēma ir aktīva un pieejama.

 deg dzeltenā krāsā

Joslas uzturēšanas palīgsistēma iejaucas, izmantojot koriģējošu stūrēšanas iedarbību.

 deg dzeltenā krāsā
OFF

Joslas uzturēšanas palīgsistēma ir deaktivizēta.

Pēc aizdedzes ieslēgšanas uz īsu brīdi iedegas dažas brīdinājuma lampiņas un kontrollampiņas, norādot uz darbaspēju pārbaudi. Tās nodziest pēc dažām sekundēm.

UZMANĪBU

Ņemiet vērā drošības norādījumus »» 
Brīdinājuma lampiņas un kontrollampiņas 83. lappuse.

Braukšana ar joslas uzturēšanas palīgsistēmu

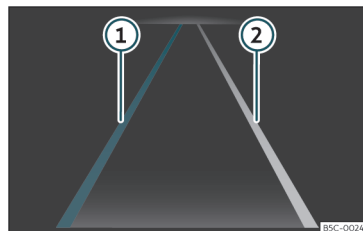



156. att. Mērinstrumentu bloka ekrānā: joslas uzturēšanas palīgsistēmas rādījumi.

- ① Atpazīta braukšanas joslas līnija. Sistēma iejaucas, balstoties uz atpazīto pusi.
- ② Atpazīta braukšanas joslas līnija. Sistēma neiejaucas.

Joslas uzturēšanas palīgsistēmas ieslēgšana un izslēgšana

Dažās valstīs joslas uzturēšanas palīgsistēma vienmēr tiek aktivizēta reizē ar aizdedzes ieslēgšanu. Darbības statuss tiek rādīts informācijas un izklaides sistēmas izvēlnē **Vadītāja palīgsistēmas** vai vadītāja palīgsistēmu izvēlnē pēc attiecīgā taustiņa nospiešanas. Šajās izvēlnēs joslas uzturēšanas palīgsistēmu var aktivizēt un deaktivizēt. »

Joslas uzturēšanas palīgsistēma ir gatava aktīvi iejaukties, kad braukšanas ātrums pārsniedz apmēram 60 km/h (35 mph) un brauktuves apzīmējumi ir atpazīti (sistēmas statuss: aktīvs). Kontrollampiņa  deg zaļā krāsā. Kad sistēma iejaucas ar korigējošu stūrēšanas iedarbību, kontrollampiņa  deg dzeltenā krāsā.

Ja kontrollampiņa mērinstrumentu bloka ekrānā nodziest, tas nozīmē, ka joslas uzturēšanas palīgsistēma ir ieslēgta, bet nav gatava iejaukties, vai ir izslēgta.

Kad jūs ieslēdzas virzienrādītāju, sistēma īslaicīgi pārslēdzas pasīvā stāvoklī, lai ļautu jums mainīt braukšanas joslu.

Kad vadītājs enerģiski veic stūres pagriešanu vai tās stāvokļa korigēšanu, sistēma īslaicīgi pārslēdzas pasīvā stāvoklī.

Norādījums vadītājam pārņemt kontroli

Ja stūrēšana netiek manuāli korigēta, sistēma ar rādījumu mērinstrumentu bloka ekrānā un akustiskiem brīdinājumiem aicina vadītāju to darīt.

Ja vadītājs uz to nereaģē, sistēma pārslēdzas pasīvā režīmā.

Neatkarīgi no manevriem ar stūri, ja neierasti ilgu laiku netiek veikta stūrēšana, vadītājs ar teksta ziņojumu mērinstrumentu bloka ekrānā un papildu akustiskiem brīdinājumiem tiek

aicināts vadīt automašīnu braukšanas joslas vidū.

Stūres vibrācija

Tālāk minētās situācijas var izraisīt stūres vibrāciju.

- Sistēmas veiktas spēcīgas stūrēšanas iedarbības rezultātā tā vairs neatpazīst braukšanas joslu.

Problēmu novēršana

Kļūdu ziņojumi, sistēma tiek izslēgta

- Notīriet priekšējo stiklu >>> 325. lappuse.
- Pārbaudiet, vai priekšējais stikls kameras skata laukā nav bojāts.

Sistēma darbojas citādāk, nekā paredzēts

- Regulāri notīriet kameras skata lauku un uzturiet to tīru no netīrumiem, ledus un sniega.
- Nenosedziet kameras skata lauku.
- Pārbaudiet, vai priekšējais stikls kameras skata laukā nav bojāts.
- Neuzstādiet uz stūres priekšmetus.

Ja šaubāties vai jums ir jautājumi, apmeklējiet servisa centru.

Braukšanas palīgsistēma (Travel Assist)

Ievads

Braukšanas palīgsistēma (Travel Assist) apvieno automātisko distances regulēšanu (ACC) un adaptīvo joslas vadību. Sistēmas iespēju robežās automašīna var uzturēt vadītāja iepriekš izvēlētu distanci līdz priekšā braucošajam transportlīdzeklim un palikt vēlamajā pozīcijā savā braukšanas joslā.

Braukšanas palīgsistēma (Travel Assist) izmanto tos pašus sensorus, ko automātiskā distances regulēšana (ACC) un joslas uzturēšanas palīgsistēma (Lane Assist). Tāpēc uzmanīgi izlasiet informāciju par ACC >>> 238. lappuse un Lane Assist >>> 246. lappuse un ievērojiet tajā minētos sistēmas ierobežojumus un norādījumus.

Ātruma diapazons

Braukšanas palīgsistēma (Travel Assist) veic regulēšanu ātruma diapazonā starp apmēram 30 km/h (20 mph) un apmēram 210 km/h (130 mph). Ja aprikojumā ietilpst adaptīvā joslas vadība, diapazons paplašinās no 0 km/h (0 mph) līdz apmēram 250 km/h (155 mph). Šis ātruma diapazons var atšķirties atkarībā no tirgus.

Braukšana ar Travel Assist

Braukšanas palīgsistēma (Travel Assist) automātiski kontrolē akceleratora pedāli, bremzes un stūrēšanu. Turklāt braukšanas palīgsistēma (Travel Assist) var savu iespēju robežās palēnināt jūsu automašīnu, līdz tā apstājas aiz priekšā apturēta transportlīdzekļa un pēc tam pati atsāk kustību.

Palīgsistēmas veikto regulēšanu jūs varat jebkurā brīdī pārvarēt.

Vai automašīna ir aprīkota ar braukšanas palīgsistēmu (Travel Assist)?

Automašīna ir aprīkota ar braukšanas palīgsistēmu (Travel Assist), ja daudzfunkcionālajā stūrē ir taustiņš  **159. att.**

Norādījums vadītājam pārņemt kontroli

Ja jūs noņemat rokas no stūres, sistēma pēc dažām sekundēm ar rādījumu mērinstrumentu bloka displejā un akustiskiem brīdinājumiem uzaicina jūs pārņemt stūrēšanu.

UZMANĪBU

Braukšanas palīgsistēmas (Travel Assist) viedais tehniskais aprīkojums nespēj pārvarēt un izmainīt fizikas likumus un darbojas tikai sistēmas iespēju robežās. Neuzmanīga vai nekontrolēta braukšanas palīgsistēmas (Travel Assist) izmantošana var izraisīt negadījumus un smagus savainojumus. Sistē-

ma nevar aizstāt nepieciešamo vadītāja uzmanību.

- Ņemiet vērā sistēmas iespēju robežas un norādījumus par automātisko distancēšanas regulēšanu (ACC) un joslas uzturēšanas palīgsistēmu (Lane Assist).
- Vienmēr pielāgojiet braukšanas ātrumu un drošības distanci līdz priekšā braucošajam automašīnām redzamības un laika apstākļiem, ceļa seguma stāvoklim un satiksmes apstākļiem.
- Nekad neizmantojiet braukšanas palīgsistēmu (Travel Assist) sliktas redzamības apstākļos, kā arī kalnainos, līkumainos, slidēnos ceļa posmos, piemēram, ja brauktuvi klāj sniegs, ledus, mitrums vai grants segums, kā arī uz pārplūdušiem ceļiem.
- Nekad neizmantojiet braukšanas palīgsistēmu (Travel Assist) apvidus apstākļos vai uz ceļiem bez cieti seguma. Braukšanas palīgsistēma (Travel Assist) ir paredzēta izmantošanai tikai uz ceļiem ar cietu brauktuves segumu.
- Braukšanas palīgsistēma (Travel Assist) nereaģē uz cilvēkiem, dzīvniekiem, kā arī uz šķērsām vai tajā pašā braukšanas joslā pretī braucošiem transportlīdzekļiem.
- Nekavējoties bremzējiet, ja braukšanas palīgsistēma (Travel Assist) pietiekami nesamazina ātrumu.
- Bremzējiet nekavējoties, ja mērinstrumentu bloka displejā parādās bremzēšanas uzaicinājums.

- Bremzējiet, ja automašīna pēc bremzēšanas uzaicinājuma nejausi sāk ripot.
- Vienmēr turiet rokas uz stūres, lai jebkurā brīdī varētu patstāvīgi stūrēt. Par automašīnas noturēšanu braukšanas joslā vienmēr ir atbildīgs vadītājs.
- Ja iespējams, nebrauciet ar cimdiem. Sistēma var interpretēt, ka vadītājs netur stūri.
- Kad mērinstrumentu bloka displejā parādās norādījums vadītājam pārņemt kontroli, nekavējoties pārņemiet automašīnas kontroli.
- Jebkurā brīdī esiet gatavs patstāvīgi izmainīt braukšanas ātrumu.

Norādes mērinstrumentu bloka displejā

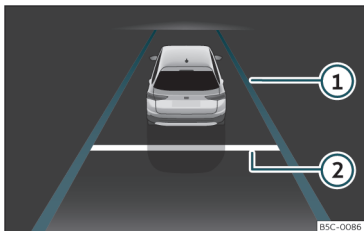

157. att. Mērinstrumentu bloka ekrānā: rādījums ar aktīvu regulēšanu.

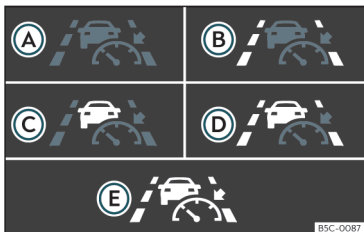

158. att. Mērinstrumentu bloka ekrānā: kontrollampiņas.

Displeja rādījumi

»» 157. att.

- ① Adaptīvā joslas vadība ir aktīva.
- ② Iestatītā distance.

Atkarībā no aprīkojuma dažas kontrollampīņas mērinstrumentu bloka displejā rāda arī sistēmas statusu:

»» 158. att.

- Ⓐ Travel Assist ir aktīva, distances kontrole un adaptīvā joslas vadība ir aktīvas.
- Ⓑ Travel Assist ir aktīva, distances kontrole ir aktīva, adaptīvā joslas vadība ir pasīva.
- Ⓒ Travel Assist ir aktīva, distances kontrole ir pasīva, adaptīvā joslas vadība ir aktīva.
- Ⓓ Travel Assist ir aktīva, distances kontrole un adaptīvā joslas vadība ir pasīvas.
- Ⓔ Travel Assist nav aktīva.

Atkarībā no aprīkojuma mērinstrumentu blokā var tikt rādīta papildu informācija, piemēram, pārtrauktās līnijas vai citi transportlīdzekļi uz ceļa.

Braukšanas palīgsistēmas (Travel Assist) lietošana

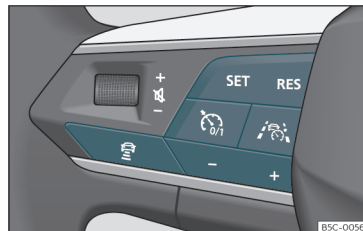

159. att. Daudzfunkcionālās stūres kreisajā pusē: taustiņi Travel Assist lietošanai.

Ieslēgšana

- Nospiediet taustiņu uz daudzfunkcionālās stūres.

Kontrollampīņa deg zaļā krāsā. Mērinstrumentu bloka displejā parādās arī teksta ziņojums. Braukšanas palīgsistēma (Travel Assist) uztur pašreizējo ātrumu un iepriekš noteikto distanci līdz priekšā braucošajam transportlīdzeklim. Ja ir atpazīti brauktuves apzīmējumi, automašīna vienlaikus tiek noturēta braukšanas joslā ar stūres kustībām.

Regulēšanas pārtraukšana

- Īsi nospiediet taustiņu uz daudzfunkcionālās stūres vai bremžu pedāli.

Iestatītā distance saglabājas.

Citu iestatījumu veikšana

Braukšanas palīgsistēmu (Travel Assist) lieto tāpat kā automātisko distances regulēšanu (ACC)»» 239. lappuse .

Problēmas un risinājumi



Braukšanas palīgsistēma (Travel Assist) nav pieejama vai darbojas citādāk, nekā paredzēts

Kontrollampīna deg dzeltenā krāsā. Mērinstrumentu bloka displejā tiek rādīts arī attiecīgs ziņojums.

- Sensoriem ir darbības traucējums. Pārbauziet iemeslus un veiciet novēršanas darbības, kas aprakstītas»» 228. lappuse .
- Pārsniegtas sistēmas iespēju robežas.
- Ja traucējums joprojām pastāv, apmeklējiet servisa centru.



Pārņemiet stūrēšanu

Brīdinājuma lampīna iedegas baltā vai sarkanā krāsā atkarībā no tā, cik steidzami jums ir jāiejaucas. Tiek rādīts arī ziņojums.

- Jūs uz dažām sekundēm esat atlaidis stūri. Satveriet stūri un pārņemiet automašīnas vadību.

- Sasniegtas sistēmas iespēju robežas. Satveriet stūri un pārņemiet automašīnas vadību.

Braukšanas palīgsistēma (Travel Assist) automātiski izslēdzas

Automašīnas bez ārkārtas palīdzības sistēmas (Emergency Assist): jūs jau ilgstoši esat atlaidis stūri.

- Darbības traucējums. Apmeklējiet servisa centru.

Regulēšana tiek negaidīti pārtraukta

Automašīnas bez asistējošās joslās maiņas: jūs esat ieslēdzis virzienrādītāju.

Ārkārtas palīdzības sistēma (Emergency Assist)

Funkcijas

Ārkārtas palīdzības sistēma (Emergency Assist) var noteikt vadītāja neaktivitāti, noturēt automašīnu braukšanas joslā un vajadzības gadījumā nobremzēt to līdz pilnīgi nekustīgam stāvoklim. Tādā veidā sistēma var aktīvi palīdzēt izvairīties no negadījuma vai mazināt tā sekas.

Ārkārtas palīdzības sistēma (Emergency Assist) izmanto tos pašus sensorus, ko automā-

tiskā distances regulēšana (ACC) un joslās uzturēšanas palīgsistēma (Lane Assist). Tāpēc uzmanīgi izlasiet informāciju par ACC »» 238. lappuse un Lane Assist»» 246. lappuse un ievērojiet tajā minētos sistēmas ierobežojumus un norādījumus.

Ja ārkārtas palīdzības sistēma (Emergency Assist) konstatē vadītāja neaktivitāti, tā aicina vadītāju pārņemt automašīnas kontroli. Aicinājums notiek ar optiskiem un akustiskiem brīdinājumiem, kā arī ar bremžu grūdieniem. Drošības josta tiek nospriegota (atkarībā no aprīkojuma). Sistēma bremzē automašīnu un notur to braukšanas joslā.

Pagriežot stūri, strauji paātrinoties vai nospiežot bremžu pedāli, jūs jebkurā brīdī varat pārvarēt sistēmas veikto regulēšanu.

Kamēr ārkārtas palīdzības sistēma (Emergency Assist) aktīvi veic regulēšanu, citi ceļu satiksmes dalībnieki tiek brīdināti tālāk minētajā veidā.

- Pēc īsa brīža ieslēdzas avārijas gaismu signalizācija.
- Skan signāлтаure (atkarībā no braukšanas ātruma).

Tiklīdz automašīna apstājas, notiek tālāk minētais.

- Tiek atslēgtas durvis.
- Iedegas salona apgaismojums.



- Atkarībā no aprīkojuma tiek veikts ārkārtas zvans (eCall).
- Tiek ieslēgta elektroniskā stāvbremze.

Ieslēgšana un izslēgšana

Ārkārtas palīdzības sistēmu (Emergency Assist) var ieslēgt un izslēgt palīgsistēmu izvēlnē >>> 88. lappuse informācijas un izklaides sistēmā.

Kad ārkārtas palīdzības sistēma (Emergency Assist) ir ieslēgta, tā tiek aktivizēta tikai tad, ja izpildās tālāk minētie nosacījumi.

- Ir ieslēgta braukšanas palīgsistēma (Travel Assist) vai joslas uzturēšanas palīgsistēma (Lane Assist).
- Sistēma ir atpazinusi braukšanas joslas apzīmējumu automašīnas kreisajā un labajā pusē.

Problēmas un risinājumi



Ārkārtas palīdzības sistēma (Emergency Assist) nav pieejama

Kontrollampīna deg dzeltenā krāsā. Mērinstrumentu bloka displejā tiek rādīts arī attiecīgs ziņojums.

- Kameras skata lauks ir netīrs. Notīriet priekšējo stiklu.

- Kameras skatu ierobežo laika apstākļi, piemēram, sniegš, vai mazgāšanas līdzekļu paliekas, vai pārklājumi. Notīriet priekšējo stiklu.
- Kameras skatu ierobežo uzstādītie piederumi vai uzlīmes. Atstājiet brīvu zonu ap kameras skata lauku.
- Kamera ir izregulējusies vai bojāta, piemēram, priekšējā stikla bojājuma rezultātā. Pārbaudiet, vai nav saskatāmi bojājumi.
- Pastāv darbības traucējums vai defekts. Izslēdziet un atkal iedarbiniet dzinēju.
- Ja problēma joprojām pastāv, izslēdziet ārkārtas palīdzības sistēmu un apmeklējiet servisa centru.

⚠ UZMANĪBU

Ārkārtas palīdzības sistēmas (Emergency Assist) viedais tehniskais aprīkojums nespēj pārvarēt un izmainīt fizikas likumus un darbojas tikai sistēmas iespēju robežās. Par automašīnas vadīšanu vienmēr ir atbildīgs vadītājs.

- Vienmēr pielāgojiet braukšanas ātrumu un drošības distanci līdz priekšā braucošajām automašīnām redzamības un laika apstākļiem, ceļa seguma stāvoklim un satiksmes apstākļiem.
- Ārkārtas palīdzības sistēma (Emergency Assist) ne vienmēr var patstāvīgi novērst negadījumus un smagus savainojumus.
- Ja iespējams, nebrauciet ar cimdium. Sistēma var interpretēt, ka vadītājs netur stūri.

• Ja radara sensors vai kamera ir aizsegta, izregulējusies vai bojāta, sistēma var veikt nevēlamu bremzēšanu vai stūrēšanu.

• Ārkārtas palīdzības sistēma nereaģē uz cilvēkiem vai dzīvniekiem, kā arī uz transportlīdzekļiem, kas šķērso ceļu vai kustas pretī jūsu automašīnai pa to pašu braukšanas joslu.

⚠ UZMANĪBU

Nevēlami iejaucoties, ārkārtas palīdzības sistēma (Emergency Assist) var izraisīt negadījumus un smagus savainojumus.

- Ja automašīna izturas savādāk, nekā gaidīts, pārtrauciet ārkārtas palīdzības sistēmas (Emergency Assist) iedarbību, strauji paātrinoties, bremzējot vai stūrējot.
- Nelietojiet braukšanas palīgsistēmu (Travel Assist) un joslas uzturēšanas palīgsistēmu (Lane Assist). Apmeklējiet servisa centru un veiciet sistēmas pārbaudi.

i Norādījums

- Ārkārtas palīdzības sistēmas (Emergency Assist) automātisko iedarbību var pārtraukt, nospiežot akseleratora vai bremžu pedāli vai pagriežot stūri.
- Automātiski ieslēgto avārijas gaismu signalizāciju var izslēgt, nospiežot akseleratora vai bremžu pedāli, pagriežot stūri vai nospiežot avārijas gaismu signalizācijas taustiņu.

- Vajadzības gadījumā ārkārtas palīdzības sistēma (Emergency Assist) var nobremzēt automašīnu līdz pilnīgi nekustīgam stāvoklim.
- Ja ārkārtas palīdzības sistēma (Emergency Assist) ir nostrādājusi, tā atkal ir pieejama tikai pēc aizdedzes izslēgšanas un atkārtotas ieslēgšanas.

Joslas maiņas palīgsistēma (Side Assist) ar izbraukšanas palīgsistēmu (RCTA) un durvju atvēršanas brīdinājuma sistēmu (Exit Assist)*

Temata ievads

Joslas maiņas palīgsistēma (Side Assist) palīdz kontrolēt satiksmi automašīnas aizmugurē.

Integrētā izbraukšanas palīgsistēma (RCTA) palīdz vadītājam izbraukt no stāvvietas, kas atrodas perpendikulāri brauktuvei, un veikt manevrēšanu.

Durvju atvēršanas brīdinājuma sistēma (Exit Assist) brīdina pasažieri par iespējamām briesmām, kas tuvojas no aizmugures, kad viņš atver durvis, vai arī tad, kad kādas no automašīnas durvīm ir atvērtas.

⚠ UZMANĪBU

Joslas maiņas palīgsistēmas (Side Assist), izbraukšanas palīgsistēmas (RCTA) un durvju atvēršanas brīdinājuma sistēmas viedais tehniskais aprīkojums nespēj pārvarēt un izmainīt fizikas likumus un darbojas tikai sistēmas iespēju robežās. Joslas maiņas palīgsistēmas, izbraukšanas palīgsistēmas un durvju atvēršanas brīdinājuma sistēmas nevēlīga un neapzināta izmantošana var izraisīt negadījumus un smagus savainojumus. Sistēma nevar aizstāt nepieciešamo vadītāja uzmanību.

- Vienmēr pielāgojiet braukšanas ātrumu un drošības distanci līdz priekšā braucošajām automašīnām redzamības un laika apstākļiem, ceļa seguma stāvoklim un satiksmes apstākļiem.
- Vienmēr turiet rokas uz stūres, lai vajadzības gadījumā varētu pārņemt stūrēšanu.
- Pievērsiet uzmanību joslas maiņas palīgsistēmas kontrollampiņām un ziņojumiem mērinstrumentu bloka displejā un rīkojieties atbilstoši norādījumiem.
- Joslas maiņas palīgsistēma var reaģēt uz īpašas konstrukcijas brauktuves apmalēm, piemēram, uz augstām vai ieliektām aizsargbarjerām. Šādos gadījumos sistēma var sniegt kļūdainus brīdinājumus.
- Joslas maiņas palīgsistēmu nekādā gadījumā nedrīkst izmantot uz slikti izbūvētiem ceļiem. Joslas maiņas palīgsistēma ir paredzēta labi izbūvētiem ceļiem.

- Vienmēr uzmanīgi kontrolējiet automašīnas apkārtni.
- Tieša saules starojuma gadījumā ir iespējams, ka joslas maiņas palīgsistēmas kontrollampiņas ir grūti saskatāmas.

i Norādījums

Ja joslas maiņas palīgsistēma, izbraukšanas palīgsistēma un durvju atvēršanas brīdinājuma sistēma nedarbojas tā, kā aprakstīts šajā nodaļā, nelietojiet tās un apmeklējiet servisa centru.

Kontrollampīņa

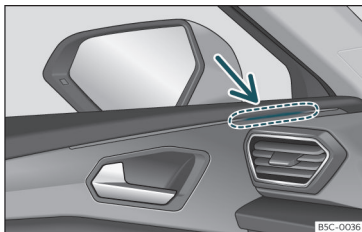

160. att. Joslas maiņas palīgsistēmas kontrollampīņa.

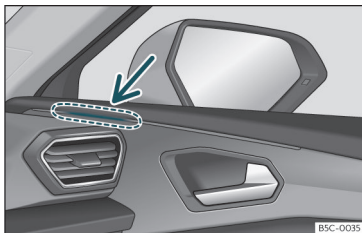

161. att. Joslas maiņas palīgsistēmas kontrollampīņa.

iedegas

Kontrollampīņa vienreiz īsi iedegas: joslas maiņas palīgsistēma ir aktivizēta un gatava darbam, piemēram, kad sistēmu ieslēdz.

iedegas

Deg pastāvīgi: joslas maiņas palīgsistēma ir konstatējusi automašīnu aklajā zonā.

mirgo

Blakus joslā ir konstatēta automašīna, un konstatētās automašīnas virzienā ir ieslēgts virzienrādītājs »» Δ.

Automašīnās, kas ir aprīkotas arī ar joslas uzturēšanas palīgsistēmu»» 246. lappuse, brīdinājums par joslas atstāšanu atskan arī tad, kad virzienrādītājs nav ieslēgts (joslas maiņas palīgsistēma „Plus“»» 255. lappuse).

Kontrollampīņas iedegas aizdedzes ieslēgšanas brīdī, un tām ir jānodziest pēc apmēram 2 sekundēm. Šajā laikā tiek pārbaudītas sistēmu darbaspējas.

Ja joslas maiņas palīgsistēmas kontrollampīņa neiedegas, tas nozīmē, ka joslas maiņas palīgsistēma automašīnas apkārtnē nav konstatējusi nevienu transportlīdzekli »» Δ.

Kad ārā kļūst tumšāks, kontrollampīņu iedegšanās intensitāte tiek samazināta. Lietotājs var mainīt kontrollampīņu iedegšanās intensitāti, informācijas un izklaides sistēmas izvēlnē izvēloties vienu no 5 līmeņiem.

⚠ UZMANĪBU

Ja kontrollampīņas un attiecīgos brīdinājuma ziņojumus ignorē, automašīna var palikt stāvam satiksmes plūsmā un noteiktos ap-

stākļos izraisīt negadījumus un smagus savainojumus.

- Brīdinājuma lampiņas un ziņojumus nedrīkst ignorēt.
- Veiciet nepieciešamās darbības.

ⓘ PIESARDZĪBA

Kontrollampīņu un attiecīgo brīdinājuma ziņojumu ignorēšana var izraisīt automašīnas bojājumus.

Joslas maiņas palīgsistēma (Side Assist)

Joslas maiņas palīgsistēma izmanto radara sensorus, lai kontrolētu zonu aiz automašīnas»» 7. lappuse. Šim nolūkam sistēma mēra attālumus līdz citiem transportlīdzekļiem un ātruma starpību starp tiem un jūsu automašīnu. Joslas maiņas palīgsistēma nedarbojas, ja ātrums ir mazāks par apmēram 15 km/h (9 mph).

Joslas platums netiek reģistrēts katrā gadījumā atsevišķi – tas ir noteikts sistēmas iestatījumos. Tāpēc uz šauriem ceļiem vai starp divām braukšanas joslām rādījumi var būt kļūdaini. Tāpat sistēma var atpazīt automašīnas, kas atrodas aiznākamajā braukšanas joslā (ja tāda ir) vai citus nekustīgus objektus, piemēram, ceļa drošības apmales, un sniegt kļūdainu brīdinājumu.

Gaismas signāls

Kontrollampiņa attiecīgajā pusē informē par satiksmes situāciju aiz automašīnas, ja sistēma to novērtē kā kritisku. Kontrollampiņa kreisajā pusē»» 160. att. informē par satiksmes situāciju kreisajā automašīnas pusē, bet kontrollampiņa labajā pusē»» 161. att. – par situāciju labajā automašīnas pusē.

Nenovietojiet joslas maiņas palīgsistēmas brīdinājuma lampiņu zonā priekšmetus, uzlīmes vai tamlīdzīgas lietas, kas var pasliktināt gaismas signālu redzamību.

Joslas maiņas palīgsistēma "Plus"

Joslas maiņas palīgsistēmas "Plus" funkcija ir iespējama, aktivizējot **joslas uzturēšanas palīgsistēmas (Lane Assist)**»» 246. lappuse un **joslas maiņas palīgsistēmas (Side Assist)** funkcijas. Šajā gadījumā funkcijas tiek paplašinātas, kā aprakstīts tālāk.

Ja vadītājs uzsāk joslas maiņu potenciāli kritiskā situācijā, notiek tālāk minētais.

- Kontrollampiņa attiecīgajā pusē mirgo arī tad, ja virzienrādītājs nav ticis ieslēgts.
- Stūre vibrē, lai brīdinātu vadītāju par sadursmes risku.
- Notiek korigējoša stūres kustība, lai noturētu automašīnu braukšanas joslā.

Braukšanas situācijas

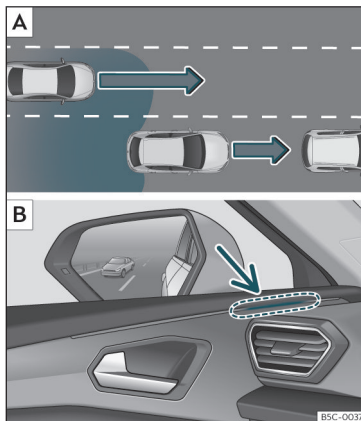

162. att. Shematisks attēls: [A] apdzīšana ar satiksmi aizmugurē. [B] joslas maiņas palīgsistēmas rādījums kontrollampiņā kreisajā pusē.

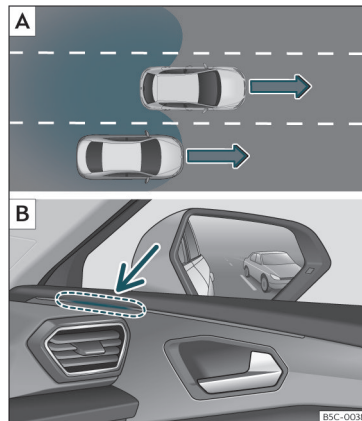

163. att. Shematisks attēls: [A] apdzīšana vidējā joslā un pēc tam pārvietošanās uz labo braukšanas joslu. [B] joslas maiņas palīgsistēmas rādījums kontrollampiņā labajā pusē.

Tālāk norādītajās situācijās kontrollampiņā »» 162. att. [B] (bultiņa) vai»» 163. att. [B] (bultiņa) parādās rādījums.

- Kad cita automašīna apdzien jūsu automašīnu»» 162. att. [A].
- Kad jūs apdzienat citu automašīnu »» 163. att. [A] un abu automašīnu ātrumu starpība ir lielāka par apmēram 10 km/h (6 mph). Ja apdzīšana notiek daudz ātrāk, rādījums neparādās. »

Jo ātrāk no aizmugures tuvojas otrs transportlīdzeklis, jo agrāk ieslēdzas rādījums kontrollampiņā, jo joslas maiņas palīgsistēma ņem vērā jūsu automašīnas un otra transportlīdzekļa braukšanas ātrumu starpību. Tāpēc vienā un tajā pašā attālumā līdz citam transportlīdzeklim rādījums dažreiz ieslēdzas agrāk, bet citreiz – vēlāk.

Sistēmas fizikālās iespēju robežas

Noteiktās braukšanas situācijās pastāv iespēja, ka joslas maiņas palīgsistēma interpretē satiksmes situāciju kļūdaini. Tā var notikt, piemēram, tālāk norādītajās situācijās.

- Asos ceļa līkumos.
- Braukšanas joslās, kuru platums ir dažāds.
- Vietās ar lielu augstumu starpību.
- Sliktos laika apstākļos.
- Ja ceļa malās ir īpašas konstrukcijas objekti, piemēram, augstas vai sašķiebtas ceļa drošības apmales.

Izbraukšanas palīgsistēma (RCTA)

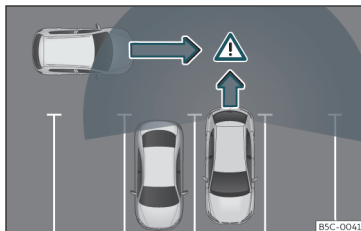

164. att. Izbraukšanas palīgsistēmas darbības shēma: kontrolētā zona aiz automašīnas, kas izbrauc no stāvvietas.

Izmantojot radara sensorus aizmugurējā buferiņā» 228. lappuse, izbraukšanas palīgsistēma kontrolē perpendikulāro satiksmes kustību aiz automašīnas, kad tā atpakaļgaitā izbrauc no stāvvietas, piemēram, sliktas redzamības apstākļos.

Kad sistēma konstatē, ka pa braukšanas joslu aiz automašīnas tās aizmugurei tuvojas kāds transportlīdzeklis» 164. att., ja situāciju to pieprasa, atskan akustisks signāls.

Vadītāju informē ne tikai akustisks signāls, bet arī vizuāls rādījums informācijas un izklaides sistēmas ekrānā. Brīdinājums parādās kā

dzeltena vai sarkana josla informācijas un izklaides sistēmas ekrānā attēlotās automašīnas aizmugurējā zonā. Josla norāda, kurai no automašīnas pusēm perpendikulāri braucošais transportlīdzeklis tuvojas¹⁾.

Automātiskā bremzēšana bojājumu novēršanai

Kad izbraukšanas palīgsistēma atpazīst kādu satiksmes dalībnieku, kas pa braukšanas joslu tuvojas automašīnas aizmugurei, un vadītājs nespēj bremžu pedāli, sistēma bremzē patstāvīgi.

Sistēma palīdz vadītājam, automātiski nobremzējot automašīnu un tādējādi novēršot bojājumus. Automātiskā bremzēšana notiek, kad automašīna brauc atpakaļgaitā ar ātrumu aptuveni 1–12 km/h (1–7 mph). Kad automašīna ir apstājusies, sistēma notur to nekustīgā stāvoklī vēl 2 sekundes.

Pēc tam, kad ir notikusi automātiska bremzēšana bojājumu novēršanai, ir jāpaiet apmēram 10 sekundēm, līdz sistēma atkal var veikt automātisku bremzēšanu.

Automātisko bremzēšanu var pārtraukt, spēcīgi nospiežot akceleratora vai bremžu pedāli. Tādējādi vadītājs atkal pārņem automašīnas kontroli.

¹⁾ Šis izvērnes punkts ir pieejams tikai automašīnās ar novietošanas sistēmu.

⚠ UZMANĪBU

Viedā izbraukšanas palīg sistēmas tehnoloģija darbojas fizikas likumu un sistēmas noteiktajās robežās. Novietošanas manevra palīga darbība nedrīkst kļūt par pamudinājumu riskēt. Sistēma nevar aizstāt nepieciešamo vadītāja uzmanību.

- Nekad nelietojiet sistēmu apgrūtinātās redzamības apstākļos vai sarežģītās satiksmes situācijās, piemēram, uz ceļiem ar intensīvu satiksmes plūsmu vai vietās, kurās krustojas vairākas braukšanas joslas.
- Vienmēr kontrolējiet automašīnas apkārtni, jo sistēma bieži neatpazīst velosipēdistus un gājējus.
- Ne vienmēr izbraukšanas palīg sistēma patstāvīgi nobremzē automašīnu līdz pilnīgi nekustīgam stāvoklim.

Durvju atvēršanas brīdinājuma sistēma (Exit Assist)

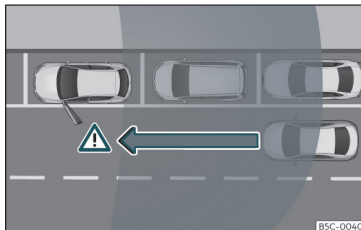

165. att. Grafisks piemērs.

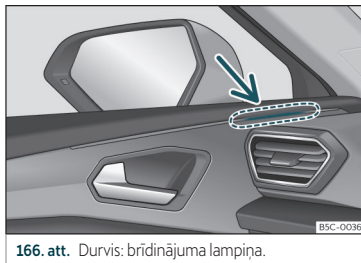

166. att. Durvis: brīdinājuma lampiņa.

Kad automašīna ir apstādināta, durvju atvēršanas brīdinājuma sistēma (Exit Assist) brīdina pasažierus par iespējamu sadursmi, ja tiks atvērtas durvis. Savu iespēju robežās sistēma uzrauga automašīnas aizmugures un sānu zonu, izmantojot aizmugurējos sensorus

» 228. lappuse. Tā atpazīst kustīgus objektus, kas tuvojas no aizmugures, piemēram, automašīnas» 165. att. .

Ja sistēma nosaka, ka durvju atvēršana var izraisīt kritisku situāciju, par to signalizē akustisks signāls durvju skaļrunī attiecīgajā pusē » 166. att.. Papildus mirgo arī joslas maiņas palīg sistēmas kontrollampiņa attiecīgajās durvis. Ja durvis jau ir atvērtas un kritiskā situācijā ir atpazīts cits ceļu satiksmes dalībnieks, joslas maiņas palīg sistēmas kontrollampiņa attiecīgajā pusē iedegas pastāvīgi.

Durvju atvēršanas brīdinājuma sistēmas rādījumu spilgtumu nevar regulēt.

Kad jūs pirmo reizi vēlaties izkāpt no automašīnas, kuras durvis ir aizvērtas un aizslēgtas, funkcija ir pieejama vēl 3 minūtes pēc tam, kad tiek atvērtas kādas no durvīm. Funkcija ir pieejama tik ilgi, kamēr automašīnā ir ieslēgta aizdedze un tā nesāk braukt.

Pēc aizdedzes izslēgšanas funkcija paliek gatavībā apmēram trīs minūtes. Pēc tam iedegas kontrollampiņas un norāda, ka funkcija ir deaktivizēta.

⚠ UZMANĪBU

- Vienmēr pievērsiet uzmanību satiksmei un automašīnas apkārtnei. Durvju atvēršanas brīdinājuma sistēma (Exit Assist) nevar aizstāt automašīnas pasažieru uzmanību. Atbildīgi par durvju atvēršanu un izkāpšanu no automašīnas vienmēr ir paši pasažieri.

»

- Durvju atvēršanas brīdinājuma sistēma (Exit Assist) darbojas nepārtraukti tik ilgi, kamēr automašīnā ir ieslēgta aizdedze. Kad aizdedze tiek izslēgta, sistēma deaktivizējas un uz īsu brīdi iedegas kontrollampīnas.
- Ir iespējams, ka satiksmes situācija tiek interpretēta nepareizi, un sistēma brīdina ne par visiem objektiem, kas tuvojas, piemēram, par gājējiem. Vienmēr vizuāli kontrolējiet satiksmi un automašīnas apkārtni.

⚠ UZMANĪBU

Durvju atvēršanas brīdinājuma sistēmai (Exit Assist) ir noteiktas sistēmas iespēju robežas un tā ne visos gadījumos var brīdināt par gaidāmo sadursmi.

- Ja jūsu automašīna atrodas pārāk dziļi stāvvietā un to aizsedz blakus esošās automašīnas.
- Noteiktos apstākļos netiek atpazīti objekti vai cilvēki, kas tuvojas, piemēram ar velosipēdu vai motorolleru.
- Sistēma nereaģē uz objektiem, kas ir atstājušies.

Palīgsistēmu pārvaldīšana

Palīgsistēmu ieslēgšana un izslēgšana

Gan joslas maiņas palīgsistēmu (Side Assist), gan durvju atvēršanas brīdinājuma sistēmu (Exit Assist) un izbraukšanas palīgsistēmu

(RCTA) var ieslēgt un izslēgt informācijas un izklaides sistēmas izvēlnē **Palīgsistēmas**.

Durvju atvēršanas brīdinājuma sistēmu (Exit Assist) un izbraukšanas palīgsistēmu (RCTA) var atrast arī izvēlnē **Novietošanas palīdzības iestatījumi**.

Joslas maiņas palīgsistēmu (Side Assist) un izbraukšanas palīgsistēmu (RCTA) var ieslēgt un izslēgt arī, izmantojot mērinstrumentu bloka izvēlni **Palīgsistēmas** >>> 70. lappuse .

Atveriet izvēlni **Palīgsistēmas** informācijas un izklaides sistēmā.

- Joslas maiņas palīgsistēma (Side Assist)
- Durvju atvēršanas brīdinājuma sistēma
- Izbraukšanas palīgsistēma

Izsauciet informācijas un izklaides sistēmā izvēlni **Park Assist > Iestatījumi**.

- Durvju atvēršanas brīdinājuma sistēma
- Izbraukšanas palīgsistēma

Atveriet mērinstrumentu blokā izvēlni **Palīgsistēmas**.

- Joslas maiņas palīgsistēma (Side Assist)
- Izbraukšanas palīgsistēma

Ja izvēles rūtiņa mērinstrumentu blokā vai informācijas un izklaides sistēmā ir atzīmēta , attiecīgā funkcija automātiski aktivizējas aizdedzes ieslēgšanas brīdī.

Tiklīdz joslas maiņas palīgsistēma ir gatava darbībai, to apstiprina īsa rādījumu parādīšanās kontrollampīnās.

Pēdējais veiktais iestatījums saglabājas arī pēc tam, kad aizdedzi ieslēdz no jauna.

Braukšana ar piekabi

Ja rūpnīcā uzstādītā sakabes ierīce ir elektriski savienota ar piekabi vai citu aprīkojumu, joslas maiņas palīgsistēma ar integrēto izbraukšanas palīgsistēmu un durvju atvēršanas brīdinājuma sistēmu automātiski deaktivizējas un vairs nav aktivizējama.

Tiklīdz vadītājs sāk braukt ar piekabi, kas ir elektriski savienota ar automašīnu, mērinstrumentu bloka ekrānā parādās paziņojums, kas norāda, ka joslas maiņas palīgsistēma, izbraukšanas palīgsistēma un durvju atvēršanas brīdinājuma sistēma ir deaktivizētas. Pēc piekabes atvienošanas no automašīnas, joslas maiņas palīgsistēma, izbraukšanas palīgsistēma un durvju atvēršanas brīdinājuma sistēma atgriežas tādā stāvoklī, kā pirms piekabes elektriskas pievienošanas.

Ja sakabes ierīce nav uzstādīta rūpnīcā, joslas maiņas palīgsistēma, izbraukšanas palīgsistēma un durvju atvēršanas brīdinājuma sistēma pirms brauciena ar piekabi ir jādeaktivizē manuāli.

Bremzēšana un novietošana stāvvietā

Bremžu sistēma

Kontrollampīnas

deg sarkanā krāsā

Pārāk zems Bremžu šķidrums līmenis»» 305. lappuse vai Bremžu sistēmas defekts.

 **Nebrauciet tālāk!**

deg sarkanā krāsā

Elektroniskā stāvbremze»» 261. lappuse.



Brīdinājuma lampiņa nodziest, kad stāvbremzi atlaiž.

deg dzeltenā krāsā

Nodilušas priekšējo Bremžu uzlikas.
Nekavējoties apmeklējiet servisa centru.

UZMANĪBU

• Ja Bremžu sistēmas kontrollampīna  nenodziest vai iedegas brauciena laikā, tas nozīmē, ka Bremžu šķidrums līmenis ir pārāk zems vai sistēmā ir darbības traucējums. **Negadījumu risks!»» 305. lappuse, Bremžu šķidrums. Apturiet automašīnu un neturpiniet braucienu. Izmantojiet kvalificētu speciālistu palīdzību.**

• Ja Bremžu sistēmas brīdinājuma lampiņa  iedegas reizē ar ABS sistēmas kontrollampīnu , var nedarboties ABS sistēmas regulējošā funkcija. Tā rezultātā Bremzēšanas laikā var notikt aizmugurējo riteņu bloķēšanās. Noteiktos apstākļos tas var izraisīt automašīnas aizmugures sānslīdi. Sānslīdes risks! Apturiet automašīnu un sazinieties ar servisa centru.

• Ja kontrollampīna  mērinstrumentu bloka ekrānā iedegas atsevišķi vai kopā ar teksta ziņojumu, nekavējoties apmeklējiet servisa centru un pārbaudiet Bremžu uzlikas vai nomainiet nolietotās Bremžu uzlikas.

Norādījumi par Bremzēm

Jaunas Bremžu uzlikas

Jaunas Bremžu uzlikas pirmo 200 līdz 300 km (100 līdz 200 jūdzes) laikā nenodrošina maksimālu Bremzēšanas efektu, un tām vispirms ir „jāpieslīpējas“. Tomēr jūs varat kompensēt nedaudz pazemināto Bremzētājspēku, spiežot Bremžu pedāli spēcīgāk. Pieslēšanās laikā pārmērīgi nenoslogojiet Bremzes.

Nodilums

Bremžu uzliku nodilums galvenokārt ir atkarīgs no ekspluatācijas apstākļiem un no braukšanas veida. Tas īpaši attiecas uz gadī-

jumiem, ja bieži braucat pilsētā un nelielos attālumos vai ļoti sportiski.

Atkarībā no ātruma, Bremzētājspēka un apkārtējās vides apstākļiem (piemēram, temperatūras, mitruma), Bremzēšanas laikā var rasties trokšņi.

Mitrums vai ceļu kaisīšanas sāls

Noteiktās situācijās, piemēram, pēc braukšanas pa aplūdušām vietām, spēcīgās lietusgāzēs vai pēc automašīnas mazgāšanas, mitri vai ziemā apledojuši Bremžu diski un uzlikas var izraisīt aizkavētu Bremžu iedarbību. Vispirms Bremzes ir „jānožāvē“, vairākkārt nospiežot Bremžu pedāli.

Kad braucieni norit ar lielu ātrumu un priekšējā stikla tīrītāji ir ieslēgti, Bremžu uzlikas tiek uz īsu brīdi piespiestas Bremžu diskkiem. Lai gan vadītājs to nepamana, šī darbība notiek regulāri, lai uzlabotu Bremžu reakcijas laiku mitros apstākļos.

Bremzēšanas efektivitāte īslaicīgi var samazināties arī tad, ja automašīna nebremzējot ilgstoši brauc pa ceļiem, kas nokaisīti ar sāli. Sāls slānis, kas uzkrājas uz Bremžu diskkiem un uzlikām, vispirms ir jānoņem, pāris reizes viegli piespiežot Bremzes. »

Korozija

Korozijas veidošanos uz bremžu diskkiem un netīrumu uzkrāšanos uz bremžu uzlikām veicina ilga stāvēšana, neliels nobraukums un mazs bremžu noslogojums.

Ja bremžu sistēmas noslogojums ir neliels vai parādās korozijas pazīmes, ir ieteicams pie lielāka ātruma vairākkārtīgi veikt stipru bremzēšanu, lai notīrītu bremžu diskus un uzlikas >>> ▲.

Bremžu sistēmas darbības traucējums

Ja konstatējat, ka bremžu pedāļa gājiens ir *pēkšņi* palielinājies, iespējams, ka viens no divkontūru bremžu sistēmas bremžu kontūriem ir pārstājis darboties. Nekavējoties brauciet uz tuvāko servisa centru, lai novērstu bojājumus. Brauciet uz servisa centru ar samazinātu ātrumu un atcerieties, ka šādā situācijā bremzēšanas ceļš ir garāks un bremžu pedālis ir jāspiež ar lielāku spēku.

Zems bremžu šķidrums līmenis

Ja bremžu šķidrums līmenis ir pārāk zems, var rasties bremžu sistēmas darbības traucējumi. Bremžu šķidrums līmenis tiek kontrolēts elektroniski.

Bremžu pastiprinātājs

Bremžu pastiprinātājs pastiprina spiedienu, ar kuru jūs spiežat uz bremžu pedāli. Tas strādā tikai tad, ja dzinējs darbojas.

Elektromehāniskais bremžu pastiprinātājs (eBKV)

Elektromehāniskais pastiprinātājs darbojas tikai tad, kad aizdedze ir ieslēgta, un pastiprina spiediena spēku, ar kuru vadītājs iedarbojas uz bremžu pedāli.

Ja nedarbojas elektromehāniskais bremžu pastiprinātājs, bremžu pedālis jāspiež stiprāk, jo bez bremžu pastiprinātāja palīdzības bremzēšanas ceļš pagarinās.

▲ UZMANĪBU

Jebkurš bremžu sistēmas darbības traucējums var pagarināt bremzēšanas ceļu, kas palielina negadījumu risku.

- Jaunām bremžu uzlikām un bremžu diskkiem vispirms ir jāpieslīpējas, un pirmo 200 km (124 jūdzes) laikā tās vēl nenodrošina optimālu berzes spēku. Jūs varat kompensēt nedaudz pazemināto bremzētājspēku, spiežot bremžu pedāli spēcīgāk.
- Braukšana pa ceļiem, kas nokaisīti ar sāli, var izraisīt aizkavētu bremžu iedarbību.
- Braucot ceļa nogāzēs, pārmērīgas izmantošanas dēļ bremzes var pārkarst. Pirms garas un stāvas ceļa nogāzes samaziniet braukšanas ātrumu un ieslēdziet zemāku pārnesumu vai izvēlēties zemāku kustības stāvokli. Tas ļauj izmantot dzinēja bremzējošo efektu un atslogot bremžu sistēmu.
- Viegla un nepārtraukta bremzēšana izraisa bremžu pārkaršanu un tādejādi pagarina

bremzēšanas ceļu. Tā vietā bremzējiet ar pārtraukumiem.

- Bremzēšanu bremžu sistēmas tīrīšanai veiciet tikai tad, kad ceļa apstākļi un situācija to atļauj. Veicot šo darbību, neapdraudiet citus ceļu satiksmes dalībniekus. Pastāv negadījumu risks.
- Kad dzinējs ir izslēgts un pārnesumkārbā atrodas neitrālajā stāvoklī, nodrošiniet automašīnu pret ripošanu. Ja nedarbojas bremžu pastiprinātājs, bremzēšanas ceļš būtiski palielinās.
- Ļoti intensīvas bremžu lietošanas laikā bremžu sistēmas caurulītēs var veidoties tvaika burbulīši. Tas mazina bremzēšanas efektivitāti.
- Nestandarta vai bojāti priekšējie spoileri var ierobežot bremžu ventilāciju un izraisīt bremžu pārkaršanu. Pirms jebkādu piederumu iegādes ņemiet vērā attiecīgos norādījumus.

ⓘ PIESARDZĪBA

- Kad nav jābremzē, nekad neturiet kāju uz bremžu pedāļa, jo bremzes nevajadzīgi „slīpējas”. Tas izraisa bremžu pārkaršanu, tādejādi pagarinot bremzēšanas ceļu un palielinot nodilumu.
- Pirms garas un stāvas ceļa nogāzes samaziniet braukšanas ātrumu un ieslēdziet zemāku pārnesumu. Tādējādi tiek izmantots dzinēja bremzējošais efekts un atslogotas bremzes. Ja tomēr ir nepieciešama papildu

bremzēšana, tad nedariet to nepārtraukti, bet **bremzējiet ar pārtraukumiem.**

i Norādījums

- Kad **bremžu pastiprinātājs nedarbojas** (piemēram, automašīnas vilkšanas laikā) vai tā darbība ir traucēta, **bremžu pedālis ir jāspiež būtiski stiprāk nekā parasti.**
- Ja vēlaties ekspluatācijas laikā **aprīkot automašīnu ar priekšējo spoileri, riteņu dekoratīvajiem diskiem vai tamīdzigu aprīkojumu, pārliecinieties, ka tas neierobežo gaisa pieplūdi priekšējiem riteņiem, jo pretējā gadījumā bremžu sistēma var pārkarst.**

Elektroniskā stāvbremze (EPB)



167. att. Viduskonsoles apakšdaļā: elektroniskās stāvbremzes taustiņš.

Elektroniskā stāvbremze aizstāj rokas bremzi
»

Elektroniskās stāvbremzes ieslēgšana

Elektronisko stāvbremzi stāvošā automašīnā var ieslēgt jebkurā brīdī – arī tad, ja aizdedze ir izslēgta. Vienmēr ieslēdziet stāvbremzi, kad izkāpjat no automašīnas vai novietojat to stāvēšanai.

- Pavelciet taustiņu **167. att.** un pieturiet to šādā stāvoklī.
- Stāvbremze ir aktivizēta, kad iedegas kontrollampīna taustiņā **167. att.** un *sarkanā* kontrollampīna mērinstrumentu blokā.
- Atlaidiet taustiņu.

Elektroniskās stāvbremzes izslēgšana

- Ieslēdziet aizdedzi.
- Nospiediet taustiņu **167. att.** . Vienlaikus spēcīgi nospiediet bremžu pedāli vai, ja dzinējs darbojas, viegli nospiediet akceleratora pedāli.
- Kontrollampīna taustiņā **167. att.** (bultiņa) un *sarkanā* kontrollampīna mērinstrumentu blokā nodziest.

Automātiska elektroniskās stāvbremzes izslēgšanās kustības uzsākšanas brīdī

Kad vadītāja durvis ir aizvērtas un vadītāja drošības josta ir piesprādzēta, elektroniskā stāvbremze kustības uzsākšanas brīdī automātiski izslēdzas, ja izpildās viens no tālāk minētajiem nosacījumiem.

- Kustības stāvoklis ir ieslēgts, vai notiek kustības stāvokļa pārslēgšana, un akceleratora pedālis tiek viegli nospiests.
- Lai atvieglotu noteiktus manevrus, pastāv izņēmuma gadījumi, kad stāvbremze automātiski izslēdzas arī tad, kad vadītājs nav piesprādzējies drošības jostu.

Turot taustiņu **167. att.** pastāvīgi pievilkto, var novērst automātisku stāvbremzes izslēgšanos kustības uzsākšanas brīdī.

Elektroniskā stāvbremze izslēdzas tikai pēc tam, kad taustiņu atlaiž. Tādējādi var atvieglot kustības uzsākšanu ar smagu piekabi
» 283. lappuse.

Elektroniskās stāvbremzes automātiska ieslēgšanās, ja automašīna tiek atstāta nepareizā veidā

Tālāk minētajos gadījumos elektroniskā stāvbremze ieslēdzas automātiski, ja atstājat automašīnu nepareizi.

- Selektora pārslēgs atrodas stāvoklī **D/S, R** vai Tiptronic vadības režīmā.
- **UN:** automašīna stāv uz vietas.
- **UN:** vadītāja durvis ir atvērtas.

Elektroniskās stāvbremzes automātiska ieslēgšanās, kad tiek izslēgta aizdedze

Šo funkciju var deaktivizēt informācijas un izklaides sistēmā **» 88. lappuse .**

Ārkārtas bremzēšanas funkcija

Izmantojiet ārkārtas bremzēšanas funkciju tikai tad, kad automašīnu nevar nobremzēt ar bremžu pedāli »» Δ.

- Pavelciēt taustiņu (A) »» **167. att.** un turiet to šajā pozīcijā, lai **strauji** nobremzētu automašīnu. Vienlaikus atskan brīdinājuma signāls.
- Lai bremzēšanu pārtrauktu, atlaidiet taustiņu (A) vai nospiediet akceleratora pedāli.

⚠ UZMANĪBU

Nepareizi izmantojot elektronisko stāvbremzi, var izraisīt negadījumus un smagus savainojumus.

- Nekad – izņemot ārkārtas situāciju – neizmantojiet elektronisko stāvbremzi, lai nobremzētu automašīnu. Bremzēšanas ceļš var būt ievērojami garāks, jo noteiktos apstākļos tiek bremzēti tikai aizmugurējie riteņi. Vienmēr izmantojiet bremžu pedāli.
- Nekad nepiedodiet gāzi no motora nodalījuma, ja ir izvēlēts kustības stāvoklis vai ir ieslēgts pārnesums un dzinējs darbojas. Automašīna var uzsākt kustību, neskatoties uz to, ka elektroniskā stāvbremze ir ieslēgta.
- Kad elektroniskā stāvbremze tiek ieslēgta vai izslēgta, bremžu pedālis nedaudz pārvietojas. Pievērsiet uzmanību tam, lai jūsu kāja neatrastos zem pedāļa.

⚠ PIESARDZĪBA

Lai nepieļautu nejaušu automašīnas kustību, vispirms ieslēdziet elektronisko stāvbremzi un pēc tam noņemiet kāju no bremžu pedāļa.

i Norādījums

- Ja automašīnas akumulatoru baterija ir izlādējusies, izslēgt elektronisko stāvbremzi nav iespējams. Izmantojiet piestartēšanas palīdzību »» 53. lappuse.
- Elektroniskās stāvbremzes ieslēgšanas un izslēgšanas laikā var būt dzirdami trokšņi.
- Ja elektroniskā stāvbremze ilgstoši netiek izmantota, sistēma stāvošā automašīnā laiku pa laikam veic automātiskus, dzirdamus testus.

Auto Hold funkcija



168. att. Viduskonsoles apakšdaļa: Auto Hold funkcijas taustiņš.

Kamēr Auto Hold funkcija ir ieslēgta, kontrollampiņa Auto Hold taustiņā »» **168. att.** deg nepārtraukti.

Kad Auto Hold funkcija ir ieslēgta, tā palīdz vadītājam situācijās, kad automašīna ir bieži jāapstādina vai ir ilgstoši jāstāv uz vietas ar ieslēgtu dzinēju, piemēram, ceļa kāpumos, pie luksofora vai intensīvas satiksmes apstākļos, kuros ir bieži jāapstājas.

Ieslēgta Auto Hold funkcija automātiski novērš automašīnas ripošanu; spiest bremžu pedāli nav nepieciešams.

Tiklīdz sistēma konstatē, ka automašīna ir apstājusies un bremžu pedālis ir ticis atlaists, Auto Hold funkcija notur automašīnu uz vietas. Jūs varat noņemt kāju no bremžu pedāļa.

Tiklīdz vadītājs nospiež akceleratora pedāli vai paātrinās, lai turpinātu braucienu, Auto Hold funkcija atlaiž bremzes. Automašīna sāk kustību atkarībā no ceļa slīpuma.

Ja stāvošā automašīnā vairs neizpildās kāds no Auto Hold funkcijas darbības nosacījumiem, Auto Hold funkcija izslēdzas un kontrollampīņa taustiņā nodziest»» 168. att. . Ja nepieciešams, automātiski ieslēdzas elektroniskā stāvbremze, lai droši noturētu automašīnu uz vietas »» .

Auto Hold funkcijas darbības priekšnosacījumi

- Vadītāja durvis ir aizvērtas.
- Vadītājs ir piesprādzējis drošības jostu.
- Dzinējs darbojas.

Auto Hold funkcijas ieslēgšana un izslēgšana

Nospiediet Auto Hold taustiņu »» . Kad Auto Hold funkcija ir ieslēgta, kontrollampīņa taustiņā nodziest.

Automātiska Auto Hold funkcijas ieslēgšanās un izslēgšanās

Ja pirms aizdedzes izslēgšanas Auto Hold funkcija ir bijusi ieslēgta ar Auto Hold taustiņu, nākamo reizi ieslēdzot aizdedzi, funkcija atkal ieslēdzas.

Ja Auto Hold funkcija nav bijusi ieslēgta, pēc aizdedzes nākamās ieslēgšanas funkcija ir izslēgta.

Auto Hold funkcija automātiski ieslēdzas, ja izpildās tālāk minētie nosacījumi (visiem nosacījumiem ir jāizpildās vienlaicīgi »» .

1. Bremžu pedālim esot nospieštam, automašīna stāv līdzenā vietā vai ceļa slīpumā.
2. Dzinējs darbojas „pienācīgi“.

Auto Hold funkcija izslēdzas automātiski, ja izpildās tālāk minētie nosacījumi.

1. Ja neizpildās kāds no nosacījumiem, kas minēti »» 263. lappuse, Auto Hold funkcijas darbības priekšnosacījumi.
2. Ja dzinējs nedarbojas vienmērīgi vai pastāv darbības traucējums.
3. Ja dzinējs apstājas.
4. Ja nospiež akceleratora pedāli.
5. Ja kādai no riepām ir tikai minimāla saskare ar brauktuves virsmu, piemēram, asu artikulācijas gadījumā.

UZMANĪBU

Auto Hold funkcijas viedā tehnoloģija nespēj pārvarēt un izmainīt fizikas likumus un darbojas tikai sistēmas iespēju robežās. Paugstinātais komforta līmenis, ko nodrošina Auto Hold funkcija, nedrīkst mudināt riskēt ar drošību.

- Kad dzinējs darbojas un Auto Hold funkcija ir ieslēgta, nekad neizkāpiet no automašīnas.

- Auto Hold funkcija ne vienmēr var noturēt automašīnu ceļa kāpumos vai nogāzēs, piemēram, uz slideniem un apledzošiem ceļiem.

Norādījums

Pirms iebraukt ar automašīnu automātiskās mazgāšanas iekārtā, vienmēr izslēdziet Auto Hold funkciju, jo pretējā gadījumā elektroniskās stāvbremzes automātiska aktivizēšanās var izraisīt bojājumus.

Elektroniskā stabilitātes kontrole un bremžu efektivitātes uzlabošanas sistēmas

Kontrollampīņas

iedegas

ESC vai ABS darbības traucējums vai sistēmas izraisīta atslēgšanās.
ESC darbojas kopā ar ABS. Kontrollampīņa iedegas arī ABS atteices gadījumā.

mirgo

ESC vai TCS ir aktīva.





iedegas

TCS ir manuāli izslēgta.

Vai: ESC ir sporta režīmā»» 266. lappuse.

Vai: ESC ir manuāli izslēgta»» 266. lappuse.



iedegas

ABS darbības traucējums vai atteice.

Kontrollampiņas vienlaicīgi iedegas aizdedzes ieslēgšanas brīdī, un tām ir jānodziest pēc apmēram 2 sekundēm. Šajā laikā tiek pārbaudītas sistēmu darbaspējas.

Bremžu efektivitātes uzlabošanas sistēmas

Elektroniskā stabilitātes kontrole (ESC)

ESC uzlabo braukšanas drošību. Tā samazina sānslīdes risku un uzlabo braukšanas stabilitāti. ESC konstatē kritiskus automašīnas vadāmības apstākļus, piemēram, pārlieku vai nepietiekamu automašīnas pagriežamību vai dzenošo riteņu izslīdi. Tā stabilizē automašīnu, kontrolējami piebremzējot atsevišķus riteņus vai samazinot dzinēja griezes momentu. Tiklīdz ESC iedarbojas, mirgo kontrollampiņa  mērinstrumentu blokā.

ESC ietver pretbloķēšanas sistēmu (ABS), bremžu palīg sistēmu (HBA), vilkmes kontroli

(TCS), elektronisko diferenciāļa bloķēšanu (EDL), elektronisko diferenciāļa bloķēšanu (XDS) un transportlīdzekļu sastāva gaitas stabilizācijas sistēmu*.

ESC palīdz stabilizēt automašīnu, arī mainot pagriežējmomentu.

Ja ir vēlama riepju izslīdēšana, TCS var izslēgt »» 266. lappuse.

Pretbloķēšanas sistēma (ABS)

Bremzēšanas laikā ABS novērš riteņu bloķēšanu līdz brīdim, kad automašīna ir apstājušies. Tas nodrošina automašīnas vadāmību arī maksimālas bremzēšanas laikā. Turiet bremžu pedāli pastāvīgi nospiestu un nepumpējiet bremzes! ABS darbību var sajūt pēc bremžu pedāļa pulsēšanas.

Izmaiņu veikšana šajās vai bremžu sistēmā var būtiski nelabvēlīgi ietekmēt ABS darbību.

Hidrauliskais bremžu pastiprinātājs (HBA)

Bremžu pastiprinātājs var samazināt bremzēšanas ceļu. Ja vadītājs ārkārtas bremzēšanas situācijā strauji nospiež bremžu pedāli, bremzētājspēks tiek automātiski pastiprināts. Tāpēc bremžu pedālis ir jāspiež tik ilgi, līdz bīstamā situācija ir beigusies.

Vilkmes kontrole (TCS)

Riteņu izslīdes gadījumā TCS samazina dzinēja dzinējspēku un pieskaņo jaudas padevi

brauktuves apstākļiem. Tādējādi TCS atvieglo kustības uzsākšanu, paātrināšanos un braukšanu kāpumā.

Elektroniskā diferenciāļa bloķēšana (EDL)

EDL bremzē izslīdei pakļauto riteņi un novirza dzinējspēku uz otru dzenošo riteņi. Šī funkcija ir pieejama tikai līdz ātrumam apmēram 100 km/h (62 mph).

Lai nobremzētā riteņa diska bremze nepārkārstu, pārmērīgi liela noslogojuma gadījumā EDL automātiski izslēdzas. Ar automašīnu jāprojām var braukt. EDL atkal automātiski ieslēdzas, tiklīdz bremzes ir atdzisušas.

Transportlīdzekļu sastāva gaitas stabilizācija*

Kad automašīna velk piekabi, sistēma kontrolē tālāk minētās funkcijas. Transportlīdzekļu sastāvs, kurā ietilpst velkošā automašīna un piekabe, parasti ir pakļauts svārstībām. Kad svārstības no piekabes pāriet uz velkošo automašīnu un ESC tās konstatē, sistēma iespēju robežās automātiski samazina velkošās automašīnas ātrumu, tādējādi stabilizējot transportlīdzekļu sastāva gaitu. Transportlīdzekļu sastāva gaitas stabilizācijas sistēma ir pieejama ne visām valstīm paredzētajām automašīnām»» 289. lappuse.

Elektroniskā diferenciāļa bloķēšana (XDS)

Braucot līkumā, elektroniskā tilta diferenciāļa bloķēšana ļauj riteņiem, kas atrodas līkuma ārpusē, griezties ātrāk par iekšpusē esošo riteņiem. Ārpusē esošais ritenis, kas griežas ātrāk, saņem mazāku griezes momentu nekā iekšējais ritenis. Tas nozīmē, ka noteiktās situācijās iekšējam riteņim pievadītais griezes moments ir pārāk liels un var izraisīt riteņu izslīdēšanu. Turpretī riteņiem, kas atrodas līkuma ārpusē, tiek pievadīts mazāks griezes moments, nekā tas varētu nodot. Tas rada priekšējās ass saķeres zudumu, kas izraisa nepietiekamu pagriežamību vai kustības ceļa „pagarinājumu“.

XDS var konstatēt un koriģēt šo procesu, izmantojot ESC signālus un sensorus.

XDS bremzē līkumā iekšpusē esošo riteņiem, izmantojot ESC, lai novērstu tā izslīdi. Tas nozīmē, ka izvēlēta automašīnas kustības trajektorija tiek ievērota daudz precīzāk.

XDS darbojas kopā ar ESC un ir pastāvīgi aktīva arī gadījumos, kad vilkmes kontroles sistēma (TCS) ir izslēgta un ESC ir izslēgta sporta režīmā vai ir izslēgta.

Vairāku sadursmju bremzes

Vairāku sadursmju bremzes tiek aktivizētas, izmantojot drošības spilvenu vadības bloku, un automātiski iedarbina bremzes. Tās tiek aktivizētas, kad avārijas gadījumā drošības spilvenu vadības bloks ir konstatējis palēninā-

jumus, kas pārsniedz nostrādāšanas sliekšni, un ESC kontrolē bremzēšanas procesu.

Vairāku sadursmju bremzes var palīdzēt vadītājam, veicot bremzēšanu avārijas gadījumā un tādējādi samazinot sānslīdes iespēju un turpmāku sadursmju risku.

Tālāk minētās darbības avārijas gadījumā atceļ automātisko bremzēšanu.

- Ja vadītājs nospiež akseleratora pedāli, automātiskā bremzēšana nenotiek.
- Ja bremžu spiediens, kuru nodrošina nospieštāis bremžu pedālis, ir lielāks par sistēmas nodrošināto bremžu spiedienu, automašīna tiek bremzēta manuāli.
- Ja pastāv ESC darbības traucējums, vairāku sadursmju bremzēšana nav pieejama.

Elektromehāniskais bremžu pastiprinātājs (eBKV)

Kad aizdedze ir ieslēgta, elektromehāniskais bremžu pastiprinātājs pastiprina spiediena spēku, ar kuru vadītājs iedarbojas uz bremžu pedāli. Pēc aizdedzes izslēgšanas bremžu spēka pastiprinājums tiek pakāpeniski samazināts. Pēc apstāšanās nodrošiniet automašīnu pret ripošanu.

Ja elektromehāniskais bremžu pastiprinātājs nedarbojas, mērinstrumentu blokā parādās sarkans simbols (E), kas norāda uz bremžu sistēmas kļūmi. Ja tiek veikta bremzēšana un

elektromehāniskais bremžu pastiprinātājs nedarbojas, bremžu pedālis var vibrēt.

Ja nedarbojas elektromehāniskais bremžu pastiprinātājs, bremžu pedālis jāspiež stiprāk, jo bez bremžu pastiprinātāja palīdzības bremzēšanas ceļš pagarinās.

⚠ UZMANĪBU

Ātra braukšana pa apledojušiem, slideniem vai slapjiem ceļiem var izraisīt automašīnas kontroles zaudēšanu un smagus savainojumus vadītājam un pasažieriem.

- Arī ESC, ABS, TCS, EDL sistēmas un elektroniskā diferenciāļa bloķēšana nevar pārvarēt fizikas likumu noteiktos ierobežojumus. Tas ir īpaši jāņem vērā uz slidena vai slapja ceļa. Kad sistēmas iejaucas automašīnas kontrolē, braukšanas ātrums ir nekaļķoties jāpielāgo braukšanas stāvoklim un satiksmes situācijai. Tas, ka automašīna ir aprīkota ar vairākām drošības sistēmām, nedrīkst radīt maldīgu priekšstatu, ka var riskēt ar drošību. Pretējā gadījumā pastāv negadījumu risks!



- Ņemiet vērā, ka ātra braukšana – jo īpaši līkumos un uz slidena vai slapja ceļa, kā arī pārāk tuvu priekšā braucošajai automašīnai – palielina negadījumu risku. Arī ESC, ABS, bremžu palīg sistēmas, EDL un elektroniskā riteņu griezes momenta kontrole nevar novērst avārijas. Negadījuma risks!

- Uz slidena ceļa, kuru klāj, piemēram, ledu vai sniegu, paštriniet automašīnu piesardzīgi. Neskatoties uz iebūvētajām



kontroles sistēmām, dzenošie riteņi var izslīdēt, tādējādi ietekmējot braukšanas stabilitāti. Negadījuma risks!

i Norādījums

- ABS un TCS var darboties bez traucējumiem tikai tad, ja visi četri riteņi ir aprīkoti ar vienādām riepiem. Dažāds riepu apkārtmērs var radīt nevēlamu dzinēja jaudas samazināšanos.
- Kad aprakstītās sistēmas iejaucas automašīnas kontrolē, var būt dzirdams darbiņas izraisīts troksnis.
- Ja iedegas kontrollampīņa  vai , tas var norādīt arī uz darbības traucējumu >>> 82. lappuse.
- Automašīnā veiktas izmaiņas (piemēram, dzinējā, bremžu sistēmā, šasijā vai citas riteņu un riepu kombinācijas) var ietekmēt ABS, TCS un EDL darbību.

ESC un TCS ieslēgšana un izslēgšana



169. att. Viduskonsoles apakšdaļā: taustiņš ESC ieslēgšanai un izslēgšanai.

Elektroniskā stabilitātes kontrole (ESC) automātiski ieslēdzas, kad tiek iedarbināts dzinējs, un darbojas tikai dzinēja darbības laikā. Tajā ietilpst ABS, EDL un TCS sistēmas.

TCS funkciju drīkst izslēgt tikai tad, ja netiek sasniegts pietiekams vilkmes spēks.

Atkarībā no izpildījuma un automašīnas versijas, var tikai izslēgt TCS funkciju vai ieslēgt elektronisko stabilitātes kontroli (ESC) „sporta” braukšanas režīmā, vai izslēgt ESC.

TCS ieslēgšana un izslēgšana

- TCS var izslēgt un ieslēgt, izmantojot informācijas un izklaides sistēmu: pieskarieties funkcionālajai virsmai  > **Vadītāja palīg sistēmas > ESC izvēlne**>>> 88. lappuse. Auto-

mašīnās ar vadītāja informācijas sistēmu* parādās attiecīgs norādījums.

Kad TCS ir izslēgta, mērinstrumentu blokā deg kontrollampīņa .

ESC ieslēgšana un izslēgšana „sporta” režīmā

- ESC „sporta” režīmā var ieslēgt un izslēgt, izmantojot informācijas un izklaides sistēmu: pieskarieties funkcionālajai virsmai  > **Vadītāja palīg sistēmas > ESC izvēlne**>>> 88. lappuse. Automašīnās ar vadītāja informācijas sistēmu* parādās attiecīgs norādījums.

Kad ir ieslēgts „sporta” režīms, ESC un vilkmes kontroles (TCS) stabilizējošā iedarbība ir ierobežota. Mērinstrumentu blokā iedegas arī kontrollampīņa .

ESC ieslēgšana un izslēgšana

Dažās automašīnas modeļa versijās var izslēgt ne tikai vilkmes kontroles sistēmu (TCS), bet arī elektronisko stabilitātes kontroli (ESC).

- ESC var izslēgt un ieslēgt, izmantojot informācijas un izklaides sistēmu: pieskarieties funkcionālajai virsmai  > **Vadītāja palīg sistēmas > ESC izvēlne**>>> 88. lappuse. Automašīnās ar vadītāja informācijas sistēmu* parādās attiecīgs norādījums.

Kad ESC ir izslēgta, mērinstrumentu blokā deg kontrollampīņa .

ESC „Offroad“ profilā

Lai ieslēgtu, izvēlieties Offroad profilu >>> 222. lappuse. Gan TCS, gan arī EDL un ABS pielāgojas braukšanai apvidus apstākļos.

Tālāk minētajos izņēmuma gadījumos var būt lietderīgi aktivizēt Offroad profilu, lai riteņi grieztos.

- „Izšūpojoj“ uz priekšu un atpakaļ iestigušu automašīnu.
- Braucot dziļā sniegā vai pa mikstu brauktuves virsmu.
- Braucot pa nelīdzenu ceļu ar stipri atslogotiem riteņiem (asu artikulācija).
- Bremzējot stāvās nogāzēs uz ceļiem bez cieta seguma.

Jūsu drošības labad iesakām izslēgt Offroad profilu, ja tas attiecīgajā situācijā nav obligāti nepieciešams.

Lai **izslēgtu** „Offroad“ profilu, izvēlieties citu braukšanas programmu.

UZMANĪBU

Ieslēdziet ESC Sport tikai tad, ja jūsu braukšanas prasmes un satiksmes situācija to atļauj. Sānslīdes risks!

- Kad ESC ir ieslēgta sporta režīmā, stabilitātes nodrošināšanas funkcija tiek ierobežota, lai ļautu vadīt automašīnu sportiskāk. Dzenošie riteņi var izslīdēt, un automašīna var saslīdēt.

- Kad ESC ir izslēgta, automašīnas stabilitātes funkcija nav pieejama.

Norādījums

- Kad tiek izslēgta TCS vai tiek izvēlēts sporta režīms, automātiskā ātruma uzturēšanas sistēma* izslēdzas.
- ESC OFF režīmā ESC tiek uz laiku aktivizēta, lai palīdzētu vadītājam bremzēšanas laikā, un pēc bremžu pedāļa atlaišanas atkal atgriežas pasīvā režīmā (atkarībā no modeļa versijas).

Novietošana stāvvietā

Automašīnas apturēšana

Apturot un novietojot automašīnu stāvēšanai, ievērojiet spēkā esošās likumdošanas prasības.

Novietojot automašīnu stāvvietā, vienmēr ņemiet vērā tālāk minētos norādījumus.

- Apturiet automašīnu piemērotā vietā >>> .
- Ieslēdziet elektronisko stāvbremzi >>> 261. lappuse.
- Novietojiet selektora pārslēgu stāvoklī P.
- Apturiet dzinēju un izslēdziet aizdedzi. Ne daudž pagrieziet stūri, lai ieslēgtu stūres iekārtas bloķēšanu.

- Ja automašīna tiek atstāta, ņemiet visas automašīnas atslēgas sev līdzi.

Papildu norādījumi, novietojot automašīnu ceļa nogāzē vai kāpumā

Pirms dzinēja izslēgšanas pagrieziet stūri tā, lai stāvēšanai novietotā automašīna izkustēšanās gadījumā ar priekšējiem riteņiem atdurtos pret ceļa apmali.

- Nogāzē sagrieziet priekšējos riteņus tā, lai tie atstastos virzienā pret ceļa apmali.
- Ceļa kāpumos sagrieziet priekšējos riteņus tā, lai tie atstastos virzienā pret brauktuves vidusdaļu.

UZMANĪBU

- **Nenovietojiet automašīnu vietās, kurās karstā izplūdes gāzu sistēma var saskarties ar sausu zāli, krūmiem, izplūdušu degvielu vai citiem uzliesmojošiem materiāliem.**
- **Neatstājiet pasažierus aizslēgtā automašīnā, jo iespējams, ka durvis un logus nav iespējams atvērt. Aizslēgtas durvis apgrūtina glābšanas iespēju.**
- **Neatstājiet bērnus automašīnā bez uzraudzības. Viņi var atlaist rokas bremzi, izkustināt selektora pārslēgu, un rezultātā automašīna var sākt nekontrolētu kustību.**
- **Atkarībā no gada laika, stāvošā automašīnā var iestāties ļoti zema vai ļoti augsta temperatūra, kas apdraud dzīvību.**

Novietošanas un manevrēšanas palīdzība

Novietošanas manevra palīgs (Park Assist)*

Temata ievads

Novietošanas manevra palīgs ir novietošanas palīdzības ParkPilot»»» 275. lappuse papildu funkcija, kas palīdz vadītājam atrast piemērotu stāvvietu, lai novietotu automašīnu tālāk minētajos veidos.

- Atpakaļgaitā novietot automašīnu piemērotā stāvvietā paralēli vai perpendikulāri brauktuvei.
- Braucot uz priekšu, novietot automašīnu piemērotā stāvvietā paralēli vai perpendikulāri brauktuvei.
- Braucot uz priekšu, izbraukt no stāvvietas, kas atrodas paralēli brauktuvei.
- Braucot uz priekšu, novietot automašīnu piemērotā stāvvietā perpendikulāri brauktuvei, vispirms daļēji iebraucot izvēlētajā stāvvietā. Sistēma iecentrē automašīnu minētajā stāvvietā.

Automašīnās, kas aprīkotas ar novietošanas manevra palīgu un rūpnīcā iebūvētu informācijas un izklaides sistēmu, tiek rādīta zona

automašīnas priekšā, aizmugurē un sānos, kā arī automašīnas stāvoklis attiecībā pret šķēršļiem.

Novietošanas manevra palīgs ir pakļauts noteiktiem sistēmas ierobežojumiem. To lietojot, vadītājam ir jābūt īpaši uzmanīgam »»» ⚠.

⚠ UZMANĪBU

Novietošanas manevra palīga tehnoloģija ir pakļauta zināmiem ierobežojumiem, kas saistīti ar pašas sistēmas īpašībām un ultraskaņas sensoru lietošanu. Novietošanas manevra palīgs nedrīkst kļūt par pamudinājumu riskēt ar drošību. Sistēma nevar aizstāt nepieciešamo vadītāja uzmanību.

- Jebkura neapdomāta automašīnas kustība var izraisīt smagus savainojumus.
- Pielāgojiet ātrumu un braukšanas veidu redzamībai, laika apstākļiem, brauktuves stāvoklim un satiksmes situācijai.
- Noteiktas objektu un apgērbu virsmas var neatstarot ultraskaņas sensoru signālus. Šādus objektus vai šādā apgērbā tērpušos cilvēkus sistēma var neatpazīt vai uztvert nepareizi.
- Ultraskaņas sensoru signālus var ietekmēt ārēji skaņas avoti. Noteiktos apstākļos tas var traucēt sistēmai atpazīt cilvēkus vai objektus.
- Ultraskaņas sensoriem var būt aklās zonas, kurās nevar konstatēt ne cilvēkus, ne objektus.

- Vienmēr uzraugiet automašīnas apkārtni, jo ne visās situācijās ultraskaņas sensori atpazīst mazus bērnus, dzīvniekus un noteiktus priekšmetus.

⚠ UZMANĪBU

Kad novietošanas manevra palīgs tiek izmantots automašīnas novietošanai vai izbraukšanai no stāvvietas, stūre ātri griežas un var izraisīt smagus savainojumus.

- Kamēr notiek novietošanas vai izbraukšanas process, nesatveriet stūri, līdz sistēma uzaicina to darīt. Citādi sistēma procesa laikā izslēdzas, un novietošanas vai izbraukšanas process tiek pārtraukts.

ⓘ PIESARDZĪBA

- Noteiktos apstākļos ultraskaņas sensori neatpazīst tādus objektus kā piekabes jūgstieņi, stieņi, sētas, stabi, tievi koki vai atvērtas vai kustībā esošas bagāžas nodalījuma durvis, tāpēc automašīna var tikt bojāta.
- Automašīnai papildu uzstādīti aprīkojuma elementi, piemēram, velosipēdu turētājs, var negatīvi ietekmēt novietošanas manevra palīga darbību un izraisīt bojājumus.
- Novietošanas manevra palīgs nodrošina orientēšanos attiecībā pret stāvošām automašīnām, brauktuves apmalēm vai citiem objektiem. Gādājiet, lai, novietojot automašīnu, netiktu bojātas riepas vai riteņu

diski. Ja nepieciešams, savlaicīgi pārtrauciet novietošanas procesu, lai izvairītos no automašīnas bojājumiem.

- Saņemot triecienu (piemēram, iebraucot vai izbraucot no stāvvietas), buferī esošie ultraskaņas sensori var tikt bojāti vai izreģulēties.

- Tirot ultraskaņas sensorus ar augstspiediena mazgātāju vai ar tvaika smidzinātāju, tieši apstrādājiet ultraskaņas sensorus tikai īslaicīgi un vienmēr ieturiet vairāk nekā 10 cm attālumu.

- Pārāk liela priekšā vai aizmugurē novietota numura zīme vai numura zīmes turētājs, kas nosedz lielāku laukumu par paredzēto, vai saliekta vai deformēta numura zīme var izraisīt tālāk aprakstītās problēmas.

- Kļūdaina objektu atpazīšana.

- Ierobežota sensoru spēja atpazīt objektus.

- Pārtraukts vai kļūdainais novietošanas process.

- Ultraskaņas sensora atteices gadījumā attiecīgā ultraskaņas sensoru grupa (priekšā vai aizmugurē) izslēdzas, un to vairs nevar aktivizēt, kamēr defekts nav novērsts. Tikmēr otrā buferī iebūvētos sensorus joprojām var lietot kā parasti. Sistēmas darbības traucējuma gadījumā sazinieties ar servisa centru. CUPRA iesaka apmeklēt CUPRA specializēto servisa centru vai kādu no SEAT pilnvarotajiem izplatītājiem.

Norādījumi

- Lai nodrošinātu pareizu sistēmas darbību, ultraskaņas sensori ir regulāri jānotīra un jāatbrīvo no sniega un ledus, un tos nedrīkst nosegt ar uzlīmēm vai citiem materiāliem.

- Trokšņa avoti – piemēram, nelīdzens asfalts, akmeņu bruģis vai citu automašīnu radīta traucējošā skaņa – var izraisīt novietošanas manevra palīga vai ParkPilot kļūdas ziņojumus. Metāliski priekšmeti var traucēt manevrēšanu.

- Lai apgūtu sistēmu un tās darbības principus, CUPRA iesaka vispirms izmēģināt novietošanas palīga lietošanu kādā vietā ar mazu satiksmes plūsmu vai stāvvietas laukumā.

Novietošanas manevra palīga apraksts

Novietošanas manevra palīga sastāvdaļas ir ultraskaņas sensori, kas atrodas priekšējā un aizmugurējā buferī, taustiņš  sistēmas ieslēgšanai un izslēgšanai un rādījumi mērīšanas instrumentu bloka ekrānā.

Priekšnosacījumi novietošanai stāvvietā

- Vilkmes kontrolei (TCS) ir jābūt ieslēgtai >>> 266. lappuse.

- Ātrums, braucot garām brīvajai stāvvietai, nepārsniedz apmēram 50 km/h (31 mph).

- Braucot garām brīvajai stāvvietai, ieturiet līdz tai 0,5 – 2,0 metru attālumu.

- Stāvvietas garums, ja stāvvietā atrodas paralēli brauktuvei: **automašīnas garums + 0,8 metri.**

- Stāvvietas platums, ja stāvvietā atrodas perpendikulāri brauktuvei: **automašīnas platums + 0,8 metri.**

- Novietošanas laikā nepārsniedziet ātrumu 7 km/h (4 mph). Ja šis ātrums tiek pārsniegts, automašīna veic automātisku bremzēšanu tikai vienreiz. Ja ātrums tiek pārsniegts vairākas reizes, novietošanas manevra palīga izslēdzas.

Priekšnosacījumi izbraukšanai no stāvvietas (tikai paralēli brauktuvei)

- Vilkmes kontrolei (TCS) ir jābūt ieslēgtai >>> 266. lappuse.

- Stāvvietas garums: **automašīnas garums + 0,5 metri.**

- Izbraucot no stāvvietas, nepārsniedziet ātrumu 7 km/h (4 mph).

Manevrēšanas procesa priekšlaicīga pabeigšana vai automātiska pārtraukšana

Novietošanas manevra palīgs pārtrauc novietošanas vai izbraukšanas procesu tālāk norādītajos gadījumos. »

• Nospiediet taustiņu **P** informācijas un izklaides sistēmā **» Vadītāja palīgsistēmas » Novietošanas manevra palīgs.**

- Ātrums apmēram 7 km/h (4 mph) tiek pārsniegts vairākas reizes.
- Vadītājs pārņem stūres vadību.
- Novietošanas manevrs nebeidzas apmēram 6 minūšu laikā, kopš ir aktivizēta automātiskā stūres vadība.
- Pastāv sistēmas darbības traucējums (sistēma īslaicīgi nav pieejama).
- TCS tiek izslēgta.
- TCS vai ESC iejaucas vadības procesā.
- Tiek atvērtas vadītāja durvis.

Lai procesu atsāktu, ir jānovērš visi iepriekš minētie apstākļi un atkārtoti jānospiež taustiņš **P** informācijas un izklaides sistēmā.

Specifika

Novietošanas manevra palīgs ir pakļauts noteiktiem sistēmas ierobežojumiem. Piemēram, asos līkumos novietošanas vai izbraukšanas manevrus ar novietošanas manevra palīgu veikt nav iespējams.

Kad automašīnu novieto stāvvietā vai izbrauc no tās, atskan īss skaņas signāls, kas aicina vadītāju ieslēgt atpakaļgaitas vai priekšupgaitas pārnēsumu. Secīgu manevru laikā novietošanas manevra palīgs aicina vadītāju pārslēgt pārnēsumu vēlākais tad, kad atskan

ParkPilot nepārtrauktais signāls (objekti ≤ 30 cm attālumā).

Kad novietošanas manevra palīgs griež stūri stāvošā automašīnā, mērinstrumentu bloka ekrānā papildus parādās simbols **(S)**. Turiet bremžu pedāli nospiestu, līdz simbols mērinstrumentu blokā nodzies, lai stāvošās automašīnas riteņi pagrieztos. Tādējādi sistēmai būs vajadzīgs mazāks manevru skaits, lai pilnībā pabeigtu novietošanu.

Braukšana ar piekabi

Novietošanas manevra palīgu nevar ieslēgt, ja rūpnīcā iebūvēta sakabes ierīce **» 283. lappuse** ir elektriski savienota ar piekabi.

Pēc riteņa nomaiņas

Ja pēc riteņa nomaiņas novietošanas un izbraukšanas process ir traucēts, sistēma ir jāpielāgo jaunā riteņa apkārtmēram. Pielāgošana notiek automātiski brauciena laikā. Pielāgošanas procesu var veicināt, abos virzienos lēni izbraucot līkumus ar nelielu ātrumu (zem 20 km/h jeb 12 mph) **» 268. lappuse**.

Novietošanas veida izvēle



170. att. Mērinstrumentu bloka ekrānā: novietošanas manevra palīga rādījums ar ierobežotu skatu.

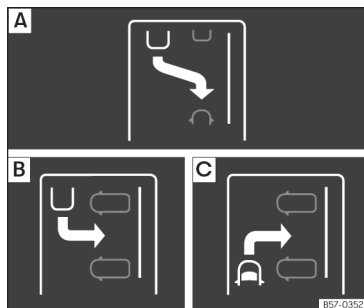

171. att. Mērinstrumentu bloka ekrānā: novietošanas veida rādījums.

Novietošanas manevra palīgs nodrošina 3 novietošanas veidus.

- A Braucot atpakaļ, paralēli brauktuvei.
- B Braucot atpakaļ, perpendikulāri brauktuvei.
- C Braucot uz priekšu, perpendikulāri brauktuvei.

Novietošanas veida izvēle pēc pabraukšanas garām stāvvietai

Kad novietošanas manevra palīgs ir aktivizēts un atpazīst brīvu stāvvietu, mērinstrumentu bloka ekrānā parādās novietošanas manevra ieteikums. Novietošanas manevra palīgs automātiski izvēlas novietošanas veidu. Izvēlētais veids tiek rādīts mērinstrumentu bloka ekrānā»» 170. att. un informācijas un izklaides sistēmas ekrānā.

- Ir jāizpildās novietošanas manevra palīga darbības priekšnosacījumiem»» 269. lappuse.

- Nospiediet taustiņu **P** informācijas un izklaides sistēmā **☰** > **Vadītāja palīgsistēmas > Novietošanas manevra palīgs.**

• Kad sistēma ir gatava, informācijas un izklaides sistēmas ekrānā tiek izcelts simbols **P**. Tobrīd izvēlētais novietošanas veids tiek rādīts arī mērinstrumentu bloka ekrānā. Novietošanas veidu var nomainīt informācijas un izklaides sistēmas ekrānā.

• Ja ir pieejamas vairākas brīvas stāvvietas, citu stāvvietu var izvēlēties, pieskaroties tai informācijas un izklaides sistēmas ekrānā.

• Uzraugot satiksmes situāciju, vadieties pēc ziņojumiem mērinstrumentu bloka ekrānā un brauciet ar automašīnu garām brīvajai stāvvietai.

Īpašs gadījums: novietošana perpendikulāri brauktuvei, iepriekš nebraucot garām stāvvietai

- Ir jāizpildās novietošanas manevra palīga darbības priekšnosacījumiem»» 269. lappuse.

• Uzraugot satiksmes situāciju, brauciet uz priekšu brīvās stāvvietas virzienā un apstādiet automašīnu tā, lai tās priekšdaļa daļēji atrastos stāvvietā.

• Vienreiz nospiediet taustiņu **P** informācijas un izklaides sistēmā **☰** > **Vadītāja palīgsistēmas > Novietošanas manevra palīgs.**

• Kad sistēma ir gatava, informācijas un izklaides sistēmas ekrānā tiek izcelts simbols **P**. Tobrīd izvēlētais novietošanas veids bez samazinātā skata tiek rādīts arī mērinstrumentu bloka ekrānā.

• Atlaidiet stūri »» **△** Temata ievads 268. lappuse.

Automašīnas novietošana ar novietošanas manevra palīgu

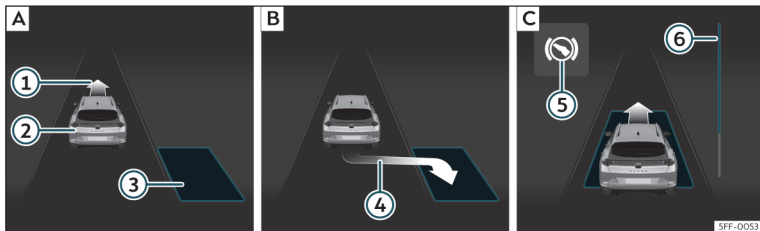

172. att. Mērinstrumentu bloka ekrānā: novietošana paralēli brauktuvei. **[A]** Brīvas stāvvietas meklēšana. **[B]** Stāvoklis novietošanas veikšanai. **[C]** Manevrēšana.

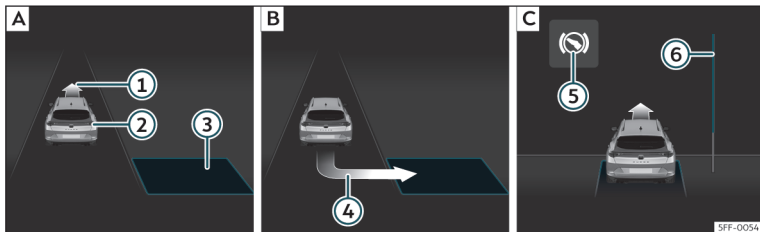

173. att. Mērinstrumentu bloka ekrānā: novietošana perpendikulāri brauktuvei. **[A]** Brīvas stāvvietas meklēšana. **[B]** Stāvoklis novietošanas veikšanai. **[C]** Manevrēšana.

- ① Aicinājums braukt uz priekšu
- ② Jūsu automašīna
- ③ Atpazītā brīvā stāvvietā
- ④ Aicinājums sākt novietošanu
- ⑤ Aicinājums nospiegt bremžu pedāli
- ⑥ Progresu josla

Ir jāizpildās novietošanas manevra palīga darbības priekšnosacījumiem»» 269. lappu-

se un jābūt izvēlētam novietošanas veidam »» 270. lappuse.

Novietošana stāvvietā

• Vadoties pēc informācijas mērinstrumentu bloka ekrānā, pārbaudiet, vai brīvā stāvvietā ir atpazīta kā „piemērota“ un vai automašīna ir sasniegusi pareizu stāvokli novietošanas sākšanai»» **172. att. [B]** vai»» **173. att. [B]**. Stāvvietā ir atzīta par „piemērotu“, ja mērin-

strumentu bloka ekrānā parādās aicinājums sākt novietošanu ④.

- Apturiet automašīnu un pēc īsa brīža ieslēdziet atpakaļgaitas pārnesumu, vai nospiediet taustiņu **P** informācijas un izklaides sistēmā **☰ > Vadītāja palīg sistēmas > Novietošanas manevra palīgs.**
- Atlaidiet stūri »» **△ Temata ievads 268. lappuse.**

• Ievērojiet šo ziņojumu: **Notiek automašīnas stūrēšana. Kontrolējiet apkārtņi!** Uzraugot apkārtņi, uzmanīgi spiediet akceleratora pedāli, nepārsniedzot ātrumu 7 km/h (4 mph). Novietošanas procesa laikā sistēma pārņem tikai stūrēšanu. **Vadītājs lieto akceleratora pedāli un, ja nepieciešams, sajūgu, pārneseņu pārslēgu, kā arī bremzes.**

• Brauciet atpakaļgaitā, līdz atskan ParkPilot nepārtrauktais signāls; **VAI:** brauciet atpakaļ, līdz mērinstrumentu bloka ekrānā parādās aicinājums braukt uz priekšu»» **172. att.** [C] vai»» **173. att.** [C]; **VAI:** brauciet atpakaļ, līdz mērinstrumentu bloka ekrānā parādās ziņojums **Park Assist ir pārtraukta.** Progresu josla [C] rāda atlikušo attālumu »» 273. lappuse.

• Spiediet bremžu pedāli, līdz novietošanas manevra palīga stūres kustības beidzas; **VAI:** līdz baltais simbols [C] mērinstrumentu bloka ekrānā nodzīst.

• Ieslēdziet 1. pārneseņu.

• Brauciet uz priekšu, līdz atskan ParkPilot nepārtrauktais signāls; **VAI:** brauciet uz priekšu, līdz mērinstrumentu bloka ekrānā parādās aicinājums braukt atpakaļgaitā. Novietošanas manevra palīgs stūrē automašīnu uz priekšu un atpakaļ, līdz tā atrodas brīvās stāvvietas centrā»» **172. att.** [C] vai »» **173. att.** [C].

• Lai sasniegtu optimālu novietošanas rezultātu, katru novietošanas gājienu beigās sagai-

diet, līdz novietošanas manevra palīgs pabeidz stūres pagriešanu. Novietošanas process ir pabeigts, kad mērinstrumentu bloka ekrānā parādās attiecīgs ziņojums un, iespējams, atskan akustisks signāls.

Progresu josla

Progresu joslas rādījumi

»» **172. att.** [C] un»» **173. att.** [C] mērinstrumentu bloka ekrānā simboliski rāda relatīvo attālumu, kas vēl jāveic. Jo garāka ir atlikusī distance, jo garāks ir progresu josla aizpildītais laukums. Kad automašīna kustas uz priekšu, progresu josla aizpildītais laukums sarūk uz augšu, bet, kad automašīna kustas atpakaļgaitā, progresu josla aizpildītais laukums sarūk uz leju.

[i] Norādījums

Ja manevrēšana novietošanas laikā tiek pārtraukta priekšlaicīgi, novietošanas procesa iznākums var nebūt optimāls.

Izbraukšana no stāvvietas ar novietošanas manevra palīgu (tikai no brauktuvei paralēlas stāvvietas)

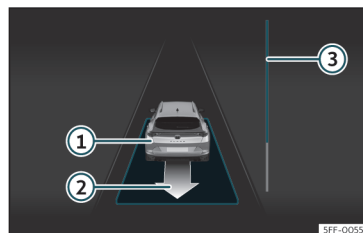

174. att. Mērinstrumentu bloka ekrānā: izbraukšana no stāvvietas, kas atrodas paralēli brauktuvei.

- 1 Jūsu automašīna ar ieslēgtu atpakaļgaitas pārneseņu
- 2 Ieteiktais izbraukšanas manevrs
- 3 Progresu josla, kas rāda atlikušo attālumu

Izbraukšana no brauktuvei paralēlas stāvvietas

Ir jāizpildās novietošanas manevra palīga darbības priekšnosacījumiem»» 269. lappuse.

• Nospiediet taustiņu **P** informācijas un izklaidēšanas sistēmā **>** **Vadītāja palīgsistēmas > Novietošanas manevra palīgs.** Kad sistēma ir gatava, informācijas un izklaidēšanas sistēmas ekrānā tiek izcelts simbols **P**.



- Ieslēdziet virzienrādītāju uz to brauktuves pusi, kuras virzienā ir jāizbrauc no stāvvietas.
- Ieslēdziet atpakaļgaitas pārnesumu **vai** nospiediet taustiņu **P** informācijas un izklaides sistēmā.
- Atlaidiet stūri >>> **△** **Temata ievads 268. lappuse.** Ievērojiet šo ziņojumu: **Notiek stūrēšana. Kontrolējiet apkārtni.** Uzraugot apkārtni, uzmanīgi spiediet akceleratora pedāli, nepārsniedzot ātrumu 7 km/h (4 mph). Izbraukšanas laikā sistēma pārņem **tikai** stūrēšanu. **Vadītājs lieto akceleratora pedāli un, ja nepieciešams, sajūgu, pārnesumu pārslēgu, kā arī bremzes.**
- Brauciet atpakaļ, līdz atskan ParkPilot nepārtrauktais signāls; **VAI:** brauciet atpakaļ, līdz mērinstrumentu bloka ekrānā parādās aicinājums braukt uz priekšu. Progresa josla >>> **174. att.** **③** rāda atlikušo attālumu >>> 273. lappuse.
- Spiediet bremžu pedāli, līdz novietošanas manevra palīga stūres kustības beidzas; **VAI:** spiediet bremžu pedāli, līdz baltais simbols **Ⓢ** mērinstrumentu bloka displejā nodzies.
- Brauciet uz priekšu, līdz atskan ParkPilot nepārtrauktais signāls; **VAI:** brauciet uz priekšu, līdz mērinstrumentu bloka ekrānā parādās aicinājums braukt atpakaļgaitā. Novietošanas manevra palīgs stūrē automašīnu uz priekšu un atpakaļ, līdz tā var izbraukt no stāvvietas.

- Automašīna var izbraukt no stāvvietas, kad mērinstrumentu bloka ekrānā parādās attiecīgs ziņojums un, iespējams, atskan akustisks signāls. Pārņemiet stūrēšanu ar novietošanas manevra palīga izvēlēto stūres pagrieziena leņķi.
- Uzraugot satiksmes situāciju, izbrauciet no stāvvietas.

Novietošanas manevra palīga automātiskā bremzēšana

Noteiktās situācijās novietošanas manevra palīgs atbalsta vadītāju, nodrošinot automātisku bremzēšanu.

Atbildīgs par savlaicīgu bremzēšanu vienmēr ir vadītājs >>> **△**.

Automātiska bremzēšana, lai novērstu ātruma pārsniegšanu

Automātiska bremzēšana var notikt tāpēc, lai netiktu pārsniegts novietošanas un izbraukšanas procesa laikā pieļaujamais ātrums – 7 km/h (4 mph). Pēc automātiskās bremzēšanas novietošanas vai izbraukšanas procesu var turpināt.

Novietošanas vai izbraukšanas procesa laikā automātiskā bremzēšana notiek ne vairāk kā vienu reizi. Ja ātrumu 7 km/h (4 mph) pārsniedz vēlreiz, attiecīgais process tiek pārtraukts.

Automātiskā bremzēšana bojājumu novēršanai

Noteiktos apstākļos, nospiežot un īslaicīgi pieturot bremžu pedāli, novietošanas manevra palīgs var automātiski nobremzēt automašīnu kāda šķēršļa priekšā >>> **△** Pēc tam bremžu pedālis ir jāspiež vadītājam.

Automātiskā bremzēšana zaudējumu mazināšanai pārtrauc automašīnas novietošanas procesu.

△ UZMANĪBU

Novietošanas manevra palīga automātiskā bremzēšana nedrīkst būt iemesls tam, lai riskētu ar drošību. Sistēma nevar aizstāt nepieciešamo vadītāja uzmanību.

- Novietošanas manevra palīgs ir pakļauts noteiktiem sistēmas ierobežojumiem. Dažās situācijās automātiskā bremzēšana var darboties tikai ierobežoti vai nedarboties vispār.
- Jums vienmēr ir jābūt gatavam patstāvīgi nobremzēt automašīnu.
- Automātiskā bremzēšana beidzas pēc apmēram 1,5 sekundēm. Pēc tam jums automašīna ir jābremzē patstāvīgi.

Novietošanas un manevrēšanas palīgsistēmas (ParkPilot)

Temata ievads

Šīs palīgsistēmas palīdz jums automašīnas novietošanā un manevrēšanā:

- **Novietošanas palīdzība Plus** >>> 276. lappuse. Tā ir palīgsistēma, kas vizuāli un akustiski brīdina par šķēršļiem, kas tiek atpazīti automašīnas priekšā un aizmugurē >>> 276. lappuse.
- **Novietošanas palīdzība aizmugurē** >>> 279. lappuse. Tā ir akustiska un vizuāla automašīnas novietošanas palīgsistēma, kas brīdina par atklātiem šķēršļiem automašīnas aizmugurē >>> 279. lappuse.

UZMANĪBU

- Kontrolējiet satiksmes situāciju un automašīnas apkārtni ar tiešu skatienu vajadzīgajā virzienā. Palīgsistēmas nevar aizstāt vadītāja uzmanību. Atbildība vienmēr ir jāuzņemas vadītājam.
- Sensoriem ir aklās zonas, kurās nevar konstatēt ne cilvēkus, ne objektus. Jo īpaši pārlicinieties, vai šajās zonās neatrodas bērni un dzīvnieki.
- Vienmēr uzraugiet automašīnas apkārtni – šim nolūkam izmantojiet arī atpakaļskata spoguļi.

⚠ PIESARDZĪBA

Dažādi faktori var ietekmēt novietošanas palīdzības funkcijas un tādējādi izraisīt automašīnas un tai tuvumā esošu objektu bojājumus.

- Noteiktos apstākļos sistēma nevar atpazīt vai parādīt noteiktus objektus:
 - norobežošanas ķēdes, piekabes jūgstieņus, stieņus, sētas, stabus vai tievus kokus,
 - objektus, kas atrodas virs sensoriem, piemēram, sienas izvīrijumus,
 - objektus ar īpašu virsmu vai struktūru, piemēram, stiepleņu sieta žogus vai smalku sniegu.
- Noteiktas objektu un apgērbu virsmas var neatstarot ultraskaņas sensoru signālus. Šādus objektus vai šādā apgērbā tērpušos cilvēkus sistēma var neatpazīt vai uztvert nepareizi.
- Sensoru signālus var ietekmēt ārēji skaņas avoti. Tas var traucēt sistēmai atpazīt cilvēkus vai objektus.
- Ja šķēršļi ir zemi, sistēma var par tiem brīdināt tikai sākotnēji, bet tuvojoties tie var pazust no sistēmas kontrolējamās zonas un tādējādi vairs neizsaukt brīdinājumu. Noteiktos apstākļos sistēma var neatpazīt tādu šķēršļu kā ceļa apmales, kas var sabojāt automašīnas apakšu.
- Ja novietošanas palīdzības brīdinājumi netiek ņemti vērā, automašīnu var būtiski sabojāt.

- Radiatoru režģa, bufera, riteņu arku un automašīnas apakšas bojājumu rezultātā sensoru stāvoklis var izregulēties. Tas var izraisīt novietošanas palīdzības darbības ierobežojumus. Pārbaudiet sistēmas darbību servisa centrā.

- Ja automašīnas priekšpusē uzstādītās numura zīmes vai numura zīmes turētāja izmērs pārsniedz tiem paredzēto izmēru vai numura zīme ir saliekta vai deformēta, var rasties atpazīšanas kļūdas vai tikt ietekmēts sensoru kontrolējamās zonas lielums.

ℹ Norādījums

- Rādījumi informācijas un izklaides sistēmas ekrānā parādās ar nelielu aizturi.
- Noteiktās situācijās sistēma var brīdināt, kaut arī uztveršanas zonā šķēršļu nav. To var izraisīt, piemēram, šādi apstākļi:
 - nelīdzena brauktuves virsma, akmeņu bruģis vai ar nezālēm pieaugusi zeme,
 - ārēji ultraskaņas avoti, piemēram, citi transportlīdzekļi, kas ir aprīkoti ar ultraskaņas ierīcēm,
 - stiprs lietus, krusa, sniegš vai liels izplūdes gāzu daudzums,
 - numura zīme, kas cieši nepieklaujas buferim,
 - vietas, kurās ceļa slīpums mainās no nogāzes uz kāpumu.
- Lai nodrošinātu pareizu darbību, sensori ir regulāri jānotīra un jāatbrīvo no sniega un »

ledus, un tos nedrīkst nosegt ar uzlīmēm vai citiem priekšmetiem.

- Ja sensoru tīrīšanai izmantojat augstspiediena ierīces vai tvaiku, nevirziet strūklu tieši uz sensoriem un vienmēr ievērojiet vismaz 10 cm lielu attālumu.

- Noteikti piederumi, ko uzstāda automašīnas priekšpusē, piemēram, numura zīmes turētājs ar reklāmu, var ierobežot novietošanas palīdzības darbību.

- Mēs iesakām apgūt novietošanu stāvvietā kādā vietā ar nelielu satiksmes plūsmu.

- Jūs varat mainīt signāla skaļumu un toņa augstumu, kā arī rādījumu»» 279. lappuse .

- Ievērojiet norādījumus par braukšanu ar piekabi»» 280. lappuse .

Novietošanas palīdzība Plus*

Apraksts

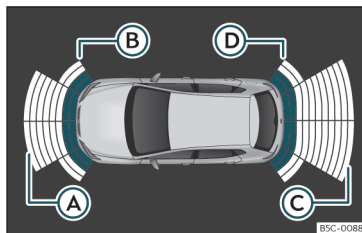

175. att. Novietošanas palīdzības rādījums informācijas un izklaides sistēmas ekrānā.

Novietošanas palīdzība Plus palīdz vadītājam ar vizuāliem un akustiskiem brīdinājumiem par šķēršļiem automašīnas priekšā un aizmugurē.

Buferi atrodas sensori. Kad tie atpazīst kādu šķērslī, par to ziņo akustiski un optiski signāli informācijas un izklaides sistēmā»» 175. att. .

Kad notiek tuvošanās šķērslim, jūs varat uzzināt, vai šķērslis atrodas automašīnas priekšā vai aiz tās, ja katram no minētajiem gadījumiem izvēlaties dažādu toņa augstumu.

Aptuvenais attālums, kurā sākas rādījuma zona:

Ⓐ 1,20 m

Ⓑ 0,60 m

Ⓒ 1,60 m

Ⓓ 0,60 m

Jo tuvāk šķērslim jūs piebraucat, jo vairāk palielinās akustisko signālu frekvence. Kad attālums sasniedz 0,30 m, signāls skan nepārtraukti: Nebrauciet tālāk!

Ja attālums līdz šķērslim nemainās, pēc apmēram 2,5 sekundēm distances brīdinājuma skaļums samazinās.

Novietošanas palīdzības lietošana

Novietošanas palīdzības manuāla ieslēgšana un izslēgšana

- Pieskarieties funkcionālajai virsmai  > **Vadītāja palīgsistēmas > Novietošanas palīdzība.**

Automātiska novietošanas palīdzības ieslēgšanās

- Ieslēdziet atpakaļgaitas pārnesumu.

- **VAI:** ja jūs braucat uz priekšu ar ātrumu, kas nepārsniedz 15 km/h (9 mph) un sastopaties ar šķērslī, tas tiks atpazīts vizuāli, ja ir mazāk nekā 95 cm attālumā, vai akustiski, ja ir mazāk nekā apmēram 50 cm attālumā. Ja ir aktivizēta automātiskā ieslēgšanās, parādās samazināts skats.

- **VAI:** ja automašīna ripo atpakaļ noteiktu at-tālumu (no 10 līdz 20 cm, atkarībā no tā, vai šķērslis aiz automašīnas ir vai nav atpazīts).

Automātiska novietošanas palīdzības izslēgšanās

- Brauciet uz priekšu ar ātrumu, kas pārsniedz 15 km/h (9 mph).
- **VAI:** novietojiet selektora pārslēgu stāvoklī **P**.

Īslaicīga novietošanas palīdzības skaņas signālu izslēgšana

- Pieskarieties funkcionālajai virsmai .
- **VAI:** ieslēdziet elektrisko stāvbremzi.

Samazinātā skata pārslēgšana pilnekrāna režīmā

- Ja jūsu automašīna ir aprīkota ar atpakaļskata kameru, ieslēdziet atpakaļgaitas pārnesumu.
- **VAI:** pieskarieties automašīnas simbolam samazinātajā skatā.
- **VAI:** ja automašīna ripo atpakaļ noteiktu at-tālumu (no 10 līdz 20 cm, atkarībā no tā, vai šķērslis aiz automašīnas ir vai nav atpazīts).

Nomaiņa uz atpakaļgaitas palīgsistēmas attēlu (Rear View Camera „RVC“)

- Ieslēdziet atpakaļgaitas pārnesumu.
- **VAI:** nospiediet informācijas un izklaides sistēmas ekrānā taustiņu **RVC**¹⁾.

Kad sistēma ieslēdzas, atskan apstiprinājuma signāls un simbols taustiņā iedegas.

Automātiska ieslēgšanās

Kad novietošanas palīdzība **Plus** ieslēdzas automātiski, ekrānā parādās automašīnas attēls un segmenti. Šī funkcija ir pastāvīgi pieejama, ja lietotājs to nav deaktivizējis.

Tā katru reizi darbojas tikai tad, kad ātrums pirmo reizi samazinās zem apmēram 15 km/h (9 mph).

Ja novietošanas palīdzība ir izslēgta ar taustiņu **P** informācijas un izklaides sistēmā ( > **Vadītāja palīgsistēmas > Novietošanas palīdzība**), un jūs vēlaties, lai tā atkal automātiski ieslēgtos, veiciet kādu no tālāk norādītajām darbībām.

- Izslēdziet un no jauna ieslēdziet aizdedzi.
- **VAI:** brauciet uz priekšu ar ātrumu, kas pārsniedz 15 km/h (9 mph).

- **VAI:** ievietojiet selektora pārslēgu stāvoklī **P** un atkal izņemiet no tā.

- **VAI:** aktivizējiet un deaktivizējiet automātisko ieslēgšanos informācijas un izklaides sistēmā.

Novietošanas palīdzības automātisko ieslēgšanos var aktivizēt vai deaktivizēt informācijas un izklaides sistēmā, veicot tālāk norādītās darbības >>> 84. lappuse >>> 88. lappuse.

- Ieslēdziet aizdedzi.
- Pieskarieties funkcionālajai virsmai  > **Vadītāja palīgsistēmas > Novietošanas palīdzība**.
- Izvēlieties opciju **Automātiska ieslēgšanās**. Ja izvēles rūtiņa ir atzīmēta, funkcija ir aktivizēta.

Kad sistēma ieslēdzas automātiski, skaņas signāls atskan tikai tad, ja šķēršļi atrodas automašīnas priekšā un mazāk nekā 50 cm at-tālumā.

PIESARDZĪBA

Novietošanas palīdzība automātiski ieslēdzas tikai tad, ja brauciet ļoti lēni. Apstākļiem neatbilstošs braukšanas veids var izraisīt negadījumus un smagus savainojumus.

¹⁾ Taustiņš **RVC** tiek rādīts tikai tad, kad ir ieslēgts atpakaļgaitas pārnesums.

Optiskā rādījuma segmenti

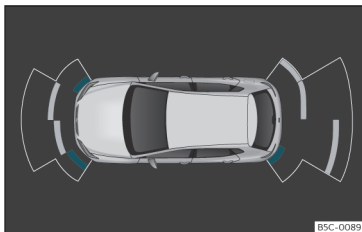

176. att. Novietošanas palīdzības rādījums informācijas un izklaides sistēmas ekrānā.

Segmentu optiskais rādījums darbojas tālāk aprakstītajā veidā.

- **Balti segmenti:** šķērslis atrodas vairāk nekā 30 cm attālumā, ārpus automašīnas kustības ceļa vai kustībai pretējā virzienā. Tie tiek rādīti arī tad, kad ir aktivizēta elektroniskā stāvbremze.
- **Dzelteni segmenti:** šķērslis atrodas automašīnas kustības ceļā un vairāk nekā 30 cm attālumā.
- **Sarkani segmenti:** šķērslis atrodas mazāk nekā 30 cm attālumā.

Uzplaiksniņums norāda kustības trajektoriju uz priekšu vai atpakaļ atkarībā no izvēlēta pārnese.

Ja kustības ceļā atrodas kāds šķērslis, atskan atbilstošs akustisks brīdinājuma signāls.

Kad parādās priekšpēdējais segments, ir sasniegta sadursmes zona. Šķēršļi, kas atrodas sadursmes zonā (arī ārpus kustības ceļa), ir attēloti sarkanā krāsā. Nebrauciet tālāk! >>> **Temata ievads 275. lappuse, >>> **Temata ievads 275. lappuse!****

Rādījumu un skaņas signālu iestatīšana

Rādījumi un skaņas signāli tiek iestatīti informācijas un izklaides sistēmā: funkcionālā virsma > **Vadītāja palīgsistēmas > Novietošanas palīdzība.**

Iestatījumi	
Automātiska ieslēgšanās	Iesl./izsl.
Skaļums priekšā*	Skaļums priekšējā un sānu zonā.
Skaļums aizmugurē*	Skaļums aizmugurējā zonā.
Skaļuma samazināšana	Kad novietošanas palīdzība ir ieslēgta, audio avota skaļums samazinās atkarībā no izvēlētas opcijas.

Kļūdu ziņojumi

Ja mērinstrumentu blokā parādās ziņojums par novietošanas palīdzības kļūdu vai bojājumu, sistēmā ir darbības traucējums.

Ja pēc aizdedzes izslēgšanas traucējums joprojām pastāv, kad nākamreiz ieslēdzas novietošanas palīdzība, akustisks brīdinājums par traucējumu vairs netiek sniegts.

Ja kāds no aizmugurējiem sensoriem ir bojāts, sistēma rāda tikai A šķēršļus, kas atrodas zonās **A** un **B** >>> **175. att.** Ja kāds no priekšējiem sensoriem ir bojāts, sistēma rāda tikai šķēršļus, kas atrodas zonās **C** un **D**. Parādās simbols **A**.

Mēs iesakām apmeklēt servisa centru, lai novērstu darbības traucējumu.

Brūkšana ar piekabi

Kad automašīnās ar rūpnīcā uzstādītu saka-
bes ierīci un pievienotu piekabi ieslēdz atpa-
kaļgaitas pārnese vai nospiež taustiņu **P_{VA}**
informācijas un izklaides sistēmā (> **Vadītāja palīgsistēmas > Novietošanas palīdzība**), aizmugurējie sensori netiek aktivizēti. Tāpēc iespējamie objekti aiz automašīnas vai tās sānos netiek rādīti ekrānā un par tiem nesignalizē skaņas signāli.

Atpazīti un ekrānā rādīti tikai automašīnas priekšā esoši objekti, un automašīnas kustības ceļa rādījums izdzīst.

Bremzēšanas atbalsts manevrēšanas laikā*

Ārkārtas bremzēšanas funkcija kalpo, laiazinātu bojājumus, kas var rasties iespējamās sadursmēs.

Kad novietošanas palīdzība ir aktīva, atkarībā no aprīkojuma bremžu funkcija novietošanas laikā aktivizē ārkārtas bremzēšanu, kad kustības ceļā – jebkurā no virzieniem – tiek atpazīts kāds šķērslis, kas rada sadursmes risku.

Ārkārtas bremzēšana nenotiek, ja novietošanas palīdzība ir aktivizējusies automātiski. Manevrēšanas bremžu funkcija darbojas, kad manevrēšanas ātrums ir no 2,5 - 7 km/h (1,5 - 4 mph) priekšējā zonā un no 1,5 - 7 km/h (1 - 4 mph) aizmugurējā zonā.

Kad ir notikusi ārkārtas bremzēšana, manevrēšanas bremžu funkcija 5 metru attālumā tajā pašā braukšanas virzienā kļūst neaktīva. Pēc pārnesuma pārslēgšanas vai selektora pārslēgta stāvokļa maiņas funkcija atkal ir aktīva. Ir spēkā novietošanas palīdzības ierobežojumi.

Manevrēšanas bremžu funkcija tiek iestatīta informācijas un izklaides sistēmā: funkcionā-

lā virsma  > **Vadītāja palīgsistēmas > Novietošanas palīdzība.**

Īslaicīga ārkārtas bremzēšanas deaktivizēšana

- Ja funkcija tiek deaktivizēta ar **manevrēšanas bremžu funkcijas** taustiņu informācijas un izklaides sistēmās **Novietošanas palīdzības** ekrānā.
- Ja atver kādas no automašīnas durvīm, bagāžas nodalījumu vai motora nodalījuma pārsegu.

Novietošanas palīdzība aizmugurē*

Apraksts



Novietošanas palīdzība aizmugurē ir optiska un akustiska automašīnas novietošanas palīgsistēma, kas brīdina par šķēršļiem automašīnas *aizmugurē*.

Aizmugurējā buferī atrodas sensori. Kad tie atpazīst kādu šķērslī, par to ziņo akustiski un optiski signāli informācijas un izklaides sistēmā.

Īpaši gādājiet, lai sensorus nenosegtu uzlīmes, traipi, netīrumi u.tml., jo tas var ierobežot sistēmas darbību. Norādījumi par tīrīšanu >>> 327. lappuse.

Aptuvenais attālums, kurā sākas aizmugurējo sensoru darbības zona:

- Sānu zona: 0,60 m
- Vidējā zona: 1,60 m

Jo tuvāk šķērslim jūs piebraucat, jo vairāk palielinās akustisko signālu frekvence. Kad attālums sasniedz apmēram 0,30 m, signāls skan nepārtraukti. Nebrauciet tālāk! >>>  **Temata ievads 275. lappuse, >>>**  **Temata ievads 275. lappuse!**

Ja attālums līdz šķērslim nemainās, pēc apmēram 2,5 sekundēm distances brīdinājuma skaļums samazinās.

Novietošanas palīdzības ieslēgšana

- Ieslēdziet atpakaļgaitas pārnesumu.

Novietošanas palīdzības izslēgšana

- Brauciet uz priekšu ar ātrumu, kas pārsniedz 15 km/h (9 mph).
- **VAI:** novietojiet selektora pārslēgu stāvoklī **P, N** vai **D**.

Rādījumu un skaņas signālu iestatīšana

Rādījumi un skaņas signāli tiek iestatīti informācijas un izklaides sistēmā: funkcionālā virsma  > **Vadītāja palīgsistēmas > Novietošanas palīdzība.**



Iestatījumi

Skalums aizmugurē*	Skalums aizmugurējā zonā.
Skaluma samazināšana	Kad novietošanas palīdzība ir ieslēgta, audio avota skaļums samazinās atkarībā no izvēlētas opcijas.

Kļūdu ziņojumi

Ja mērinstrumentu blokā parādās ziņojums par novietošanas palīdzības kļūdu vai bojājumu, sistēmā ir darbības traucējums.

Ja pēc aizdedzes izslēgšanas traucējums joprojām pastāv, kad nākamreiz ieslēdzas novietošanas palīdzība, akustisks brīdinājums par traucējumu vairs netiek sniegts.

Mēs iesakām apmeklēt servisa centru, lai novērstu darbības traucējumu.

Sakabes ierīce

Kad automašīnās ar rūpnīcā uzstādītu sakabes ierīci un pievienotu piekabi ieslēdz atpakaļgaitas pārnese, novietošanas palīdzība neaktivizējas.

Atpakaļgaitas palīg sistēma (Rear View Camera)*

Lietošanas un drošības norādījumi

UZMANĪBU

- Izmantojot atpakaļskata kameru, precīzi aprēķināt attālumu līdz šķēršļiem nav iespējams, un kamera darbojas sistēmas iespēju robežās, tāpēc, ja to lieto nevērīgi vai nekonzentroties, var izraisīt negadījumus un smagus savainojumus. Lai brauciens būtu drošs, vadītājam vienmēr ir jāuzrauga apkārtni.
- Kameras objektīvs palielina un sagroza skata lauku un liek objektiem izskatīties izmainītiem un neprecīziem, proti, realitātei neatbilstoši. Šī efekta dēļ arī attāluma uztvere izmainās.
- Ekrāna izšķirtspējas vai apgaismojuma dēļ priekšmeti attēlā var neparādīties vai būt izplūduši. Uzmanieties no šauriem stabiem, sētām, margām un kokiem, jo tie ekrānā var nebūt pamanāmi un var sabojāt automašīnu.
- Atpakaļskata kamerai ir aklās zonas, kurās esošos cilvēkus un priekšmetus sistēma nevar parādīt. Vienmēr uzmanīgi uzraugiet automašīnas apkārtni.
- Sistēma nevar aizstāt nepieciešamo vadītāja uzmanību. Vienmēr uzraugiet novietošanas manevru un automašīnas apkārtni.

- Gādājiet, lai ekrānā redzami attēli nenovērstu jūsu uzmanību no satiksmes situācijām.

- Kamera nodrošina tikai divdimensiju attēlu. Piemēram, izvirzīti objekti vai brauktuves padziļinājumi ir grūti saskatāmi vai vispār nav redzami.

- Ja automašīna ir piekrauta, orientēšanās līniju attēlojums mainās. Jo vairāk automašīna ir piekrauta, jo mazāks ir līniju attēlojuma platums. Ja salons vai bagāžas nodalījums ir piekrauti, uzraugiet automašīnas apkārtni īpaši uzmanīgi.

- Tālāk minētajās situācijās objekti vai citas automašīnas attēlā izskatās tuvāk vai tālāk, nekā tie ir patiesībā. Tālāk aprakstītajās situācijās ir īpaši jāuzmanās.

- Pārējās no horizontālas virsmas uz kāpumu vai nogāzi, vai otrādi.
- Ja automašīna ir pārāk noslogota.
- Ja automašīna tuvojas priekšmetiem, kas neatrodas uz zemes vai ir pacelti virs tās uz kāda balsta. Ja automašīna pārvietojas atpakaļgaitā, tie var arī pazust no kameras skata laukā.

Norādījums

- Ja vadītājs vēl nav iepazinies ar sistēmas darbību, ir svarīgi būt īpaši piesardzīgam un uzmanīgam.

- Atpakaļgaitas palīgsistēmas orientēšanās līnijas pazūd, kad bagāžas nodaļējuma durvis ir atvērtas.

Temata ievads

Bagāžas nodaļējuma durvju rokturi iebūvēta kamera palīdz vadītājam atpakaļgaitā novietot automašīnu un manevrēt»» 230. lappuse.

Kameras fiksētais attēls kopā ar projicētām orientēšanās līnijām tiek rādīts informācijas un izklaides sistēmas ekrānā. Attēla apakšējā daļā ir redzama bufera daļa, kas kalpo par atskaites punktu vadītājam.

Atpakaļgaitas palīgsistēmas režīmi

Atkarībā no aprikojuma ir pieejami tālāk minētie režīmi.

- **Stāvvietā perpendikulāri brauktuvei:** novietošana stāvvietā perpendikulāri brauktuvei, braucot atpakaļgaitā.
- **Palīdzības funkcija piekabes pievienošanai:** palīdz pievienot piekabes sakabes ierīci.
- **Satiksme šķērsvirzienā:** tiek novērota satiksme šķērsvirzienā.

Ieslēgšana un izslēgšana

Atpakaļgaitas palīgsistēmas ieslēgšana

- Ieslēdziet atpakaļgaitas pārnesumu.
- **VAI:** izvēlieties informācijas un izklaides sistēmā  **Vadītāja palīgsistēmas > Novietošanas palīdzība.**

Atpakaļgaitas palīgsistēmas izslēgšana

Brauciet uz priekšu ar ātrumu, kas pārsniedz 15 km/h (9 mph).

Ekrāna rādījumi

Sistēmas funkcijas un rādījumi var atšķirties atkarībā no aprikojuma.

Palīgsistēmas attēla rādījums mainās, kad rūpnīcā uzstādīta sakabes ierīce ir elektriski savienota ar velkamo piekabi»» 290. lappuse.

Atpakaļgaitas palīgsistēmas funkcijas un simboli

Kad atpakaļgaitas palīgsistēma ir ieslēgta, iestatījumus var veikt, izmantojot funkcionālās virsmas. Daži iestatījumi ir iespējami tikai tad, ja pieejams attiecīgs aprikojums.

 Pašreizējā rādījuma pamešana

 Pārslēgšanās uz novietošanu stāvvietā perpendikulāri brauktuvei»» 282. lappuse

 Pārslēgšanās uz palīdzības funkciju piekabes pievienošanai

 Pārslēgšanās uz šķērsvirziena satiksmes novērošanu

 Attēla iestatījumi: spilgtums, kontrasts un krāsa

 Pārslēgšanās uz novietošanas palīdzību»» 275. lappuse

| Novietošanas palīdzības rādījuma rādīšana/paslēpšana

Orientēšanās līnijas

Zaļas horizontālas līnijas: automašīnas pagarinājums.

Dzeltenas līnijas: automašīnas kustības ceļš, balstoties uz stūres pagrieziena leņķi.

Palīdzības funkcija piekabes pievienošanai

Automašīnas ar rūpnīcā uzstādītu sakabes ierīci, izmantojot šo funkciju, var piebraukt tuvu pie piekabes jūgstieņa.

Informācijas un izklaides sistēmā tiek rādītas palīdzības līnijas.

Zaļas līnijas: attālums līdz sakabes ierīcei. Attālums starp līnijām ir aptuveni 0,30 m.

Oranžas līnijas: sakabes ierīces paredzamais virziens atkarībā no stūres pagrieziena leņķa. »

Satiksmes šķērsvirzienā

Šis skats palīdz novērot satiksmi aiz automašīnas un to var izmantot, piemēram, lai izbrauktu no garāžas vai šauras izbrauktuves.

Priekšnosacījumi

Lai veiktu novietošanu stāvvietā ar atpakaļgaitas palīgsistēmu, jāizpildās tālāk minētajiem priekšnosacījumiem.

- Nepārsniedziet braukšanas ātrumu apmēram **15 km/h (9 mph)**.
- Stāvvietas platums: **automašīnas platums + 0,15 metri** (neskaitot spoguļus).

Lai tiktu rādīts realitātei atbilstošs attēls, jāizpildās tālāk minētajiem priekšnosacījumiem.

- Bagāžas nodalījuma durvis ir aizvērtas.
- Virsma, pa kuru norit manevrēšana, ir līdzena.
- Automašīnas aizmugure nav pārāk stipri piekrauta.

Novietošana perpendikulāri brauktuvei

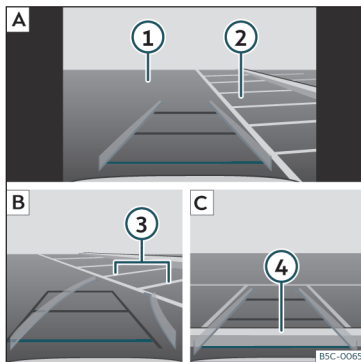

177. att. Rādījums informācijas un izklaides sistēmas ekrānā: novietošana stāvvietā ar atpakaļgaitas palīgsistēmu.

Skaidrojums **177. att.:**

- A** Brīvas stāvvietas meklēšana
- B** Virziena uzņemšana uz izvēlēto stāvvietu
- C** Automašīnas iecentrēšana stāvvietā
- 1** Brauktuve
- 2** Stāvvietā
- 3** Stāvvietas sānu ierobežojums
- 4** Stāvvietas aizmugurējais ierobežojums

Novietošana stāvvietā

- Pirms braucat garām izvēlētajai stāvvietai, izvēlieties informācijas un izklaides sistēmā **☰ > Vadītāja palīgsistēmas > Novietošanas palīdzība**
- Kad atpakaļgaitas palīgsistēma ir aktivizēta un gatava darbam, nospiediet funkcionālo virsmu **☰**.
- Novietojiet automašīnu stāvvietas priekšā **>>> 177. att. 2 A**.
- Brauciet atpakaļgaitā un grieziet stūri tā, lai dzeltenās līnijas vestu izvēlētajā stāvvietā. Zaļajām un dzeltenajām līnijām ir jāsakrīt ar sānu robežlīnijām **3 B**.
- Apturiet automašīnu, kad sarkanā līnija ir sasniegusi aizmugurējo ierobežojumu **4 C**.

Problēmas un risinājumi

Sistēma darbojas citādāk, nekā paredzēts

Tam var būt dažādi iemesli.

- Kamera ir netīra **>>> 327. lappuse**. Kameras skatu var ierobežot ne tikai netīrumi un sniegs, bet arī tīrīšanas līdzekļu atliekas vai pārklājums.
- Sistēmas darbības priekšnosacījumiem ir jāizpildās **>>> 282. lappuse**.
- Kameru sedz ūdens.
- Rūpnīcā iebūvētā sakabes ierīce ir elektriski savienota ar piekabi **>>> 290. lappuse**.

- Automašīnai ir bojājumi kameras zonā, kas radušies trieciena rezultātā, piemēram, pēc automašīnas novietošanas stāvvietā.

- Kameras skata lauku bloķē kāds piederums, piemēram, velosipēdu pārvadāšanas sistēma.

- Ir veiktas lakas/krāsas pārklājuma izmaiņas kameras zonā vai konstrukcijas izmaiņas, piemēram, automašīnas šasijā.

Kamerai nav skata, ziņojums par bojājumiem, sistēma tiek izslēgta

- Notīriet kameru vai noņemiet uzlīmes vai piederumus, kas traucē kamerai»» 327. lapuse.

- Pārbaudiet, vai nav redzamu bojājumu.

Iespējamais risinājums

- Uz laiku izslēdziet sistēmu.

- Pārbaudiet, vai pastāv kāds no iepriekš minētajiem cēloņiem.

- Tiklīdz problēmas cēlonis ir novērsts, varat atkal ieslēgt sistēmu.

- Ja sistēma joprojām darbojas neadekvāti, veiciet tās pārbaudi servisa centrā.

Sakabes ierīce un piekabe*

Braukšana ar piekabi

Temata ievads

Ievērojiet valstij specifiskās prasības attiecībā uz piekabes vilkšanu un sakabes ierīces lietošanu.

Automašīna galvenokārt ir paredzēta cilvēku pārvadāšanai, taču, ja to aprīko ar atbilstošu sakabes ierīci, ir iespējams transportēt arī piekabi. Velkamās piekabes radītā papildu slodze iespaido automašīnas izturību, degvielas patēriņu un veiktspēju un noteiktos apstākļos var saīsināt apkopes intervālus.

Braukšana ar piekabi paaugstina slodzi ne tikai automašīnai: arī vadītājam ir vairāk jākoncentrējas.

Ziemā gan automašīnai, gan piekabeī ir jāuzstāda ziemas riepas.

Maksimāli pieļaujamā jūgstieņa noslodze

Maksimāli pieļaujamā sakabes ierīces noslodze, ar kuru piekabes jūgstienis iedarbojas uz sakabes ierīces lodgalvu, ir **80 kg**.

Automašīnas ar START-STOP sistēmu

Ja jūsu automašīna ir aprīkota ar CUPRA uzstādītu (rūpnīcā vai vēlāk ekspluatācijas laikā) sakabes ierīci, START-STOP sistēma darbojas

kā parasti. Nav jāņem vērā nekāda īpaša specifikā.

Ja sistēma neatpazīst pievienoto piekabi vai ja sakabes ierīces uzstādīšanu nav veicis CUPRA, pirms brauciena ar piekabi START-STOP sistēma ir jāizslēdz, nospiežot atbilstošo taustiņu viduskonsoles apakšdaļā. Sistēmai ir jāpaliek izslēgtai visa brauciena laikā »» [△](#).

Automašīna ar braukšanas profila izvēli

Ja vēlaties braukt ar piekabi, iesakām braukšanas profilos (Drive Profile) neizvēlēties dzinēja ekoloģisko (**Eco**) iestatījumu. Pirms uzsākat braucienu ar piekabi, ir ieteicams izvēlēties citu braukšanas profilu.

Piekabes masa / sakabes ierīces noslodze

Nedrīkst pārsniegt maksimāli pieļaujamo piekabes masu. Ja jūs neizmantojat maksimāli pieļaujamo piekabes masu visā pilnībā, varat braukt attiecīgi stāvākos ceļā kāpumos.

Norādītās piekabes masas vērtības ir derīgas tikai **augstumā** līdz 1000 m virs jūras līmeņa. Tā kā dzinēja jauda samazinās pieaugošā augstuma dēļ un līdz ar to attiecīgi zūd arī spēja braukt kāpumā, samazinās arī maksimāli pieļaujamā piekabes masa. Transportlīdzekļu sastāva svars ir jāsamazina par 10 % uz katrēm nākamajiem nobrauktajiem 1000 augstuma metriem. Cik vien iespējams, izmantojiet piekabi ar **maksimāli pieļaujamo** »

sakabes ierīces lodgalvas noslodzi, bet nekad nepārsniedziet to.

⚠ UZMANĪBU

Nekad neizmantojiet piekabi cilvēku pārva-
dāšanai, jo tādējādi jūs apdraudat viņu dzī-
vību, turklāt tas var būt aizliegts.

⚠ UZMANĪBU

Izmantojot sakabes ierīci nelietpratīgi, var
izraisīt savainojumus un negadījumus.

- Lietojiet sakabes ierīci tikai tad, ja tā ir
perfektā tehniskajā stāvoklī un pareizi nos-
tiprināta.
- Neveiciet nekādas sakabes ierīces izmai-
ņas vai remontdarbus.
- Lai mazinātu savainojumu risku aizmugu-
res sadursmēs un nesavainotu gājējus un
velosipēdistus, pielieciet sakabes ierīces
lodgalvu, kad novietojat automašīnu stāvē-
šanai, vai noņemiet to, ja nelietojat piekabi.
- Nekad neuzstādiēt „svaru sadalošās” vai
„słodzi izlīdzinošās” sakabes ierīces. Auto-
mašīna nav paredzēta šāda veida sakabes
ierīcēm. Sakabes ierīce var salūzt, un pieka-
be var atdalīties no automašīnas.

⚠ UZMANĪBU

Velkot piekabi un pārva-
dājot smagus un lie-
lus priekšmetus, var mainīties automašīnas
gaitas īpašības, un tas var izraisīt negadīju-
mus.

- Vienmēr nostipriniet kravu ar piemēro-
tām un labā tehniskā stāvoklī esošām stipri-
nājuma siksnām vai lentēm.

- Pielāgojiet ātrumu un braukšanas veidu
redzamībai, laika apstākļiem, brauktuves
stāvoklim un satiksmes situācijai.

- Piekabēm ar augsti izvietotu smaguma
centru ir lielāka iespējamība apgāzties nekā
piekabēm, kuru smagumcentrs atrodas ze-
mu.

- Izvairieties no pēkšņiem bremsēšanas un
braukšanas manevriem.

- Īpaši uzmanieties apdzīšanas manevru
laikā.

- Nekavējoties samaziniet ātrumu, ja ma-
nāt kaut vismazākās piekabes svārstības.

- Kad braucat ar piekabi, nepārsniedziet
80 km/h vai 50 mph (izņēmuma gadījumos
100 km/h vai 60 mph). Tas attiecas arī uz
valstīm, kurās ir atļauts lielāks braukšanas
ātrums. Ievērojiet attiecīgajā valstī atļauto
maksimālo braukšanas ātrumu automašī-
nām ar piekabi, kas var būt zemāks nekā
automašīnām bez piekabes.

- Nekad nemēģiniet „stabilizēt” transport-
līdzekļu sastāva gaitu, palielinot ātrumu.

⚠ UZMANĪBU

Ja ekspluatācijas laikā pievienotā sakabes
ierīce nav uzstādīta CUPRA servisa centrā,
braucot ar piekabi, ir ļoti svarīgi manuāli iz-
slēgt START-STOP sistēmu. Citādi var ra-

sties bremžu sistēmas bojājumi, kas savu-
kārt var izraisīt negadījumus un smagus sa-
vainojumus.

- Vienmēr manuāli izslēdziet START-STOP
sistēmu, ja pievienojat piekabi, izmantojot
sakabes ierīci, kas nav CUPRA uzstādīta.

ℹ Norādījums

- Pirms pievienojat vai atvienojat piekabi,
pretaidzīšanas signalizācijas sistēma ir
jāizslēdz» 94. lappuse . Citādi slīpuma sen-
sors var nevēlami aktivizēt pretaidzīšanas
signalizācijas sistēmu.

- Pirmo 1000 km laikā nevelciet piekabi
» 223. lappuse.

- CUPRA iesaka, ja iespējams, pieliekt vai
noņemt sakabes ierīces lodgalvu, ja to ne-
lieto. Aizmugures sadursmes gadījumā sa-
kabes ierīces lodgalva var palielināt bojāju-
mus.

- Dažas ekspluatācijas laikā uzstādītas sa-
kabes ierīces nosedz aizmugurējo vilkšanas
cilpu. Šādos gadījumos vilkšanas cilpu nevar
izmantot citu automašīnu ievilkšanai vai
vilkšanai. Tāpēc, ja automašīnai ekspluatā-
cijas laikā ir uzstādīta sakabes ierīce, vien-
mēr glabājiet noņemto vilkšanas cilpu au-
tomašīnā.

Tehniskie priekšnosacījumi

Automašīnas, kas rūpnīcā aprīkotas ar sakabes ierīci, atbilst tehniskajām un likumā noteiktajām prasībām attiecībā uz piekabes vilkšanu»» 290. lappuse .

Ja automašīna tiek aprīkota ar sakabes ierīci **vēlāk ekspluatācijas laikā**, uzstādīt drīkst tikai maksimāli pieļaujamajai piekabes masai atbilstošu sakabes ierīci. Sakabes ierīcei ir jābūt automašīnai un piekabei piemērotai un pareizi nostiprinātai pie šasijas. Lietojiet tikai sakabes ierīces, kas ir CUPRA atļautas attiecīgajai automašīnai. Vienmēr pārbaudiet un ievērojiet sakabes ierīces ražotāja sniegtos norādījumus.

Uz bufera uzstādīta sakabes ierīce

Nekad neuzstādi sakabes ierīci uz bufera vai bufera stiprinājuma zonā. Sakabes ierīce nedrīkst ierobežot bufera funkciju. Neveiciet izplūdes gāzu vai bremžu sistēmas izmaiņas vai remontdarbus. Regulāri pārbaudiet, vai sakabes ierīce ir pareizi nostiprināta.

Dzinēja dzeses sistēma

Piekabes vilkšana stipri noslogo dzinēju un dzeses sistēmu. Ir jāuzpilda pietiekams dzeses šķidrums daudzums un jāsaņem dzeses sistēma papildu slodzei, kas rodas, velkot piekabi.

Piekabes bremzes

Ja piekabei ir atsevišķa bremžu sistēma, ievērojiet spēkā esošās prasības. Nekad nesavienojiet piekabes bremžu sistēmu ar automašīnas bremžu sistēmu.

Vilkšanas troses

Vienmēr lietojiet starp automašīnu un piekabi uzstādītu drošības trosi»» 285. lappuse .

Piekabes aizmugurējie lukturi

Piekabes aizmugurējiem lukturiem ir jāatbilst likumdošanas prasībām»» 285. lappuse .

Nekad tiešā veidā nepievienojiet piekabes aizmugurējos lukturus automašīnas elektriskajai sistēmai. Ja nav pārliecības, ka piekabe ir elektriski pareizi pieslēgta, vērsieties pēc palīdzības servisa centrā. CUPRA iesaka apmeklēt CUPRA specializēto servisa centru vai kādu no SEAT pilnvarotajiem izplatītājiem.

Ārējie spoguļi

Ja, izmantojot sērījveida spoguļus, zonu aiz piekabes nevar saskatīt, ir jāuzstāda papildu ārējie spoguļi, kas atbilst attiecīgās valsts likumdošanas prasībām. Ārējie spoguļi ir jānoregulē pirms brauciena, un tiem ir jānodrošina pietiekama redzamība.

⚠ UZMANĪBU

Ja sakabes ierīce ir nelietpratīgi uzstādīta vai nepiemērota, piekabe var atdalīties no

automašīnas un izraisīt smagus savainojumus.

① PIESARDZĪBA

- Nepareizi pieslēgti piekabes aizmugurējie lukturi var sabojāt automašīnas elektroniku.
- Ja piekabe patērē pārāk daudz strāvas, automašīnas elektronika var tikt bojāta.
- Nekad tieši nesavienojiet piekabes elektrisko sistēmu ar aizmugurējo gaismu elektriskajiem kontaktiem vai citiem strāvas avotiem. Piekabes elektroapgādei izmantojiet tikai piemērotus savienotājus.

Piekabes sajūgšana un savienošana

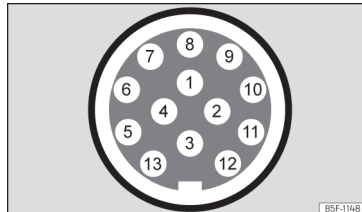

178. att. Shematisks attēls: piekabes elektroapgādes spraudņa kontaktu piesaiste.

Kontakts	Nozīme
1	Kreisais virzienrādītājs
2	Aizmugurējais miglas lukturis
3	Masa kontaktiem 1, 2, 4, 5, 6, 7 un 8
4	Labais virzienrādītājs
5	Labais aizmugurējais lukturis
6	Bremzēšanas gaisma
7	Kreisais aizmugurējais lukturis
8	Atpakaļgaitas gaisma
9	Pastāvīgs pluss
10	Uzlādes kabeļa pluss
11	Masa kontaktam 10
12	Nav piesaistīts
13	Masa kontaktam 9

Piekabes elektroapgādes līgзда

Lai nodrošinātu savienojumu starp velkošo automašīnu un piekabi, jūsu automašīna ir aprīkota ar 13 kontaktu elektroapgādes līgzdu. Kad dzinējs ir ieslēgts, caur elektrisko pieslēgumu (piekabes elektroapgādes līgzdas kontaktiem 9 un 10) piekabes elektriskajiem patērētājiem tiek padots spriegums.

Kad sistēma konstatē, ka ir izveidots savienojums ar piekabi, piekabes elektriskajiem pa-

tērētājiem caur pieslēgumu (kontaktiem 9 un 10) tiek padots spriegums. Kontaktam 9 ir pievienots pastāvīgs pluss. Caur to tiek darbinātas, piemēram, piekabes apgaismes ierīces. Tādi elektriskie patērētāji kā, piemēram, ledusskapis dzīvošanai aprīkotā piekabē tiek apgādāti ar spriegumu **tikai** dzinēja darbības laikā (caur kontaktu 10).

Lai nepārlogotu elektrisko sistēmu, kontaktu 3, 11 un 13 masas vadus nedrīkst savstarpēji savienot.

Ja piekabei ir **7 tapu savienotājs**, jāizmanto atbilstošs adaptera kabelis. Šādā gadījumā kontakta 10 funkcija nav pieejama.

Vilkšanas trose

Vilkšanas trosei vienmēr ir jābūt droši piestiprinātai pie velkošās automašīnas un ir jābūt pietiekami garai, lai varētu bez problēmām izbaukt līkumus. Brauciena laikā trose tomēr nedrīkst vilkties pa zemi.

Piekabes aizmugurējie lukturi

Pārliecinieties, ka piekabes aizmugurējie lukturi darbojas un ir ievērotas likumdošanas prasības. Ja piekabe ir savienota ar rūpnīcā uzstādītu sistēmu, kad jūs ieslēdzat aizmugurējo miglas lukturi, velkošās automašīnas aizmugurējais miglas lukturis nodziest un piekabes aizmugurējais miglas lukturis ieslēdzas.

Integrēšana pretaizdzīšanas signalizācijas sistēmā

Piekabe tiek iekļauta pretaizdzīšanas signalizācijas sistēmā, ja izpildās tālāk minētie nosacījumi.

- Automašīna ir sērijveidā aprīkota ar pretaizdzīšanas signalizācijas sistēmu un saka-
bes ierīci.
- Piekabe ir elektriski savienota ar velkošo
automašīnu caur piekabes elektroapgādes
līgzdu.
- Automašīnas un piekabes elektriskā sistē-
ma ir perfektā stāvoklī bez defektiem vai bo-
jājumiem.
- Automašīna ir aizslēgta ar atslēgu, un pre-
taizdzīšanas signalizācijas sistēma ir aktīva.

Kad automašīna ir aizslēgta, pretaizdzīšanas signalizācijas sistēmas trauksmes signāls ieslēdzas, tiklīdz elektriskais savienojums ar piekabi tiek pārtraukts.

Pirms pievienojat vai atvienojat piekabi, pretaizdzīšanas signalizācijas sistēma ir jāizslēdz. Citādi slīpuma sensors var nevēlami aktivizēt pretaizdzīšanas signalizācijas sistēmu.

Piekabe ar LED aizmugurējiem lukturiem

Piekabes ar LED aizmugurējiem lukturiem tehnisku iemeslu dēļ nevar iekļaut pretaizdzīšanas signalizācijas sistēmā.

Ja piekabe ir aprīkota ar aizmugurējiem luksturiem ar gaismas diodēm, kad elektrisko savienojumu ar piekabi pārtrauc, trauksmes signāls aizslēgtā automašīnā nenostādā.

⚠ UZMANĪBU

Ja kabelis ir nepiemērots vai ir pieslēgts nepareizi, piekabe var patērēt pārāk daudz elektroenerģijas, kas savukārt var izraisīt traucējumus visā automašīnas elektriskajā sistēmā, kā arī negadījumus un smagus savainojumus.

- Darbus ar elektrisko sistēmu veiciet tikai servisa centrā.
- Nekad tieši nesavienojiet piekabes elektrisko sistēmu ar aizmugurējo gaismu elektriskajiem kontaktiem vai citiem strāvas avotiem.

⚠ UZMANĪBU

Savienojot piekabes spraudņa kontaktus, var rasties īssavienojumi, elektriskās sistēmas pārslodze vai apgaismes ierīču bojājumi, kas attiecīgi var izraisīt negadījumus un smagus savainojumus.

- Piekabes spraudņa kontaktus nekad nedrīkst savstarpēji savienot.
- Ja spraudņa kontakti ir saliekti, uzticiet to remontu servisa centram.

ⓘ PIESARDZĪBA

Ar balstrīteni vai piekabes balstiem aprīkotu piekabi nedrīkst atstāt sajūgtu ar automašīnu. Ja automašīna paceļas vai nolaižas, piemēram, kad izmainās kravas daudzums vai ir bojāta kāda no riepām, sakabes ierīce un piekabe tiek stipri noslogotas, un automašīna un piekabe var tikt bojātas.

ⓘ Norādījums

- Ja automašīnas vai piekabes elektriskās sistēmas, vai pretaizdzīšanas signalizācijas darbība ir traucēta, pārbaudiet tās servisa centrā.
- Ja tad, kad dzinējs ir izslēgts, piekabes piederumi saņem strāvu caur piekabes elektropiegādes līdzi, akumulatoru baterija izlādējas.
- Ja akumulatoru baterijas uzlādes līmenis ir zems, elektriskais savienojums ar piekabi tiek automātiski pārtraukts.

Piekabes piekraušana

Tehniski maksimāli pieļaujamā piekabes masa un sakabes ierīces noslodze

Tehniski maksimāli pieļaujamā piekabes masa ir masa, kuru automašīna var vilkt »»» ⚠. Sakabes ierīces noslodze ir masa, kas vertikāli no augšas iedarbojas uz sakabes ierīci.

Uz sakabes ierīces modeļa plāksnītes norādītā piekabes masa un sakabes ierīces noslodze ir tikai orientējošas vērtības. Jūsu automašīnai atbilstošās vērtības, kas bieži ir mazākas par iepriekš minētajām vērtībām, ir norādītas automašīnas pavaddokumentos. Ievērojiet, ka pirmkārt jāvadās pēc datiem automašīnas oficiālajos pavaddokumentos.

Lai brauciens būtu drošs, CUPRA iesaka vienmēr pēc iespējas precīzi ievērot maksimāli pieļaujamo **sakabes ierīces noslodzi** »»» 283. lappuse. Pārāk neliela sakabes ierīces noslodze nelabvēlīgi ietekmē transportlīdzekļu sastāva gaitas īpašības.

Vertikālā slodze uz aizmugurējo asi palielinās un samazina automašīnas derīgās kravas lieldumu.

Transportlīdzekļu sastāva svars

Transportlīdzekļu sastāva svars ir automašīnas un piekabes faktiskā svara summa.

Dažās valstīs piekabes iedala kategorijās. Lai noskaidrotu, kāda piekabe automašīnai ir piemērota, CUPRA iesaka sazināties ar servisa centru.

Piekabes piekraušana

Transportlīdzekļu sastāvam ir jābūt līdzsvarotam. Tālab izmantojiet maksimāli pieļaujamo sakabes ierīces noslodzi un sadaliet kravu piekabē vienmērīgi. »»

- Izvietojiet kravu piekabē tā, lai smagākie priekšmeti atrastos pēc iespējas tuvu pie piekabes riteņu ass vai virs tās.
- Pareizi nostipriniet piekabē novietoto kravu.

Riepu spiediens

Piekabes riteņiem atbilstošu riepu spiedienu nosaka piekabes ražotājs.

Ja lietojat piekabi, piepumpējiet velkošās automašīnas riepas atbilstoši maksimāli pieļaujamajam riepu spiedienam»» 314. lappuse .

⚠ UZMANĪBU

Pārsniedzot pieļaujamo asslodzi, pieļaujamo sakabes ierīces noslodzi vai pieļaujamo automašīnas vai transportlīdzekļu sastāva pilnsvaru, var izraisīt negadījumus un smagus savainojumus.

- Nekad nepārsniedziet norādītās vērtības.
- Faktiskais svars uz priekšējo un aizmugurējo asi nedrīkst pārsniegt attiecīgo pieļaujamo asslodzi. Kopējais svars uz automašīnas priekšējo un aizmugurējo asi nedrīkst pārsniegt pieļaujamo pilnsvaru.

⚠ UZMANĪBU

Kravas pārvietošanās var apdraudēt transportlīdzekļu sastāva stabilitāti un drošumu un tādējādi izraisīt negadījumus un smagus savainojumus.

- Krava piekabē vienmēr ir jāizvieto pareizi.

- Vienmēr nostipriniet kravu ar piemērotām un labā tehniskā stāvoklī esošām stiprinājuma siksnām vai lentēm.

Braukšana ar piekabi

Lukturu regulēšana

Velkot piekabi, automašīnas priekšpuse var pacelties, un priekšējie lukturi var apzīlbināt citus ceļu satiksmes dalībniekus.

Piekabes vilkšanas specifika

- Ja piekabe ir aprīkota ar **inerces** tipa bremzēm, bremzējiet *vispirms viegli*, un pēc tam stipri. Tādējādi var izvairīties no asiem triecieniem, ko izraisa piekabes riteņu bloķēšanās.
- Transportlīdzekļu sastāva svara dēļ bremzēšanas ceļš pagarinās.
- Braucot ceļa nogāzē, izvēlieties zemāku pārnese (automātiskās pārnese Tiptronic režīmā), lai izmantotu dzinēja bremzējošo darbību. Pretējā gadījumā pastāv bremžu pārkaršanas un atteices risks.
- Piekabes masa un palielinātais transportlīdzekļu sastāva pilnsvars maina automašīnas smagumcentra novietojumu un gaitas īpašības.
- Ja piekabe ir piekrauta, bet velkošā automašīna ir tukša, svara sadalījums ir ļoti nelabvēlīgs. Šādos apstākļos brauciet īpaši uzmanīgi un atbilstoši pielāgojiet ātrumu.

Kustības uzsākšana kāpumā ar piekabi

Atkarībā no kāpuma leņķa un transportlīdzekļu sastāva pilnsvara, transportlīdzekļu sastāvs kustības uzsākšanas brīdī var nedaudz parīpot atpakaļ.

Lai uzsāktu kustību kāpumā, kad automašīnai ir pievienota piekabe, rīkojieties, kā norādīts tālāk.

- Nospiediet un turiet nospiebtu bremžu pedāli.
- Vienreiz nospiediet taustiņu **(E)**, lai izslēgtu elektronisko stāvbremzi»» 261. lappuse .
- Pārvietojiet selektora pārslēgu stāvoklī **D/S** »» 212. lappuse .
- Pavelciet taustiņu **(E)** un pieturiet to, lai ar elektronisko stāvbremzi noturētu transportlīdzekļu sastāvu uz vietas.
- Noņemiet kāju no bremžu pedāļa.
- Lēni uzsāciet kustību.
- Atlaidiet taustiņu **(E)** tikai tad, kad dzinējs ir sasniedzis pietiekamu vilcējspēku, lai uzsāktu kustību.

⚠ UZMANĪBU

Nelietprātīgi velkot piekabi, var zaudēt kontroli pār automašīnu.

- Velkot piekabi un pārvadājot smagus un lielus priekšmetus, var mainīties automašīnas gaitas īpašības un pagarināties bremzēšanas ceļš.



- Vienmēr brauciet piesardzīgi un prognozējiet situāciju. Bremzējiet agrāk nekā parasti.
- Pielāgojiet ātrumu un braukšanas veidu redzamībai, laika apstākļiem, brauktuves stāvoklim un satiksmes situācijai. Samaziniet braukšanas ātrumu, jo īpaši nogāzēs.
- Paātrinieties īpaši uzmanīgi un apdomīgi. Izvairieties no pēkšņiem bremsēšanas un braukšanas manevriem.
- Īpaši uzmanieties apdzīšanas manevru laikā. Nekavējoties samaziniet ātrumu, ja manāt kaut vismazākās piekabes svārstības.
- Nekad nemēģiniet „stabilizēt“ transportlīdzekļu sastāva gaitu, palielinot ātrumu.
- Ievērojiet atļauto braukšanas ātrumu automašīnām ar piekabi, kas var būt zemāks nekā automašīnām bez piekabes.

Transportlīdzekļu sastāva gaitas stabilizācija

Transportlīdzekļu sastāva gaitas stabilizācija ir elektroniskās stabilitātes kontroles (ESC) nodrošināta papildu funkcija.

Ja transportlīdzekļu sastāva gaitas stabilizācijas sistēma konstatē piekabes svārstības, tā iejaucas, lai svārstības mazinātu.

Transportlīdzekļu sastāva gaitas stabilizācijas priekšnosacījumi

- Automašīnai ir rūpnīcā uzstādīta sakabes ierīce, vai automašīna ir aprīkota ar saderīgu sakabes ierīci vēlāk ekspluatācijas laikā.
- ESC un TCS ir aktīvas. Mērinstrumentu blokā nedeg kontrollampīņa  vai .
- Piekabe ir savienota ar velkošo automašīnu caur piekabes elektroapgādes līniju.
- Braukšanas ātrums ir lielāks par 60 km/h (37 mph).
- Maksimāli pieļaujamā sakabes ierīces noslodze nav pārsniegta.
- Piekabe ir aprīkota ar nekustīgu jūgstieni.
- Ja piekabe ir bremses, tai ir jābūt aprīkoti ar inerces tipa bremsēm.

⚠ UZMANĪBU

Papildu drošība, ko nodrošina transportlīdzekļu sastāva gaitas stabilizācija, nedrīkst mudināt riskēt ar drošību.

- Pielāgojiet ātrumu un braukšanas veidu redzamībai, laika apstākļiem, brauktuves stāvoklim un satiksmes situācijai.
- Palielinot braukšanas ātrumu uz slideņiem ceļiem, ievērojiet piesardzību.
- Nepalīeliniet braukšanas ātrumu, kamēr lietojat kādu sistēmu.

⚠ UZMANĪBU

Transportlīdzekļu sastāva gaitas stabilizācijas sistēma nevar atpazīt visas kustības situācijas.

- Ja ESC ir izslēgta, arī transportlīdzekļu sastāva gaitas stabilizācija ir izslēgta.
- Stabilizācijas sistēma ne vienmēr atpazīst vieglas piekabes un tāpēc nevar tās atbilstoši stabilizēt.
- Braucot pa ceļiem ar nelielu saķeri, piekabe var *svārstīties*, pat ja ir aktivizēta stabilizācijas sistēma.
- Piekabes ar augstu novietotu smagumcentru var apgāzties arī tad, ja tās iepriekš neiesvārsta.
- Ja piekabe nav pievienota, bet piekabes elektroapgādes līnjdā ir ievietots spraudnis, kas paredzēts, piemēram, apgaismotai bagāžas stiprinājuma sistēmai, ekstrēmās braukšanas situācijās var automātiski notikt maksimāla bremsēšana.

Sakabes ierīce ar elektrisko atbloķēšanu*

Apraksts

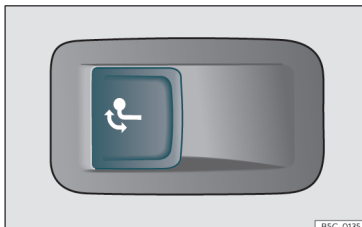

179. att. Bagāžas nodalījuma kreisajā pusē: taustiņš sakabes ierīces atbloķēšanai.

Sakabes ierīce atrodas buferī. Sakabes ierīci, kas aprīkota ar elektrisko atbloķēšanu, nevar noņemt.

Sakabes ierīces pagriešanās zonā nedrīkst atrasties cilvēki, dzīvnieki vai priekšmeti » » ⚠.

Sakabes ierīces atbloķēšana un pagriešana

- Apturiet automašīnu un ieslēdziet elektrisko stāvbremzi » » 261. lappuse .
- Izslēdziet dzinēju!
- Atveriet bagāžas nodalījuma durvis.

- Īsi pavelciet taustiņu » » 179. att. . Sakabes ierīce tiek automātiski atbloķēta un automātiski pagriežas. Kontrollampiņa taustiņā mirgo.
- Ar roku pagrieziet sakabes ierīci līdz galam uz āru, līdz dzirdat un jūtat, kā tā nofiksējas savā vietā, un kontrollampiņa taustiņā deg nepārtraukti.
- Aizveriet bagāžas nodalījuma durvis.
- Piekabiniet un savienojiet piekabi » » 285. lappuse.

Sakabes ierīces pieliekšana atpakaļ

- Apturiet automašīnu un ieslēdziet elektrisko stāvbremzi .
- Izslēdziet dzinēju!
- Atvienojiet piekabi un pārtrauciet elektrisko savienojumu starp piekabi un automašīnu. Ja nepieciešams, izņemiet adapteri no piekabes elektroapgādes līdzdas.
- Atveriet bagāžas nodalījuma durvis.
- Īsi pavelciet taustiņu » » 179. att. . Sakabes ierīce tiek elektriski atbloķēta.
- Ar roku pagrieziet sakabes ierīci atpakaļ zem bufera, līdz dzirdat un jūtat, kā tā nofiksējas savā vietā, un kontrollampiņa taustiņā deg nepārtraukti.
- Aizveriet bagāžas nodalījuma durvis.

Kontrollampiņas nozīme →

- Ja kontrollampiņa taustiņā » » 179. att. → *mirgo*, sakabes ierīce nav pilnībā nofiksējusies vai ir bojāta » » ⚠.
- Ja kontrollampiņa » » 179. att. → *deg nepārtraukti*, kad bagāžas nodalījuma durvis ir atvērtas, sakabes ierīce ir pilnībā nofiksējusies gan pieliektā, gan uz āru pagrieztā stāvoklī.

Kontrollampiņa taustiņā nodziest 1 minūti pēc bagāžas nodalījuma durvju aizvēršanas.

⚠ UZMANĪBU

Izmantojot sakabes ierīci nelietpratīgi, var izraisīt savainojumus un negadījumus.

- Izmantojiet sakabes ierīci tikai tad, kad tā ir pilnībā nofiksēta.
- Pārliedcinieties, ka sakabes ierīces pārvietošanās zonā neatrodas cilvēki, dzīvnieki vai priekšmeti.
- Nekad nelietojiet kādu priekšmetu vai instrumentu, kamēr sakabes ierīce pārvietojas.
- Nekādā gadījumā nespiediet taustiņu » » 179. att., kad piekabe ir piekabināta pie automašīnas vai uz sakabes ierīces ir uzstādīts bagāžnieks vai citi piederumi.
- Ja sakabes ierīce nefiksējas pilnībā, nelietojiet to. Apmeklējiet servisa centru un pārbaudiet sakabes ierīci.

- Ja elektriskā sistēma vai sakabes ierīce ir bojāta, apmeklējiet servisa centru, lai veiktu pārbaudi.
- Ja lodgalvas diametrs kādā vietā ir mazāks par 49 mm, nekādā gadījumā nelietojiet sakabes ierīci.

ⓘ PIESARDZĪBA

Kad mazgājat automašīnu ar augstspiediena mazgātāju, nevīziet ūdens strūklu tieši uz pagriežamo sakabes ierīci vai piekabes elektroapgādes līdzi, jo pretējā gadījumā var tikt sabojāti blīvējumi vai noskalotas nepieciešamās smērvielas.

ⓘ Norādījums

Ja ārējā gaisa temperatūra ir īpaši zema, var izrādīties, ka sakabes ierīci nav iespējams pagriezt. Šādos gadījumos pietiek ar automašīnas novietošanu siltākās telpās, piemēram, garāžā.

Velosipēdu turētāja nostiprināšana uz pagriežamās sakabes ierīces

Pielaujamais stiprinājuma sistēmas pilnsvars, ieskaitot kravu, ir **80 kg**. Bagāžnieka pārkare no lodgalvas uz aizmuguri nedrīkst būt lielāka par 700 mm. Ir atļauti tikai tādi bagāžnieki, uz kuriem var uzstādīt ne vairāk par 3 velosipēdiem. Smagākos velosipēdus ir jānovieto pēc

iespējas tuvāk automašīnai (uz sakabes ierīces).

⚠ UZMANĪBU

Nepareiza sakabes ierīces lietošana ar uz tās uzstādītu velosipēdu turētāju, var izraisīt savainojumus un negadījumus.

- Nekad nepārsniedziet iepriekš norādīto pilnsvaru un pārkāres garumu.
- Velosipēdu turētāju nedrīkst nostiprināt uz sakabes ierīces kakla, jo kakla formas dēļ un atkarībā no turētāja modeļa tas var atrasties nepareizā uzstādīšanas stāvoklī.
- Izlasiet un ievērojiet velosipēdu turētāja montāžas instrukciju.

ⓘ PIESARDZĪBA

Pārsniedzot iepriekš norādīto pielaujamā pilnsvaru un pārkāres garumu, var izraisīt būtiskus automašīnas bojājumus.

- Nekad nepārsniedziet norādītās vērtības.

ⓘ Norādījums

CUPRA iesaka pirms brauciena noņemt no velosipēdiem visus noņemamos piederumus un detaļas. Jānoņem ir, piemēram, grozi, somas, bērnu sēdekļiši un baterijas. Tādējādi uzlabojas bagāžas stiprinājuma sistēmas aerodinamika un smagumcentra novietojums.

Aprīkošana ar sakabes ierīci

Apraksts

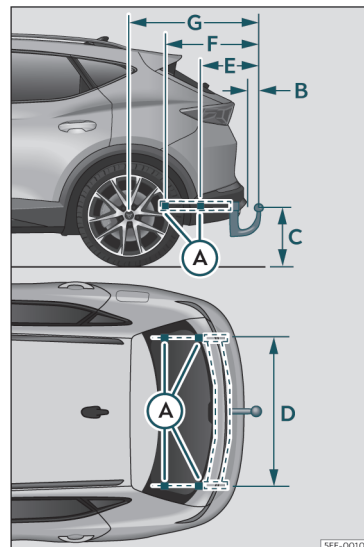

180. att. Attālumi un stiprinājuma vietas sakabes ierīces papildu uzstādīšanai automašīnas ekspluatācijas laikā.









Lai ekspluatācijas laikā automašīnai papildus uzstādītu sakabes ierīci, CUPRA iesaka vērsties servisa centrā. Iespējams, ka ir jāpielāgo dzeses sistēma vai jāuzstāda termoizolācijas paneli. CUPRA iesaka apmeklēt CUPRA specializēto servisa centru vai kādu no SEAT pilnvarotajiem izplatītājiem.

Ja ekspluatācijas laikā automašīnai papildus uzstāda sakabes ierīci, obligāti ir jāievēro noteiktie attālumi.

Vidējais attālums starp sakabes ierīces lodgalvu un brauktuves virsmu»»» **180. att.**  nedrīkst būt mazāks par norādīto vērtību. Tas attiecas arī uz pilnībā noslogotu automašīnu, ieskaitot tehniski maksimāli pieļaujamo sakabes ierīces noslodzi.

Attāluma izmēri»»» 180. att. ¹⁾:

-  Stiprinājuma punkti uz automašīnas
-  65 mm (minimālais)
-  350 mm līdz 420 mm (automašīna ar maksimāli noslodzi)
-  1043 mm
-  414 mm
-  634 mm
-  959 mm

¹⁾ Izmēri var atšķirties atkarībā no dažādām virsbūves kombinācijām.

UZMANĪBU

Ja kabeli ir neatbilstoši vai nepareizi pieslēgti, tas var izraisīt bojājumus visā automašīnas elektriskajā sistēmā, kā arī negadījumus un smagus savainojumus.

- Nekad nesavienojiet piekabes elektrisko sistēmu ar aizmugurējo gaismu elektriskajiem kontaktiem vai citiem strāvas avotiem. Piekabes pieslēgšanai izmantojiet tikai piemērotus spraudņus.
- Ja automašīnai ekspluatācijas laikā ir jāuzstāda sakabes ierīce, tas ir jādara servisa centrā.

UZMANĪBU

Ja sakabes ierīce nav pareizi uzstādīta vai ir nepiemērota, piekabe var atdalīties no velkošās automašīnas. Tas var izraisīt smagus negadījumus un nāvējošus savainojumus.

Norādījums

- Lietojiet tikai sakabes ierīces, kas ir CUPRA atļautas attiecīgajam automašīnas modelim.
- Dažām versijām nav ieteicams uzstādīt parasto sakabes ierīci. Lūdzu, sazinieties ar savu servisa centru.

Praktiski padomi

Pārbaude un uzpilde

Uzpilde

Degvielas uzpilde

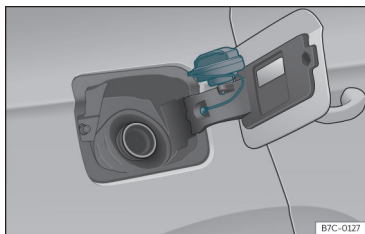

181. att. Tvertnes vāciņš ar piestiprinātu tvertnes korķi.

Tvertnes vāciņš atrodas automašīnas aizmugurējā labajā pusē.

Tvertnes vāciņu automātiski atslēdz un aizslēdz, lietojot centrālo atslēgu.

- Lai atvērtu tvertnes vāciņu, nospiediet tā kreiso pusi.
- Izskrūvējiet tvertnes korķi, griežot pa kreisi.
- Ievietojiet korķi padziļinājumā, kas atrodas atvērtā tvertnes vāciņa virā»» **181. att.**

- Sāciet degvielas uzpildi. Degvielas tvertne ir pilna, tiklīdz automātiskā sūkņa pistole pārtrauc degvielas padevi. Kad tas notiek, neturpiniet uzpildi, jo citādi ar degvielu piepildās arī tvertne paredzētā izplešanās telpa.
- Grieziet tvertnes korķi pa labi līdz atdurei.
- Aizveriet vāciņu.

Jūsu automašīnai paredzētais degvielas veids ir norādīts degvielas tvertnes vāciņa iekšpusē. Papildu norādījumi attiecībā uz degvielu »» 294. lappuse.

Maksimālais automašīnas degvielas tvertnes uzpildes tilpums ir norādīts»» 339. lappuse.

⚠ UZMANĪBU

Degviela ir viegli uzliesmojoša un var radīt smagus apdegumus un citus savainojumus.

- Drošības apsvērumu dēļ degvielas uzpildes laikā dzinējam un aizdedzei ir jābūt izslēgtiem.
- Uzpildot degvielu automašīnas degvielas tvertnē vai atsevišķā kannā, ir aizliegts smēķēt. Eksplozijas riska dēļ degvielu nekad nedrīkst uzpildīt atklātas liesmas tuvumā.
- Lietojot, novietojot un pārvadājot automašīnā rezerves degvielas kannu, ievērojiet likumdošanas prasības.
- Drošības apsvērumu dēļ iesakām automašīnā nepāravadāt rezerves degvielas kan-

nas. Avārijas gadījumā kannu var tikt bojāta un tajā esošā degviela var iztecēt.

- Ja izņēmuma gadījumā automašīnā ir jāpārvadā rezerves degvielas kannu, ievērojiet tālāk minētos norādījumus.
 - Nekad neuzpildiet rezerves kannā degvielu, kad kannu atrodas automašīnā vai uz tās. Eksplozijas risks! Uzpildes laikā vienmēr novietojiet kannu uz zemes.
 - Sūkņa pistolei ir jābūt ievietotai pēc iespējas dziļāk rezerves kannas uzpildes ielietnē.
 - Ja rezerves kannu ir izgatavota no metāla, sūkņa pistolei degvielas uzpildes laikā ir jāsaskaras ar kannu. Tādējādi tiek novērsta statiskā izlāde.
 - Nekad neizlejiet degvielu automašīnā vai bagāžas nodalījumā. Degvielas tvaiki ir eksplozīvi. Apdraudēta dzīvība!

ⓘ PIESARDZĪBA

- Pārlijusi degviela ir nekavējoties jānotīra no automašīnas lakas/krāsas pārklājuma. Citādi lakas/krāsas pārklājums var tikt bojāts.
- Nekad nebrauciet, līdz tvertnē beidzas visa degviela. Katalizators var tikt bojāts!
- Ja ar dīzeļdzinēju aprīkotas automašīnas degvielas tvertne pēc brauciena ir pilnīgi tukša, pēc uzpildes uz vismaz 30 sekundēm ir jāieslēdz aizdedze, neiedarbinot dzinēju. Iedarbināšanas process pēc tam var būt »»

ilgāks nekā parasti – var paiet līdz vienai minūtei, līdz dzinējs sāk darboties.

Vides aizsardzības norādījums

Nepārpildiet degvielas tvertni, jo sasilstot degviela var pārplūst.

Norādījums

Tvertnes vāciņa ārkārtas atslēgšana nav iespējama. Ja nepieciešams, izmantojiet kvalificētu speciālistu palīdzību.

Norādījums

Dīzeļautomašīnas ir aprīkotas ar funkciju, kas nodrošina aizsardzību pret nepareizu uzpildi¹⁾. Tas nozīmē, ka degvielu var uzpildīt tikai ar dīzeļdegvielai paredzētu sūkņa pistoli.

- Ja sūkņa pistole ir nolietota, bojāta vai pārāk maza, iespējams, ka uzpildes bloķētājs neatveras. Mēģiniet sūkņa pistoli pirms ievietošanas tvertnes uzpildes ielietnē pagriezt, lietojiet citu sūkņa pistoli vai izmantojiet kvalificētu speciālistu palīdzību.
- Ja degvielu uzpilda no rezerves degvielas kannas, uzpildes bloķētājs neatveras. Uzpildes bloķētāju var apiet, ja dīzeļdegvielu uzpilda lēni.

¹⁾ Atkarībā no valsts.

²⁾ Ievērojiet attiecīgās valsts likumdošanu.

Degvielas veidi

Degvielas apzīmējums¹⁾

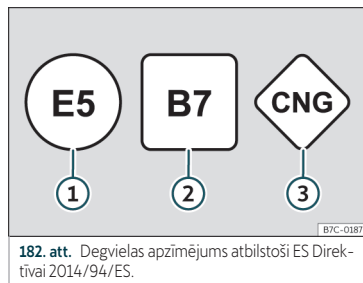

182. att. Degvielas apzīmējums atbilstoši ES Direktīvai 2014/94/ES.

Degvielas veidus apzīmē ar dažādiem simboliem, kas atrodas uz sūkņa pistoles un uz automašīnas degvielas tvertnes vāciņa. Šie apzīmējumi palīdz izvairīties no nepareizas degvielas izvēles.

- 1) **Benzīns** ar etanolu („E“ nozīmē Etanols). Skaitlis norāda etanola daļu benzīnā. Piemēram, „E5“ nozīmē, ka maksimālā etanola daļa ir 5%.
- 2) **Dīzeļdegviela** ar biodīzeļdegvielu („B“ nozīmē Biodīzeļdegviela). Skaitlis norāda biodīzeļdegvielas daļu dīzeļdeg-

vielā. Piemēram, „B7“ nozīmē, ka maksimālā biodīzeļdegvielas daļa ir 7%.

- 3) **Dabaszgāze**: CNG nozīmē Compressed Natural Gas (saspiesta dabaszgāze).

Benzīna veids

Pareizais benzīna veids ir norādīts degvielas tvertnes vāciņa iekšpusē.

Automašīna ir aprīkota ar katalizatoru, un to drīkst darbināt tikai ar **bezsvina benzīnu**. Benzīnam ir jāatbilst EN 228 standartam un ir jābūt **sēru nesaturošam**. Pieļaujams uzpildīt degvielu ar etanola daļu līdz 10% (E10)²⁾. Dažādi benzīna veidi atšķiras ar **oktānskaitli (POS)** vai ar **pretdetonācijas indeksu (AKI – "Anti-Knock Index")**.

Svina nesaturošs augstoktāna benzīns POS 95 vai vismaz parasts benzīns POS 91

Ir ieteicams uzpildīt augstoktāna benzīnu POS 95 (AKI 91). Ja tas nav pieejams, var uzpildīt parasto benzīnu POS 91 (AKI 87) (ar nelielu jaudas zudumu).

Svinu nesaturošs augstoktāna benzīns POS 95

Jālieto vismaz augstoktāna benzīns POS 95 (AKI 91).

Ja augstoktāna benzīns nav pieejams, *ārkārtas gadījumā* var lietot arī parasto benzīnu POS 91 (AKI 87). Tomēr šādā gadījumā drīkst braukt tikai ar vidēju dzinēja griešanās frekvenci un mazu dzinēja noslodzi. Pēc iespējas drīzāk uzpildiet augstoktāna benzīnu.

Svinu nesaturošs augstoktāna benzīns "Plus" POS 98 vai vismaz parasts benzīns POS 95

Ir ieteicams uzpildīt augstoktāna benzīnu "Plus" POS 98 (AKI 93). Ja tas nav pieejams, var uzpildīt augstoktāna benzīnu POS 95 (AKI 91) (ar nelielu jaudas zudumu).

Ja augstoktāna benzīns nav pieejams, *ārkārtas gadījumā* var lietot arī parasto benzīnu POS 91 (AKI 87). Tomēr šādā gadījumā drīkst braukt tikai ar vidēju dzinēja griešanās frekvenci un mazu dzinēja noslodzi. Pēc iespējas drīzāk uzpildiet augstoktāna benzīnu.

ⓘ PIESARDZĪBA

- Nedrīkst uzpildīt degvielu ar lielu etanola daļu, piemēram E30 – E100. Degvielas iekārta tiek bojāta.
- Pat viena tvertnes uzpilde ar svinu saturošu degvielu vai ar degvielu, kas satur me-

tāliskas piedevas, var neatgriezeniski pasliktināt katalizatora darbības efektivitāti.

- Lietot drīkst tikai benzīna piedevas, ko SEAT ir apstiprinājis kā lietošanai atļautas. Piedevas, kas satur tā dēvētos oktānskaitļa palielinātājus vai detonācijas uzlabotājus, var saturēt metāliskas daļiņas, kas var būtiski bojāt dzinēju un katalizatoru. Šādas piedevas lietot nedrīkst.

- Nelietojiet degvielas, kas uz sūkņa pistoles ir apzīmētas kā metālus saturošas. LRP degvielās (*lead replacement petrol*) ir augsta metālisku piedevu koncentrācija. Dzinēja bojājumu risks!

- Benzīns ar pārāk mazu oktānskaitli var izraisīt augstu dzinēja griešanās frekvenci un lielu noslodzi, kas var radīt dzinēja bojājumus.

ⓘ Norādījums

- Automašīnu ir pieļaujams uzpildīt ar benzīnu, kura oktānskaitlis ir lielāks par attiecīgajam dzinējam nepieciešamo.
- Valstīs, kurās degviela bez sēra piedevām nav pieejama, drīkst uzpildīt arī degvielu ar nelielu sēra saturu.

Dzinēja vadības sistēma un izplūdes gāzu neitralizācijas sistēma

Temata ievads

⚠ UZMANĪBU

- Tā kā izplūdes gāzu neitralizācijas sistēmas daļas uzkarst līdz augstai temperatūrai, nenovietojiet automašīnu virs viegli uzliesmojošiem materiāliem. Aizdegšanās risks!
- Izplūdes gāzu sistēmas zonu automašīnas virsbūves apakšā nedrīkst apstrādāt ar pretkorozijas līdzekli. Aizdegšanās risks!

Kontrollampīņas

Iedegas

Izplūdes gāzu kontroles sistēmas darbības traucējums. Samaziniet ātrumu un uzmanīgi brauciet uz tuvāko servisa centru, lai pārbaudītu dzinēju.

mirgo

Aizdedzes izlaidumi, kas var sabojāt katalizatoru. Samaziniet ātrumu un uzmanīgi brauciet uz tuvāko servisa centru, lai pārbaudītu dzinēju. »

Iedegas

Cietdaļiņu filtrs aizpildīts ar sodrējiem»» 296. lappuse .

EPC iedegas

Darbības traucējums benzīna dzinēja vadības sistēmā. Pēc iespējas ātrāk apmeklējiet servisa centru un pārbaudiet dzinēju.

Kontrollampīna EPC (Electronic Power Control) iedegas, kad tiek ieslēgta aizdedze, un tai jānodziest pēc dzinēja iedarbināšanas.

Norādījums

Kamēr kontrollampīnas  vai EPC deg, var pastāvēt dzinēja darbības traucējumi, palielināties degvielas patēriņš un samazināties dzinēja jauda.

Katalizators

Lai katalizators kalpotu ilgstoši, ievērojiet tālākos norādījumus.

- Automašīnās ar benzīna dzinējiem lietojiet tikai bezsvina benzīnu.
- Nebrauciet, līdz tvertnē beidzas visa degviela.
- Veicot eļļas maiņu vai pieliešanu, neuzpildiet pārāk daudz motoreļļas»» 302. lappuse, Motoreļļas uzpilde.

- Nemēģiniet iedarbināt dzinēju, ievēkot automašīnu, bet izmantojiet piestartēšanas vadus»» 53. lappuse .

Ja ir jūtama aizdedzes izlaišana, gaitas nevienmērība vai dzinēja jaudas pazemināšanās, dodieties uz servisa centru, lai veiktu automašīnas pārbaudi. Izplūdes gāzu brīdinājuma lampiņa  parasti iedegas iepriekš minēto simptomu parādīšanās gadījumā. Ja tas notiek, nesadegusi degviela var nonākt izplūdes gāzu sistēmā un tālāk atmosfērā. Turklāt pārkaršanas rezultātā var tikt sabojāts katalizators.

PIESARDZĪBA

Nekad nebrauciet, līdz degvielas tvertne ir pilnīgi tukša, jo nevienmērīga degvielas padeve var izraisīt aizdedzes izlaišanu. Līdz ar to nesadegušais benzīns nonāk izplūdes gāzu sistēmā un var izraisīt pārkaršanu un katalizatora bojājumus.

Vides aizsardzības norādījums

Arī tad, ja izplūdes gāzu neitralizācijas sistēma darbojas nevainojami, noteiktos dzinēja darbības režīmos izplūdes gāzēs var būt jūtama sēra smaka. Tas ir atkarīgs no sēra satura degvielā. Bieži vien to var novērst, izvēloties cita zīmola degvielu.

Cietdaļiņu filtrs

Cietdaļiņu filtrs filtrē gandrīz visas no izplūdes gāzu sistēmas izplūstošās kvēpu daļiņas. Parastos braukšanas apstākļos filtrs attīrās automātiski. Gadījumā, ja filtrs patstāvīgi neattīrās (piemēram, automašīnu pastāvīgi izmanto tikai īsiem braucieniem), kvēpi uzkrājas un parādās ziņojums vadītājam:  **Cietdaļiņu filtrs: braukšanas laikā notiek attīrīšana. Skatiet rokasgrāmatu.** Cietdaļiņu filtram ir nepieciešama attīrīšana (reģenerācija).

Cietdaļiņu filtra reģenerācija

Nosacījums reģenerācijas braucienam: dzinējs ir sasniedzis darba temperatūru.

- Brauciet ar ātrumu vismaz 80 km/h »» 
- Uz dažām sekundēm pilnībā noņemiet kāju no akceleratora pedāļa, lai automašīna varētu ripot ar ieslēgtu pārnesumu.
- Ievērojiet spēkā esošo ātruma ierobežojumus un pārnesuma izvēles ieteikumus.
- Atkārtojiet šo procedūru (paātrināšanos un ļaušanu ripot), līdz kontrollampīna nodziest.

Šai procedūrai ir nepieciešams cietdaļiņu filtra autonomos attīrīšanas process, un tā var aizņemt kādu laiku.

Ja kontrollampīna **nenodziest**, dodieties uz servisa centru, lai novērstu darbības traucējumu.

⚠ UZMANĪBU

Kad cietdaļiņu filtrs atrodas reģenerācijas fāzē, pielāgojiet braukšanas ātrumu laikā apstākļiem, brauktuves stāvoklim, reljefam un satiksmes situācijai. Sistēmas sniegtie braukšanas ieteikumi nedrīkst būt iemesls attiecīgajā valstī spēkā esošo satiksmes noteikumu neievērošanai.

ⓘ PIESARDZĪBA

- Ja izplūdes gāzu sistēma nosaka, ka cietdaļiņu filtrs drīz būs pilns, filtra pašattīršanās funkcija iesaka optimālo pārneseņu attīrīšanas nodrošināšanai.
- Tā kā cietdaļiņu filtra reģenerācija rada augstu temperatūru, ir iespējams, ka dzesēšanas sistēmas ventilators pēc dzinēja izslēgšanas turpina darboties arī tad, ja tas vēl nav sasniedzis darba temperatūru.
- Reģenerācijas laikā var parādīties trokšņi, rasties smaka un paaugstināties brīvgaits apgriezieni.
- Lai nesaisinātu cietdaļiņu filtra kalpošanas laiku, vienmēr izmantojiet pareizo motoreļļu un degvielu. Izvairieties arī no pastāvīgiem braucieniem nelielos attālumos.

Motora nodaļījums**Darbi motora nodaļījumā**

Veicot darbus motora nodaļījumā, piemēram, pārbaudot un uzpildot darba šķidrumus, pastāv savainojumu, apdegumu, negadījumu un ugunsgrēka risks.

Tāpēc ir stingri jāievēro tālāk sniegtie brīdinājumi un vispārīgie drošības noteikumi.

Automašīnas motora nodaļījums ir potenciāli bīstama vieta >>> ⚠.

⚠ UZMANĪBU

Veicot darbus motora nodaļījumā, var gūt savainojumus un apdegumus, kā arī pastāv negadījumu un ugunsgrēka risks!

- Apturiet dzinēju, izslēdziet aizdedzi un ieslēdziet elektronisko stāvbremzi. Nospiediet automātiskās pārneseņkārības P taustiņu. Ļaujiet dzinējam atdzist.
- Nekad neatveriet motora nodaļījuma pārsegu, ja redzat, ka no dzinēja izplūst tvaiki vai dzesēšanas šķidrums. Nogaidiet, līdz tvaiki vai dzesēšanas šķidrums vairs neizplūst.
- Neļaujiet bērniem uzturēties motora nodaļījuma tuvumā.
- Nekad neizlejiet darba šķidrumus uz karsta dzinēja, jo šie šķidrumi (piemēram, dzesēšanas šķidrums sastāvā esošais antifrīza koncentrāts) var uzliesmot!

- Izvairieties no īssavienojumiem elektriskajā sistēmā, jo īpaši pie piestartēšanas vadu pievienošanas punktiem >>> 53. lappuse. Akumulatoru baterijas eksplozijas risks!

- Veicot darbus motora nodaļījumā, ir jāreķinās, ka arī izslēgtas aizdedzes gadījumā dzesēšanas sistēmas ventilators patstāvīgi ieslēdzas. Savainojumu risks!

- Nekad nenosedziet dzinēju ar papildu izolējošiem materiāliem, piemēram, ar segu. Aizdegšanās risks!

- Kamēr dzinējs ir karsts, nekad neatveriet dzesēšanas šķidrums izplešanās tvertnes vāciņu. Dzesēšanas sistēma atrodas zem spiediena!

- Lai pasargātu seju, plaukstu un rokas no karstiem tvaikiem un dzesēšanas šķidrums, tvertnes vāciņš atverot ir jānosedz ar biezu drānu.

- Nekad neatstājat motora nodaļījuma priekšmetus, piemēram, tīrīšanas drānas vai instrumentus.

- Ja nepieciešams veikt darbus zem automašīnas, automašīnai ir papildus droši jāatbalsta ar piemērotiem balstošiem paliktņiem. Tikai ar domkratu vien nepietiek, lai automašīnas stāvoklis būtu drošs – savainojumu risks!

- Veicot pārbaudes un kontroles darbus dzinēja iedarbināšanas laikā vai dzinējam darbojoties, papildu bīstamību un pat draudus dzīvībai rada rotējošas detaļas (piemēram, ķīļsiksnas, ģeneratori, dzesēšanas sistēmas ventilatori), kā arī aizdedzes sistēmas >>>

augstspriegums. Papildus ņemiet vērā tālāk minētos norādījumus.

- Nekad nepieskarieties aizdedzes sistēmas elektriskajiem vadiem.
- Nodrošinieties, lai rotējošās dzinēja daļās neieklātu rotaslietas, brīvi apgērba gabali vai gari mati. Tas var būt bīstami dzīvībai. Tāpēc pirms darbu veikšanas vienmēr noņemiet rotaslietas, saspraudiet garus matus un parūpējieties, lai apgērba gabali piekļautos ķermenim.
- Ja ir ieslēgts kāds no kustības stāvokļiem vai pārnese, nekādā gadījumā nedrīkst nekontrolēti piedot gāzi. Automašīna var izkustēties no vietas pat tad, ja rokas bremze ir pievilkta. Tas var būt bīstami dzīvībai.
- Ja ir jāveic darbi ar degvielas sistēmu vai elektrisko sistēmu, papildus ievērojiet tālākos brīdinājumus.
 - Vienmēr atvienojiet automašīnas akumulatoru bateriju no elektriskā tīkla.
 - Nesmēķējiet.
 - Nekad nestrādājiet atklātas liesmas tuvumā.
 - Vienmēr sagatavojiet darbu kārtībā esošu ugunsdzēsamo aparātu.

Vides aizsardzības norādījums

- Lai savlaicīgi konstatētu sūces, regulāri ir jāpārbauda zeme automašīnas apakšā. Ja uz zemes ir redzamas eļļas vai citu darba

šķidrumu peļķes, nogādājiet automašīnu servisa centrā, lai to pārbaudītu.

- Noplūdušie darba šķidrumi kaitīgi iedarbojas uz apkārtnējo vidi. Tāpēc regulāri pārbaudiet zemi zem automašīnas. Ja ir redzamas eļļas vai citu darba šķidrumu peļķes, nogādājiet automašīnu servisa centrā, lai to pārbaudītu.

Norādījums

Automašīnās ar stūres novietojumu labajā pusē* dažas šķidrumu tvertnes atrodas pretējā motora nodalījuma pusē >>> **185. att.**

Motora nodalījuma pārsega atvēršana un aizvēršana

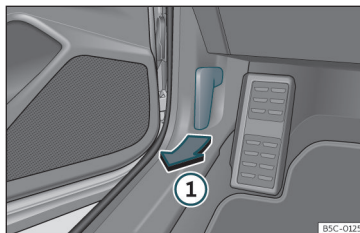

183. att. Atbloķēšanas svira vadītāja kāju zonā.

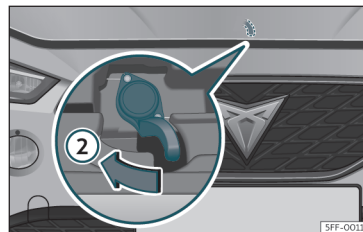



184. att. Svira zem motora nodalījuma pārsega.

Motora nodalījuma pārsega atvēršana

Motora nodalījuma pārsegu atbloķē no automašīnas salona.

Pirms motora nodalījuma pārsega atvēršanas pārliecinieties, ka stikla tīrītāju sviras ir pieļiekta pie priekšējā stikla.

- Atveriet durvis un pavelciet zem instrumentu paneļa esošo sviru >>> **183. att.** .
- Lai atvērtu motora nodalījuma pārsegu, ar roku nospiediet pa kreisi sviru, kas atrodas vidū zem motora nodalījuma pārsega >>> **184. att.** . Tvērējāķis tiek atbloķēts.
- Atveriet motora nodalījuma pārsegu. Atbrīvojiet stiprinājuma stieni un ievietojiet to paredzētajā stiprinājuma vietā motora nodalījuma pārsegā.

Motora nodalījuma pārsega aizvēršana

- Paceliet motora nodalījuma pārsegu nedaudz uz augšu.
- Atāķējiet stiprinājuma stieni un iestipriniet to paredzētajā turētājā.
- No apmēram 30 cm augstuma ļaujiet pārsegam nokrist, lai tas nofiksētos.

Ja motora nodalījuma pārsegs nav pareizi nobloķēts, nespiediet to uz leju. Atkal atveriet to un ļaujiet tam nokrist, kā aprakstīts iepriekš.

⚠ UZMANĪBU

Pārliecinieties, ka pārsegs ir labi aizvērts. Ja pārsegs atveras brauciena laikā, tas var izraisīt negadījumu.

❗ PIESARDZĪBA

Lai izvairītos no motora nodalījuma pārsega un stikla tīrītāju sviru bojājumiem, motora nodalījuma pārsegu atveriet tikai tad, kad stikla tīrītāju sviras ir pieliektas pie stikla.

Šķidrumu līmeņa pārbaude

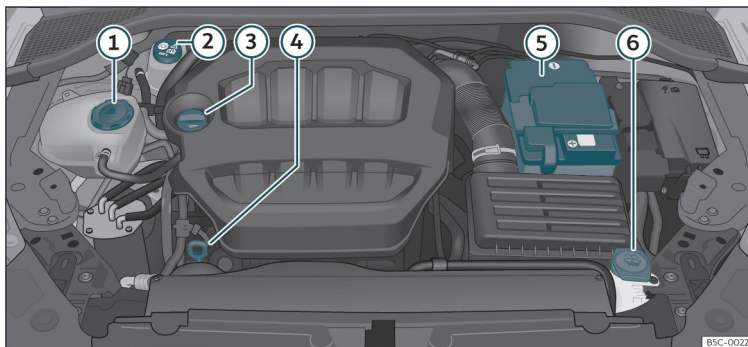

185. att. Dažādu elementu izvietojuma shēma.

Automašīnas darba šķidrumu līmenis ir regulāri jāpārbauda. Nekad savstarpēji nesajauciet darba šķidrumus. Tas var izraisīt smagus dzinēja bojājumus.

- 1 Dzeses šķidruma izplešanās tvertne »» 303. lappuse
- 2 Bremžu šķidruma tvertne »» 305. lappuse

- 3 Motoreļļas uzpildes ielietne »» 302. lappuse
- 4 Motoreļļas tausts »» 301. lappuse
- 5 Akumulatoru baterija »» 307. lappuse

»

- ⑥ Stiklu mazgāšanas šķidrums tvertne
»» 306. lappuse

i Norādījums

Elementu izvietojums var atšķirties atkarībā no dzinēja.

Motoreļļa

Vispārēji norādījumi

Rūpnīcā ir uzpildīta īpašas kvalitātes vissezonu eļļa, kuru var izmantot visu gadu.

Tā kā augstvērtīga motoreļļa ir priekšnosacījums, lai dzinējs darbotos nevainojami un kalpotu ilgu laiku, eļļas uzpildei un maiņai drīkst lietot tikai eļļu, kas atbilst VW standartos noteiktajām prasībām.

Iesakām eļļas maiņu veikt kādā no SEAT servisa centriem vai specializētā servisa centrā.

Ja motoreļļas līmenis ir par zemu

Servisa centrā jūs varat noskaidrot jūsu automašīnai piemēroto eļļas veidu.

Ja ieteiktā motoreļļa nav pieejama, **ārkārtas situācijā** drīkst līdz nākamajai eļļas maiņai **vienu reizi** uzpildīt maksimāli 0,5 l eļļas, kas atbilst tālāk norādītajiem standartiem.

- *Benzīna dzinēji:* VW 504 00, VW 502 00, VW 508 00, ACEA C3 vai API SN standarts.

Eļļas maiņu veiciet servisa centrā.

Lai garantētu augstu CUPRA dzinēju jaudu, CUPRA iesaka lietot SEAT oriģinālo eļļu.

Lietojot motoreļļu, kas atbilst VW 504 00 standartam, VW 508 00 standarta eļļas vietā, var palielināties degvielas patēriņš un CO₂ emisijas.

Motoreļļas piedevas

Nepiejauciet motoreļļai nekādas papildu smērvielas. Garantija nesedz šādu piedevu izraisītu bojājumus.

i PIESARDZĪBA

Ja ir uzpildīta motoreļļa, kas atšķiras no iepriekš minētajos priekšrakstos vai jūsu servisa centra norādītās, lūdzu, ievērojiet tālāk minēto.

- Nevar pilnībā izslēgt dzinēja un cietdaļiņu filtra* bojājumu risku.
- Ja ir pielīti vairāk kā 0,5 l motoreļļas, varat turpināt braukt. Pēc iespējas ātrāk apmeklējiet servisa centru un veiciet eļļas nomaiņu. Pretējā gadījumā pastāv dzinēja bojājumu risks.
- Ja ir pielīti vairāk nekā 0,5 l motoreļļas, brauciet ar mazu dzinēja slodzi un tikai ar vidējiem dzinēja apgriezieniem. Nebrauciet

ātrāk par 80 km/h un tālāk par 300 km (aptuveni). Pēc iespējas ātrāk apmeklējiet servisa centru un veiciet eļļas nomaiņu. Pretējā gadījumā pastāv dzinēja bojājumu risks.

- Jūs esat atbildīgs par iespējamām automašīnas (dzinēja, izplūdes gāzu sistēmas) bojājumiem. Ja neesat pārliecināts, neiedarbiniet dzinēju un izmantojiet kvalificētu speciālistu palīdzību.
- Ja motoreļļas vietā esat pielījis citu šķidrums, neiedarbiniet dzinēju. Izmantojiet kvalificētu speciālistu palīdzību. Dzinēja bojājumu risks!

i Norādījums

Pirms garākiem braucieniem iesakām iegādāties atbilstošas VW specifikācijas motoreļļu un brauciena laikā turēt to automašīnā. Tādējādi jums vienmēr būs pieejama pareizā motoreļļa, ko vajadzības gadījumā pieliet.

Brīdinājuma lampiņa

deg sarkanā krāsā

Nebrauciet tālāk!

Motoreļļas spiediens par zemu. Izslēdziet dzinēju! Pārbaudiet motoreļļas līmeni.

Ja brīdinājuma lampiņa  mirgo un vienlaikus atskan trīs akustiski brīdinājuma signāli, apstādiniet dzinēju un pārbaudiet eļļas līmeni. Ja nepieciešams, uzpildiet eļļu» 302. lappuse .

Ja kontrollampiņa  mirgo, kaut arī eļļas līmenis ir pareizs, *nebrauciet tālāk*. Dzinēju nedrīkst darbināt arī brīvgaitā. Izmantojiet kvalificētu speciālistu palīdzību.

deg dzeltenā krāsā

Pēc iespējas drīzāk pārbaudiet motoreļļas līmeni. Tiklīdz rodas iespēja, uzpildiet eļļu» 302. lappuse .

mirgo dzeltenā krāsā

Eļļas līmeņa sensora traucējums.

Apmeklējiet servisa centru un veiciet pārbaudi. Līdz tam eļļas līmenis drošības labad ir jāpārbauda katrā uzpildes reizē.

UZMANĪBU

Nemiet vērā drošības norādījumus »  Brīdinājuma lampiņas un kontrollampiņas 83. lappuse.

Motoreļļas līmeņa pārbaude

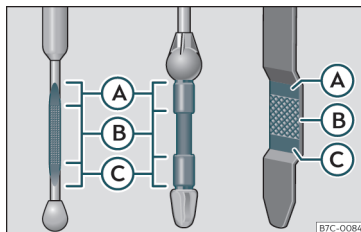







186. att. Eļļas tausts.

Motoreļļas līmeni var nolasīt uz eļļas tausta.

Eļļas līmeņa noteikšana

- Novietojiet automašīnu uz līdzena pamata.
- Īsu brīdi darbiniet dzinēju brīvgaitā un atkal izslēdziet to, kad ir sasniegta darba temperatūra.
- Pagaidiet 2 minūtes.
- Izvelciet eļļas taustu. Noslaukiet eļļas taustu ar sausu drānu un iebīdīet to līdz galam atpakaļ.
- Tad taustu atkal izvelciet un nolasiet eļļas līmeni» 186. att. . Ja nepieciešams, uzpildiet motoreļļu.

Motoreļļas līmenis var atrasties starp zonām  un , bet nedrīkst pārsniegt zonu .

- Zona : neuzpildiet eļļu.
- Zona : varat uzpildīt eļļu, tomēr eļļas līmenim ir jāpaliek šajā zonā.
- Zona : uzpildiet eļļu līdz zonai .

Atkarībā no braukšanas veida un automašīnas ekspluatācijas apstākļiem eļļas patēriņš var sasniegt 0,5 l/1000 km. Pirmo 5000 km laikā patēriņš var būt lielāks. Tāpēc motoreļļas līmenis ir regulāri jāpārbauda – vislabāk katrā degvielas uzpildes reizē un pirms garākiem braucieniem.

UZMANĪBU

Darbi ar dzinēju un motora nodalījumā ir jāveic ļoti piesardzīgi.

- Pirms veicat jebkuru darbu motora nodalījumā, **ņemiet vērā attiecīgos brīdinājumus » 297. lappuse.**

PIESARDZĪBA

Ja eļļas līmenis atrodas virs zonas , **neidarbiniet dzinēju. Tas var izraisīt dzinēja un katalizatora bojājumus. Sazinieties ar servisa centru.**

Motoreļļas uzpilde

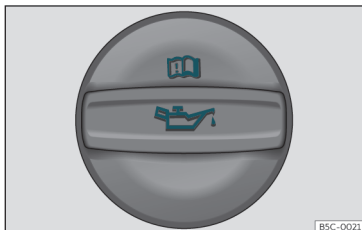

187. att. Motoreļļas uzpildes ielietnes vāciņš motora nodalījumā.

Pirms atverat motora nodalījuma pārsegu, izlasiet un ievērojiet attiecīgos brīdinājumus >>> **△** Darbi motora nodalījumā 297. lappuse.

Eļļas uzpilde

- Izskrūvējiet motoreļļas uzpildes ielietnes vāciņu >>> **187. att.**
- Uzmanīgi pieļējiet motoreļļu nelielos daudzumos (ne vairāk kā 0,5 l).
- Lai izvairītos no pārpildīšanas, pagaidiet 2 minūtes pēc katras pieliešanas un vēlreiz pārbaudiet eļļas līmeni >>> 301. lappuse.
- Ja nepieciešams, pieļējiet vēl nedaudz eļļas.

- Kad eļļas līmenis ir sasniedzis vismaz zonu >>> **186. att. (B)**, uzmanīgi uzskrūvējiet uzpildes ielietnes vāciņu >>> **!**

Motoreļļas uzpildes ielietnes atrašanās vieta ir parādīta attiecīgajā motora nodalījuma shēmā >>> 299. lappuse.

Motoreļļas specifikācija >>> 300. lappuse.

△ UZMANĪBU

Eļļa ir viegli uzliesmojoša! Uzpildes laikā eļļa nedrīkst nonākt uz karstām dzinēja daļām.

! PIESARDZĪBA

Ja eļļas līmenis atrodas virs zonas >>> **186. att. (A)**, neiedarbiniet dzinēju. Tas var izraisīt dzinēja un katalizatora bojājumus. Sazinieties ar servisa centru.

⚙ Vides aizsardzības norādījums

Eļļas līmenis nekādā gadījumā nedrīkst atrasties virs zonas >>> **186. att. (A)**, jo pretējā gadījumā eļļa var tikt iesūkta motoreļļas kartera ventilācijas sistēmā un caur izplūdes gāzu sistēmu izplūst atmosfērā.

i Norādījums

Pirms garākiem braucieniem iesakām iegādāties atbilstošas VW specifikācijas motoreļļu un brauciena laikā turēt to automašīnā. Tādējādi jums vienmēr būs pieejama

pareizā motoreļļa, ko vajadzības gadījumā pieliet.

Motoreļļas maiņa

Iesakām motoreļļas nomaiņu uzticēt servisa centram.

△ UZMANĪBU

Mainiet motoreļļu patstāvīgi tikai tad, ja jums ir nepieciešamās speciālās zināšanas.

- Pirms atverat motora nodalījuma pārsegu, izlasiet un ievērojiet attiecīgos brīdinājumus >>> 297. lappuse.
- Vispirms ļaujiet dzinējam atdzist. Karsta eļļa var radīt apdegumus!
- Lietojiet aizsargbrilles, jo eļļas šļakatas var radīt apdegumus.
- Ar pirkstiem atskrūvējot eļļas izlaišanas atveres skrūvi, turiet rokas horizontāli, lai izplūstošā eļļa nevarētu notecēt lejā pa roku.
- Ja jūsu āda nonāk saskarē ar motoreļļu, nekavējoties rūpīgi to nomazgājiet.
- Eļļa ir indīga! Līdz utilizācijai glabājiet lietoto eļļu bērniem nepieejamā vietā.

ⓘ PIESARDZĪBA

Nepiejauciet motoreļļai nekādas papildu smērvielas. Dzinēja bojājumu risks! Bojājumus, kas radušies, lietojot papildu piedevas, garantija nesedz.

🌿 Vides aizsardzības norādījums

- Mēs iesakām motoreļļas un filtra nomainītu veikt SEAT servisa centrā.
- Eļļa nekādā gadījumā nedrīkst nonākt notekūdeņu sistēmā, uz zemes vai apkārtējā vidē.
- Lietotās eļļas savākšanai izmantojiet speciāli paredzētu tvertni, kurā ietilpst viss dzinējā esošais eļļas daudzums.

Dzses sistēma

Dzses šķidrumsa specifiskācijas

Rūpnīcā dzinēja dzses sistēma tiek uzpildīta ar īpaši sagatavotu ūdens un vismaz 40% antifrīza koncentrāta **G12evo** (TL-VW 774 L) maisījumu. Šis maisījums nodrošina aizsardzību pret sasaldēšanu līdz -25°C (-13°F) temperatūrai un pasargā dzinēja dzses sistēmas vieglmetāla daļas no korozijas. Tas novērš arī kaļķa nogulšņu veidošanos un būtiski paaugstina dzses šķidrumsa vārīšanās temperatūru.

Lai pasargātu dzses sistēmu, antifrīza koncentrāta daļai vienmēr ir jāsasniedz vismaz 40% – arī silta klimata apstākļos un tad, ja aizsardzība pret sasaldēšanu nav nepieciešama.

Ja klimatisko apstākļu dēļ ir nepieciešama lielāka aizsardzība, antifrīza koncentrāta daļu var palielināt, taču tikai līdz 60%, jo pretējā gadījumā aizsardzība pret sasaldēšanu mazinās un dzsesēšana līdz ar to pasliktinās.

Lai nodrošinātu optimālu aizsardzību pret koroziju, pieļejamajam dzses šķidrumam ir jāsatvā no **destilēta ūdens** un vismaz 40% antifrīza koncentrāta **G12evo** maisījuma. Sajaucot **G12evo** ar dzinēja dzses šķidrumu **G13** (TL-VW 774 J), **G12 plus-plus** (TL-VW 774 G), **G12 plus** (TL-VW 774 F), **G12** (sarkans) vai **G11** (zilzaļš), pasliktinās aizsardzība pret koroziju, un tāpēc no tā būtu jāizvairās.

⚠️ UZMANĪBU

Ja dzses sistēmā ir pārāk maz dzses šķidrumsa, dzinējs var apstāties, tādējādi izraisot smagu savainojumu risku.

- Antifrīza koncentrāta daļa procentos ir jātur nemainīga. Jāņem vērā ir arī paredzamā zemākā gaisa temperatūra apgabālā, kurā automašīnu plānots izmantot.
- Kad apkārtējā gaisa temperatūra ir ļoti zema, dzses šķidrums var sasalt un tādēļ braucieni turpināt vairs var nebūt iespējams.

ⓘ PIESARDZĪBA

Orģinālo antifrīza koncentrātu nekad nesajauciet ar citiem dzses šķidrumiem, kurus SEAT nav atļāvis lietošanai.

- Ja šķidrumsa krāsa izplešanās tvertnē nav violeta, bet gan, piemēram, brūna, tas nozīmē, ka antifrīza koncentrāts **G12evo** ir ticis sajaukts ar citu nepiemērotu dzses šķidrumu. Šajā gadījumā dzinēja dzses šķidrums ir nekavējoties jānomaina.

🌿 Vides aizsardzības norādījums

Dzses šķidrums un antifrīza koncentrāti var piesārņot apkārtējo vidi. Izlījis dzses šķidrums ir jāsavāc un jāutilizē atbilstoši vides aizsardzības prasībām.

Dzeses šķidrums uzpilde

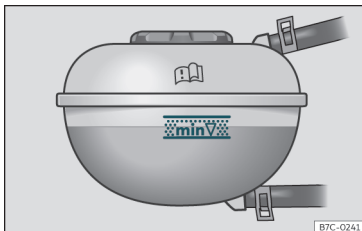

188. att. Motora nodalījumā: marķējums uz dzinēja dzeses šķidrums izplešanās tvertnes.



189. att. Motora nodalījums: dzinēja dzeses šķidrums izplešanās tvertnes vāciņš.

Dzeses šķidrums atrodas motora nodalījumā»»» 299. lappuse .

Kad dzeses šķidrums līmenis atrodas zem atzīmes **MIN** (minimums), uzpildiet dzeses šķidrums.

Dzeses šķidrums līmeņa pārbaude

- Novietojiet automašīnu uz līdzena pamata.
- Izslēdziet aizdedzi.
- Nolasiet dzeses šķidrums līmeni uz dzeses šķidrums izplešanās tvertnes. Kad dzinējs ir auksts, dzeses šķidrums līmenim ir jāatrodas starp atzīmēm»»» **188. att.** . Kad dzinējs ir silts, tas var atrasties arī nedaudz virs augšējās atzīmes.

Dzeses šķidrums uzpilde

- Ļaujiet dzinējam atdzist.
- Nosedziet dzeses šķidrums izplešanās tvertnes vāciņu ar drānu un, griežot pa kreisi, uzmanīgi noskrūvējiet to »»» ⚠.
- Uzpildiet dzeses šķidrums tikai tad, ja izplešanās tvertne vēl ir atļicis zināms daudzums dzeses šķidrums, jo pretējā gadījumā var rasties **dzinēja bojājumi!** Ja izplešanās tvertne dzeses šķidrums vairs nav, neturpiniet braucienu. Izmantojiet kvalificētu speciālistu palīdzību »»» ⓘ.
- Ja izplešanās tvertne vēl atrodas dzeses šķidrums atlikums, uzpildiet dzeses šķidrums līdz augšējai atzīmei.
- Turpiniet dzeses šķidrums uzpildi, līdz šķidrums līmenis stabilizējas.
- Cieši uzskrūvējiet vāciņu.

Dzeses šķidrums zudums gadījumā apmeklējiet servisa centru un veiciet dzeses sistēmas pārbaudi.

⚠ UZMANĪBU

- Dzeses sistēma atrodas zem spiediena! Nekad neatveriet dzeses šķidrums izplešanās tvertnes vāciņu, kamēr dzinējs ir silts vai karsts. Apgedumu risks!
- Glabājiet antifrīzu tikai aizvērtā oriģinālajā iepakojumā bērniem nepieejamā vietā.
- Veicot darbus motora nodalījumā, ir jāreķinās, ka arī izslēgtas aizdedzes gadījumā dzeses sistēmas ventilators patstāvīgi ieslēdzas. Savainojumu risks!

ⓘ PIESARDZĪBA

Ja izplešanās tvertne vairs nav dzeses šķidrums, novietojiet automašīnu drošā vietā un nebrauciet tālāk. Izmantojiet kvalificētu speciālistu palīdzību.

Bremžu šķidrums

Bremžu šķidruma pārbaude un uzpilde



190. att. Motora nodalījums: bremžu šķidruma tvertnes vāciņš.

Bremžu šķidruma tvertne atrodas motora nodalījumā»» 299. lappuse .

Bremžu šķidruma līmeņa pārbaude

Bremžu šķidruma līmenim ir jāatrodas starp atzīmēm **MIN** un **MAX**

Ja īsā laikā bremžu šķidruma līmenis būtiski samazinās vai nokrītas zem atzīmes **MIN**, bremžu sistēmā var būt sūce. Izmantojiet kvalificētu speciālistu palīdzību. Par bremžu šķidruma līmeni ziņo arī kontrollampīņa mērinstrumentu bloka ekrānā»» 82. lappuse .

Automašīnās ar stūres novietojumu labajā pusē bremžu šķidruma tvertne atrodas pretējā motora nodalījuma pusē.

Bremžu šķidruma nomainīšana

Iesakām bremžu šķidrumu nomainīt kādā no SEAT servisa centriem.

⚠ UZMANĪBA

Bremžu atteici vai to darbības efektivitātes samazināšanos var izraisīt pārāk zems bremžu šķidruma līmenis un bremžu šķidrums, kas ir pārāk vecs vai nepiemērots.

- Regulāri pārbaudiet bremžu sistēmu un bremžu šķidruma līmeni!
- Intensīvs bremžu noslogojums ar vecu bremžu šķidrumu var izraisīt tvaika burbulīšu veidošanos. Šie tvaika burbulīši samazina bremzēšanas efektivitāti, būtiski pagarina bremzēšanas ceļu un var izraisīt pilnīgu bremžu sistēmas atteici.
- Pārliecinieties, ka tiek izmantots pareizais bremžu šķidrums. Lietojiet tikai bremžu šķidrumu, kas atbilst VW standartam 501 14.
- VW standartam 501 14 atbilstošs bremžu šķidrums ir pieejams CUPRA specializētājā servisa centrā vai pie kāda no SEAT pilnvarotajiem izplatītājiem. Ja tas nav pieejams, izmantojiet tikai augstas kvalitātes bremžu šķidrumu, kas atbilst DIN ISO 4925 CLASS 4 vai ASV standarta FMVSS 116 DOT 4 prasībām.

- Pieļeamajam bremžu šķidrumam jābūt jaunam.
- Glabājiet bremžu šķidrumu tikai aizvērtā oriģinālajā iepakojumā bērniem nepieejamā vietā. Saundēšanās risks!

🚫 PIESARDZĪBA

Bremžu šķidrums nedrīkst nonākt uz auto mašīnas lakas/krāsas pārklājuma, jo tam ir bojājoša iedarbība.

🌸 Vides aizsardzības norādījums

Bremžu šķidrums var piesārņot apkārtējo vidi. Lietotos darba šķidrumus savāciet un tehniski pareizi nododiet utilizācijai.

Stiklu mazgāšanas šķidrums tvertne

Stiklu mazgāšanas šķidrums tvertne pārbaude un uzpilde

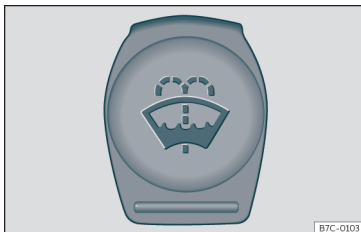



191. att. Motora nodalījumā: stiklu mazgāšanas šķidrums tvertnes vāciņš.

Stiklu mazgāšanas šķidrums tvertne atrodas motora nodalījumā»»» 299. lappuse.

Regulāri pārbaudiet stiklu mazgāšanas šķidrums līmeni un, ja nepieciešams, uzpildiet.

Stiklu mazgāšanas šķidrums tvertne atrodas mazgāšanas šķidrums vējstiklam un aizmugurējam stiklam.

- Atveriet motora nodalījuma pārsegu  »»» 297. lappuse.
- Stiklu mazgāšanas šķidrums tvertni var atpazīt pēc simbola  uz tās vāciņa.

- Pārbaudiet, vai tvertne vēl atrodas pietiekams daudzums stiklu mazgāšanas šķidrums.

Ar tīru ūdeni vien nepietiek, lai labi notīrītu stiklus. Tāpēc iesakām vienmēr pievienot ūdenim piemērotu mazgāšanas līdzekli.

Ieteicamie stiklu mazgāšanas līdzekļi

- Siltajā gada laikā stiklu tīrībai iesakām lietot G 052 184 A1 (vasarai). Maisījuma sastāva attiecība mazgāšanas šķidrums tvertne: 1:100 (1 daļa koncentrāta uz 100 daļām ūdens).
- Lietošanai visa gada garumā stiklu tīrībai iesakām G 052 164 A2. Aptuvenā maisījuma sastāva attiecība ziemā līdz -18°C (0°F): 1:2 (1 daļa koncentrāta uz 2 daļām ūdens); citos apstākļos maisījuma sastāva attiecība mazgāšanas šķidrums tvertne – 1:4.

Stiklu mazgāšanas šķidrums tvertnes ietilpība ir norādīta»»» 339. lappuse.

⚠ PIESARDZĪBA

Ja aukstumizturīgās piedevas daļa stiklu mazgāšanas šķidrums nav pietiekama, šķidrums var sasalt uz priekšējā un uz aizmugurējā stikla un ierobežot redzamību uz priekšu un uz aizmuguri.

- Kad gaisa temperatūra ir zema, iepildiet stiklu mazgāšanas ierīcē tikai šķidrums ar pietiekamu aukstumizturību.
- Nekad nelietojiet stiklu mazgāšanas ierīcē zemā gaisa temperatūrā, kamēr ventilācijas

sistēma nav uzsildījusi priekšējo stiklu. Pretējā gadījumā aukstumizturīgais maisījums var piesalt uz priekšējā stikla un ierobežot redzamību.

⚠ PIESARDZĪBA

Nekad nepievienojiet stiklu mazgāšanas šķidrums antifrīza koncentrātu vai citas nepiemērotas piedevas. Šādā gadījumā uz loga stikla var veidoties eļļainas plēves kārtiņa, kas būtiski ierobežo redzamību.

- Izmantojiet tīru, dzidru ūdeni, kuram pievienots kāds no CUPRA ieteiktajiem stiklu mazgāšanas līdzekļiem.
- Ja nepieciešams, pievienojiet stiklu mazgāšanas šķidrums piemērotu aukstumizturīgu piedevu.

⚠ PIESARDZĪBA

- Nekad nejauciet CUPRA ieteiktos tīrīšanas līdzekļus ar citiem tīrīšanas līdzekļiem. Pretējā gadījumā var izraisīt sastāvdaļu koagulāciju un tādējādi nobloķēt stiklu mazgātāja sprauslas.
- Uzpildes laikā nekādā gadījumā nesajauciet darba šķidrumus! Citādi var izraisīt nopietnus darbības traucējumus vai dzinēja bojājumus!
- Stiklu mazgāšanas šķidrums trūkums var pasliktināt redzamību caur vējstiklu.

Automašīnas 12 V akumulatoru baterija

Lietošanas norādījumi

Akumulatoru baterija atrodas motora nodalījumā, un tai **nav vajadzīga apkope**. Tā tiek pārbaudīta tehniskās apkopes laikā. Īpaši vasarā un ziemā tomēr pārbaudiet, vai spaiļes ir tīras un vai to pievilksanas spēka moments ir pareizs.

Lai veiktu jebkuru darbu ar akumulatoru bateriju, ir vajadzīgas kvalificēta speciālista iemaņas. Uzticiet darbus ar akumulatoru bateriju CUPRA specializētajam servisa centram, SEAT pilnvarotajam izplatītājam vai specializētam servisa centram: apdegumu un akumulatoru baterijas eksplozijas risks!

Akumulatoru bateriju nedrīkst atvērt! Nemēģiniet mainīt akumulatoru baterijā esošā šķidrums līmeni. Pretējā gadījumā no akumulatoru baterijas izplūst sprādzienbīstama gāze. Eksplozijas risks!

Brīdinājuma zīmes uz akumulatoru baterijām



Izmantojiet aizsargbrilles.



Akumulatoru elektrolīts ir ķīmiski ļoti agresīvs. Izmantojiet aizsargcimdus un aizsargbrilles. Uzšakstījušos elektrolītu noskalojiet ar lielu daudzumu ūdens.



Uguns, dzirksteles, atklātas liesmas un smēķēšana ir aizliegta!



Uzlādējiet akumulatoru bateriju tikai telpās ar labu ventilāciju. Eksplozijas risks!



Neļaujiet bērniem tuvoties elektrolītam un akumulatoru baterijām.



Vienmēr ievērojiet lietošanas instrukciju.

Akumulatoru baterijas atvienošana

Akumulatoru bateriju drīkst atvienot tikai izņēmuma gadījumos. Kad akumulatoru bateriju atvieno, tiek zaudētas dažas automašīnas funkcijas. Kad akumulatoru baterija atkal tiek pievienota, šīs funkcijas ir jāieprogrammē no jauna.

Kad atvienojat akumulatoru bateriju no automašīnas elektriskā tīkla, vispirms atvienojiet mīnusa un pēc tam plusa vadu.

Pirms atvienojat akumulatoru bateriju, deaktivizējiet pretaizdzīšanas signalizācijas sistēmu*! Pretējā gadījumā atskanēs trauksmes signāls.

Ilgstoša stāvēšana

Automašīna ir aprīkota ar sistēmu, kas kontrolē elektroenerģijas patēriņu, kad dzinējs ilgstoši netiek darbināts»» 310. lappuse . Lai izvairītos no akumulatoru baterijas izlādēšanās, dažas funkcijas, piemēram, salona apgaismojums vai durvju atvēršana ar tālvadības atslēgu, iespējams, īslaicīgi deaktivizējas.

Tiklīdz ieslēdz aizdedzi un iedarbina dzinēju, šīs funkcijas atkal ir pieejamas.

Eksploatācija ziemas apstākļos

Ziemā dzinēja iedarbināšanai pieejamā jauda var mazināties un, ja nepieciešams, akumulatoru baterija ir jāuzlādē »»

UZMANĪBU

Darbi ar automašīnas akumulatoru bateriju un elektrisko sistēmu var izraisīt savainojumus, ķīmiskus apdegumus, negadījumus un ugunsgrēku.

- Lietojiet aizsargbrilles. Neļaujiet skābi vai svīnu saturošām daļiņām nokļūt acīs, uz ādas vai uz apģērba.
- Akumulatoru elektrolīts ir ķīmiski ļoti agresīvs. Izmantojiet aizsargcimdus un aizsargbrilles. Neapgāziet akumulatoru baterijas, jo elektrolīts var izplūst no gāzu izvadīšanas atverēm.
- Nekavējoties neitralizējiet elektrolīta šļakatas, kas nonākušas uz ādas, acīs vai uz apģērba, ar neitrālu ziepju šķīdumu un noskalojiet ar lielu daudzumu ūdens. Ja elektrolīts tiek neauši iedzerts, nekavējoties meklējiet ārsta palīdzību.
- Uguns, dzirksteles, atklātas liesmas un smēķēšana ir aizliegta! Veicot darbus ar elektrības vadiem un ierīcēm, novērsiet dzirksteļu rašanos un elektrostatisko izlādi. Nepieļaujiet akumulatoru baterijas spaiļu »»

īssavienojumu. Spēcīga dzirkstejošana rada savainojumu risku

- Akumulatoru bateriju uzlādēšanas laikā izdalās sprādzienbīstams gāzu maisījums. Akumulatoru baterijas uzlādēšanu veiciet tikai telpās ar labu ventilāciju.
- Neļaujiet bērniem tuvoties elektrolītam un akumulatoru baterijām.
- Pirms jebkādu darbu veikšanas ar elektrisko sistēmu izslēdziet dzinēju, aizdedzi un visas elektriskās ierīces. Mīnusa vadam ir jābūt atvienotam no akumulatoru baterijas. Kad maināt kvēlspuldzi, pietiek ar attiecīgās spuldzes izslēgšanu.
- Pirms atvienojat akumulatoru bateriju, atslēdziet automašīnu, lai deaktivizētu pretaizdzīšanas signalizācijas sistēmu! Pretējā gadījumā atskanēs trauksmes signāls.
- Kad atvienojat akumulatoru bateriju no automašīnas elektriskā tīkla, vispirms atvienojiet mīnusa un pēc tam plusa vadu.
- Pirms akumulatoru bateriju atkal pievienojat tīklam, izslēdziet visas elektriskās ierīces. Vispirms pievienojiet plusa vadu un pēc tam – mīnusa vadu. Nekādā gadījumā nedrīkst sajaukt pieslēguma polaritāti – vadi var aizdegties!
- Nekādā gadījumā neuzlādējiet sasalušu vai atkausētu akumulatoru bateriju – eksplozijas un ķīmisku apdegumu risks! Noteikti nomainiet akumulatoru bateriju, ja tā vienreiz ir sasalusi. Izlādējusies akumulato-

ru baterija var sasalt jau temperatūrā ap 0°C (+32°F).

- Gādājiet, lai gāzu izvadīšanas caurulīte vienmēr būtu piestiprināta akumulatoru baterijai.
- Nelietojiet bojātu akumulatoru bateriju. Eksplozijas risks! Nekavējoties nomainiet bojātu akumulatoru bateriju.

⚠ PIESARDZĪBA

- Nepakļaujiet automašīnas akumulatoru bateriju ilgstošai tiešas dienasgaismas iedarbībai, lai pasargātu akumulatoru baterijas korpusu no ultravioletajiem stariem.
- Ziemā ilgstošas stāvēšanas gadījumā pasargājiet akumulatoru bateriju no sala, lai akumulatoru baterija „nesasaltu” un netiktu sabojāta.

Brīdinājuma lampiņa

🔌 iedegas

Ģenerators darbības traucējums.

Brīdinājuma lampiņa iedegas, kad ieslēdz aizdedzi. Pēc dzinēja iedarbināšanas tai ir jānodziest.

Ja brīdinājuma lampiņa 🔌 iedegas brauciena laikā, ģenerators vairs nenodrošina automa-

šīnas akumulatoru baterijas uzlādi. Nekavējoties ir jāapmeklē tuvākais servisa centrs.

Tā kā automašīnas akumulatoru baterijas uzlādes līmenis turpina pazemināties, visas elektriskās ierīces, kas nav obligāti nepieciešamas, ir jāizslēdz.

Akumulatora baterijas elektrolīta līmeņa pārbaude

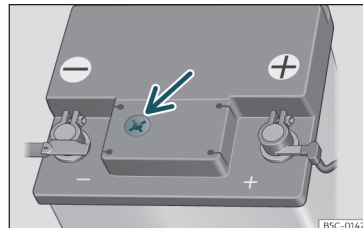

192. att. Skata lodziņš automašīnas 12 V akumulatoru baterijas augšpusē (ilustratīvs attēls).

Akumulatoru baterijas elektrolīta līmenis regulāri jāpārbauda, ja automašīnai ir liels nobraukums, valstīs ar karstu klimatu un vecākām akumulatoru baterijām.

- Atveriet motora nodalījuma pārsegu un pēc tam atlieciet uz augšu vāciņu, kas nosedz akumulatoru baterijas priekšpusi >>> ⚠ Darbi motora nodalījumā 297. lappuse.

- Pārbaudiet, kāda krāsa ir redzama apaļajā skata lodziņā akumulatoru baterijas augšpusē.
- Ja skata lodziņā ir gaisa burbulji, viegli uzsiptiet pa skata lodziņu, lai tos likvidētu.

Akumulatoru baterijas atrašanās vieta ir parādīta attiecīgajā motora nodalījuma shēmā >>> 299. lappuse.

Rādījums skata lodziņā („maģiskā acs“) maina krāsu atbilstoši akumulatoru baterijas uzlādes stāvoklim un elektrolīta līmenim.

Izšķir divas krāsas.

Gaiši dzeltens vai bezkrāsains: akumulatoru baterijas elektrolīta līmenis ir par zemu. Veiciet akumulatoru baterijas pārbaudi un, ja nepieciešams, nomainītu servisa centrā.

Meln: akumulatoru baterijas elektrolīta līmenis ir pareizs.

Akumulatoru baterijas uzlādēšana vai nomaīņa

Ja automašīna bieži brauc nelielos attālumos, kā arī ilgstošas stāvēšanas gadījumā, pārbaudiet automašīnas akumulatoru bateriju servisa centrā arī starp plānotajām apkopēm.

Ja parādās problēmas ar dzinēja iedarbināšanu nepietiekamas akumulatoru baterijas uzlādes dēļ, tas var norādīt uz bojātu akumulatoru bateriju. Šādā gadījumā ieteicams servisa centrā pārbaudīt automašīnas akumulatoru bateriju un to uzlādēt vai nomainīt.

Akumulatoru baterijas uzlādēšana

Akumulatoru baterijas uzlādēšana jāveic servisa centrā, jo akumulatoru baterijas ekspluatācijas tehnoloģija nosaka, ka uzlādēšana jāveic ar stingri noteiktu un ierobežotu strāvu.

Akumulatoru baterijas nomaīņa

Akumulatoru baterija ir konstruēta atbilstoši uzstādīšanas vietai un aprīkota ar drošības funkcijām. Ja nepieciešams veikt akumulatoru baterijas nomaīņu, SEAT servisa centrā noskaidrojiet visus jautājumus par jaunās akumulatoru baterijas elektromagnētisko savietojamību, gabarītmēriem un prasības attiecībā uz apkalpošanu, nodrošināmo jaudu un drošību. CUPRA iesaka veikt akumulatoru baterijas nomaīņu servisa centrā.

Automašīnas ar START-STOP funkciju (>>> 210. lappuse) ir aprīkotas ar speciālu akumulatoru bateriju. Tāpēc nomainiet šo akumulatoru bateriju tikai ar tādas pašas specifikācijas akumulatoru bateriju.

Jūsu automašīna ir aprīkota ar energovadības sistēmu, kas nodrošina viedu elektroenerģi-

jas sadalījumu >>> 310. lappuse). Pateicoties energovadības sistēmai, akumulatoru baterijas uzlādes efektivitāte ir labāka nekā automašīnās, kas ar šādu sistēmu nav aprīkotas. Lai šīs funkcijas nodrošinātā papildu elektroenerģija būtu pieejama arī pēc akumulatoru baterijas nomaīņas, iesakām lietot tikai tāda paša tipa un ražotāja akumulatoru bateriju kā automašīnas piegādes komplektā esošo. Lai energovadības sistēmas funkcijas darbotos pareizi arī pēc akumulatoru baterijas nomaīņas, akumulatoru baterija servisa centrā ir attiecīgi jāieprogrammē energovadības sistēmā.

⚠ UZMANĪBU

- Vienmēr izmantojiet tikai tādas akumulatoru baterijas, kurām nav vajadzīga apkope un kuras ir drošas pret noplūdēm, ar tādām pašām īpašībām, specifikāciju un izmēriem kā rūpnīcā uzstādītajai akumulatoru baterijai. Specifikācija ir norādīta uz akumulatoru baterijas korpusa.
- Pirms jebkuru darbu veikšanas ar akumulatoru baterijām izlasiet un ievērojiet brīdinājumus >>> ⚠ Lietošanas norādījumi 307. lappuse.

🚫 Vides aizsardzības norādījums

🚫 Akumulatoru baterijas satur kaitīgas vielas, piemēram, sērskābi un svīnu. Tāpēc tās ir jāutilizē atbilstoši prasībām un nekādā

»

gadījumā nedrīkst izmest sadzīves atkritumus.

Energovadības sistēma

Dzinēja iedarbināšanas spējas optimizēšana

Energovadības sistēma kontrolē elektroenerģijas sadali un tādējādi nodrošina, lai dzinēja iedarbināšanas brīdī vienmēr būtu pieejama pietiekama elektriskā enerģija.

Ja ar automašīnu, kas aprīkota ar parasto elektrisko sistēmu, ilgstoši netiek braukts, elektriskās ierīces, piemēram, imobilaizers, turpina patērēt elektroenerģiju un tādējādi pakāpeniski izlādē akumulatoru bateriju. Noteiktos apstākļos tas var radīt situāciju, kurā dzinēja iedarbināšanai vairs nepietiek elektriskās enerģijas.

Jūsu automašīna ir aprīkota ar viedu energovadības sistēmu, kas kontrolē elektroenerģijas sadali. Tas ievērojami uzlabo iedarbināšanas spējas un pagarina akumulatoru baterijas kalpošanas laiku.

Galvenās energovadības sistēmā iekļautās funkcijas ir **akumulatoru baterijas diagnostika**, **miera strāvas kontrole** un **dinamiskā energovadība**.

Akumulatoru baterijas diagnostika

Akumulatoru baterijas diagnostikas funkcija pastāvīgi uzrauga akumulatoru baterijas tehnisko stāvokli. Sensori reģistrē akumulatoru baterijas spriegumu, strāvu un temperatūru. Tas sistēmai ļauj noteikt akumulatoru baterijas uzlādes līmeni un pieejamo jaudu attiecīgajā brīdī.

Miera strāvas kontrole

Miera strāvas kontrole samazina enerģijas patēriņu, kad automašīna ir novietota stāvēšanai. Kad aizdedze ir izslēgta, sistēma kontrolē elektroenerģijas padevi dažādām elektriskajām ierīcēm. Sistēma ņem vērā arī akumulatoru baterijas diagnostikas datus.

Atkarībā no akumulatoru baterijas uzlādes līmeņa atsevišķas ierīces tiek cita pēc citas izslēgtas, lai izvairītos no akumulatoru baterijas pārmērīgas izlādēšanas un tādējādi saglabātu iespēju iedarbināt dzinēju.

Dinamiskā energovadība

Brauciena laikā dinamiskā energovadība sadala pieejamo elektroenerģiju dažādām ierīcēm un sistēmām atbilstoši to vajadzībām. Dinamiskā energovadība nodrošina, ka netiek patērēts vairāk elektriskās enerģijas, nekā tiek saražots, un tādējādi tiek nodrošināta optimāla akumulatoru baterijas uzlāde.

Norādījums

- Arī energovadības sistēma nevar pārvarēt fizikas likumu noteiktos ierobežojumus. Ņemiet vērā, ka akumulatoru baterijas pieejamā jauda un kalpošanas laiks ir ierobežoti.
- Ja pastāv risks, ka automašīnu nevarēs iedarbināt, iedegas ģenerators darbības traucējuma vai akumulatoru baterijas zema uzlādes līmeņa kontrollampīna  82. lap-puse.

Akumulatoru baterijas izlādēšanās

Saglabāt iedarbināšanas spēju ir prioritāte.

Īsi braucieni, braukšana pilsētas satiksmē un aukstos laika apstākļos stipri noslogo akumulatoru bateriju. Šādos apstākļos tiek patērēts daudz elektriskās enerģijas, bet saražots – tikai nedaudz. Kritiskas ir arī situācijas, kurās dzinējs nedarbojas un elektriskās ierīces ir ieslēgtas. Šādā gadījumā enerģija tiek patērēta, bet vietā netiek saražota.

Tieši šādās situācijās jūs varat novērot aktīvu energovadības sistēmas iejaukšanos elektroenerģijas sadales procesā.

Kad automašīna ir novietota ilgstošai stāvēšanai

Ja jūs nebraucat ar automašīnu dažas dienas vai nedēļas, energovadības sistēma

pakāpeniski izslēdz elektriskās ierīces vai samazina to patērēto strāvu. Tādējādi mazinās elektroenerģijas patēriņš, un dzinēja iedarbināšanas spējas saglabājas ilgākā laika periodā. Noteiktos apstākļos dažas komforta funkcijas, piemēram, atslēgšana, izmantojot tālvadību, var nebūt pieejamas. Pēc aizdedzes ieslēgšanas un dzinēja iedarbināšanas komforta funkcijas atkal ir pieejamas.

Kad dzinējs ir izslēgts

Piemēram, ja klausāties radio, kamēr dzinējs ir izslēgts, akumulatoru baterija izlādējas.

Ja elektroenerģijas patēriņa dēļ pastāv risks, ka dzinēju nebūs iespējams iedarbināt, automašīnās ar vadītāja informācijas sistēmu* parādās ziņojuma teksts.

Šis norādījums informē vadītāju, ka ir jāiedarbina dzinējs, lai atkal uzlādētu akumulatoru bateriju.

Kad dzinējs darbojas

Neskatoties uz to, ka braukšanas laikā tiek ražota elektroenerģija, akumulatoru baterija var izlādēties. Tas galvenokārt notiek gadījumos, kad tiek saražots neliels, bet patērēts liels elektroenerģijas daudzums un akumulatoru baterijas uzlādes līmenis nav optimāls.

Lai atkal atjaunotu elektroenerģijas patēriņa līdzsvaru, sistēma uz laiku izslēdz ierīces, kuras patērē īpaši daudz enerģijas, vai samazina to patērēto strāvu. Īpaši daudz elektroenerģi-

jas patērē apsildes sistēmas. Ja jūs pamanāt, ka nedarbojas, piemēram, sēdekļu apsilde* vai aizmugurējā stikla apsilde, iespējams, ka tās ir īslaicīgi izslēgtas vai noregulētas tā, lai samazinātu sildīšanas jaudu. Sistēmas atkal varēs lietot, tiklīdz patēriņa līdzsvars atjaunošies un būs pieejams pietiekams elektroenerģijas daudzums.

Jūs varat arī manīt, ka dzinēja brīvgaitas apgriezieni nedaudz paaugstinās. Tas ir normāli un nav iemesls satraukumam. Kad brīvgaitas apgriezieni paaugstinās, palielinās elektroenerģijas pieprasījums un akumulatoru baterija tiek uzlādēta.

Riteņi

Riteņi un riepas

Vispārēji norādījumi

- Pirmo 500 km laikā ar jaunām riepām brauciet īpaši piesardzīgi.
- Pārbrauciet ceļa apmales un tamlīdzīgus šķēršļus tikai lēni un taisnā leņķī.
- Laiku pa laikam pārbaudiet, vai riepām nav bojājumu (dūrumu, griezumumu, plīsumu un izcīļņu). Izņemiet no riepu protektoriem svešķermeņus.
- Nekavējoties nomainiet riteņus vai riepas, ja tie ir bojāti.
- Sargājiet riepas no saskares ar eļļu, smērvielām un degvielām.
- Ja kāds no ventīļu aizsargvāciņiem ir pazudis, nekavējoties uzstādiet tā vietā jaunu.
- Pirms noņemšanas iezīmējiet riteņus, lai, atkal uzstādot tos atpakaļ, varētu saglabāt to pašu griešanās virzienu.
- Novietojiet noņemtos riteņus un riepas vēsā, sausā un pēc iespējas tumšā vietā.

Zemprofila riepas

Zemprofila riepām ir platāks riepas protektors, lielāks riteņa diska diametrs un mazāks »

riepas sānu augstums. Tāpēc to braukšanas īpašības raksturojas ar asāku reakciju un vadāmību.

Zemprofila riepas var sabojāt ātrāk nekā standarta riepas, piemēram, pārbraucot nelielzenumus, bedres, kanalizācijas vākus un ceļa apmales. Ļoti svarīgs ir pareizs riepu spiediens»»» 314. lappuse .

Lai izvairītos no riepu un disku bojājumiem, pa sliktiem ceļiem vienmēr brauciet īpaši piesardzīgi.

Ik pēc 3000 km veiciet riteņu vizuālu pārbaudi.

Ja riepas vai diskī ir bijuši pakļauti stipriem triecieniem vai ir bojāti, sazinieties ar servisa centru, lai pārbaudītu, vai nav nepieciešama riepu nomaiņa.

Zemprofila riepas var nolietoties ātrāk nekā standarta riepas.

Neredzami bojājumi

Riepu un disku bojājumi bieži vien ir neredzami. Neierastas **vibrācijas** parādīšanās un automašīnas **vilkšana uz sāniem** var norādīt uz kādas riepas bojājumu. Ja rodas aizdomas, kā kāds no riteņiem ir bojāts, nekavējoties samaziniet ātrumu. Pārbaudiet, vai riepām nav bojājumu. Ja nekādi ārēji bojājumi nav konstatējami, lēni un piesardzīgi brauciet uz tuvāko servisa centru, lai pārbaudītu automašīnu.

Riepā nonākuši svešķermeņi

- Riepā nonākušus svešķermeņus atstājiet tajā, ja tie ir nonākuši līdz riepas iekšienei!
- Ja automašīna ir aprīkota ar riepu avārijas remonta komplektu, veiciet riepas hermetizēšanu, vadoties pēc norādījumiem, kas sniegti sadaļā»»» 45. lappuse . Remontu vai nomaiņu veiciet servisa centrā. CUPRA iesaka apmeklēt CUPRA specializēto servisa centru vai kādu no SEAT pilnvarotajiem izplatītājiem.

Riepu iekšpusē protektora tuvumā iepildīta speciāla blīvēšanai paredzēta masa, kas, apklaujoties defekta vietai, uz laiku noblīvē riepu gadījumos, kad tajā nonāk kāds svešķermenis.

Riepas ar noteiktu griešanās virzienu

Riepu ar noteiktu griešanās virzienu sāni ir marķēti ar bultīņām. Noteikti ievērojiet norādīto griešanās virzienu. Tādējādi tiek nodrošinātas optimālas gaitas īpašības attiecībā uz akvaplanēšanu, saķeres spējām, trokšņa līmeni un nodilumu.

Aprīkošana ar piederumiem

CUPRA specializētie servisa centri un SEAT pilnvarotie izplatītāji ir informēti par tehniskajām iespējām saistībā ar riepu, disku un disku centra vāciņu nomaiņu un papildu aprīkošanu ekspluatācijas laikā.

Riepu ātruma indeksi

Riepas ātruma indeksus norāda maksimālo braukšanas ātrumu, ar kuru drīkst pārvietoties, izmantojot šo riepu.

P	maks. 150 km/h (93 mph)
Q	maks. 160 km/h (99 mph)
R	maks. 170 km/h (106 mph)
S	maks. 180 km/h (112 mph)
T	maks. 190 km/h (118 mph)
U	maks. 200 km/h (124 mph)
H	maks. 210 km/h (130 mph)
V	maks. 240 km/h (149 mph)
Z	virs 240 km/h (149 mph)
W	maks. 270 km/h (168 mph)
Y	maks. 300 km/h (186 mph)

Daži riepu ražotāji izmanto riepu, kuru maksimāli pieļaujamais braukšanas ātrums pārsniedz 240 km/h (149 mph), tipa apzīmējumu burtu kombināciju „ZR”.

UZMANĪBU

- Pirmo 500 km laikā jaunām riepām nav optimālas saķeres. Brauciet īpaši uzmanīgi – negadījumu risks!
- Nekad nebrauciet ar bojātām riepām! Pastāv negadījumu risks!
- Ja brauciena laikā parādās neparasta vibrācija vai automašīnas vilkme uz sāniem,

nekavējoties apstādiniet automašīnu un pārbaudiet riepas.

- Nelietojiet lietotas riepas, kuru kalpošanas vēsture jums nav zināma.

Jauni riteņi un riepas

Iesakām visus darbus, kas saistīti ar riepām vai riteņiem, veikt servisa centrā. Servisa centra darbiniekiem ir nepieciešamā iemaņas, kā arī speciāli instrumenti un atbilstošas rezerves daļas.

- Pat ziemas riepas zaudē saķeri uz ledu. Ja esat uzstādījis jaunas riepas, brauciet pirmos 500 km uzmanīgi un ar nelielu ātrumu.
- Uz visiem 4 riteņiem ir jābūt uzstādītām vienādas konstrukcijas un izmēra (apkārtmēra) riepām, ja iespējams, ar vienādu protektora rakstu.
- Ja iespējams, nemainiet tikai vienu riepu, bet vismaz abas riepas uz vienas ass.
- Pirms jaunu riepu vai disku iegādes konsultējieties ar servisa centru, ja vēlaties riepas un diskus automašīnai uzstādīt kombinācijā, kas atšķiras no rūpnīcā uzstādītās. >>> 

Jūsu automašīnai atbilstošo riteņu un riepu izmērus var noskaidrot automašīnas pavad-

dokumentos (piemēram, EEK atbilstības sertifikātā vai COC¹⁾). Automašīnas pavaddokumenti ir atkarīgi no valsts.

Ja rezerves riteņa konstrukcija atšķiras no pārējo riteņu konstrukcijas, piemēram, kad automašīna ir aprīkota ar ziemas riepām vai īpaši platām riepām, rezerves ritenis jāizmanto tikai avārijas situācijā un īslaicīgi, ievērojot īpaši piesardzīgu braukšanas veidu. Tas pēc iespējas ātri atkal ir jānomaina ar parastu komplektam atbilstošu riteņi.

Pilnpiedziņas automašīnās visiem 4 riteņiem jābūt aprīkoti ar vienas markas, vienādas konstrukcijas un protektora raksta riepām, lai pastāvīgas riteņu apgriezumu atšķirības nesabojātu piedziņas sistēmu. Šī iemesla dēļ riepas bojājuma gadījumā drīkst izmantot tikai tādu rezerves riteņi, kura aploces apkārtmērs ir tāds pats kā parastajām riepām.

Ražošanas datums

Ražošanas datums ir norādīts riepas sānos (vai riteņa iekšpusē):

DOT... 2218 ...

Piemēram, šāds uzraksts nozīmē, ka riepa ir ražota 2018. gada 22. nedēļā.

UZMANĪBU

- Izmantojiet tikai riepu un disku kombinācijas un piemērotas riteņu skrūves, kuras CUPRA ir atļāvis lietošanai. Pretējā gadījumā automašīnu var sabojāt un izraisīt negadījumu.

- Tehnisku iemeslu dēļ citu automašīnu riteņus nevar izmantot un dažos gadījumos neder pat riteņi no tā paša automašīnas modeļa.

- Noteikti pārliecinieties, ka jūsu izvēlētās riepas nodrošina konstrukcijai vajadzīgo atstarpi. Izvēloties rezerves riepas, nedrīkst vadīties tikai pēc nominālā izmēra, jo, neskatoties uz to, ka norādītais nominālais izmērs ir vienāds, riepas atkarībā no ražojuma var būtiski atšķirties. Ja atstarpe ir nepietiekama, var rasties riepu vai automašīnas bojājumi, kuru dēļ var būt apdraudēta satiksmes drošība. Negadījuma risks!

- Riepas, kas ir vecākas par 6 gadiem, drīkst lietot tikai ārkārtas gadījumā un tikai tad, ja ievēro atbilstoši piesardzīgu braukšanas veidu.

- Jūsu automašīnai nav atļauts izmantot nulles spiediena riepas! Neatļautu riepu lietošana var izraisīt automašīnas bojājumus vai negadījumus.

- Ja tiek uzstādīti riteņu dekoratīvie diski, pārliecinieties, ka tie nodrošina pietiekamu

>>

¹⁾ COC = Certificate of Conformity.

gaisa plūsmu bremžu sistēmas dzesēšanai. Negadījuma risks!

- Aerodinamiskie riteņu diski un/vai diski ar pieskrūvējamiem plastmasas elementiem (slēgts dizains) palielina varbūtību, ka iekšpusē uzkrājas ledus un sniegs. Ņemiet to vērā atkarībā no braukšanas situācijas, jo sniega vai ledus uzkrāšanās riteņos var izraisīt vibrāciju automašīnā, kad tā brauc ar ātrumu virs 40 km/h. Riteņu iekšpusē uzkrājušos ledus un sniegu ieteicams notīrīt ar siltu ūdeni.

- Braucot pa zemes ceļiem vai grants ceļiem ar lielu ātrumu vai sportiskā veidā, palielinās varbūtība, ka akmeņi iestrēgst ar plastmasas elementiem aprīkoto riteņu disku iekšpusē. Ja konstatējat, ka starp alumīnija sakausējuma disku un ieliktni ir iesprūduši akmeņi, varat mēģināt tos izņemt, izmantojot augstspiediena ūdens strūklu.

Vides aizsardzības norādījums

Vecas riepas ir jāutilizē saskaņā ar noteikumiem.

Norādījums

- Lai uzzinātu par iespēju uzstādīt diskus vai riepas, kuri pēc izmēra atšķiras no CUPRA rūpnīcā uzstādītajiem diskkiem un riepām, kā arī par atļautajām priekšējās ass (1. ass) un aizmugurējās ass (2. ass) kombinācijām, sazinieties ar kādu no CUPRA servisa centriem.

- Nelietojiet lietotas riepas, kuru kalpošanas „vēsture” jums nav zināma.

Riepu kalpošanas ilgums

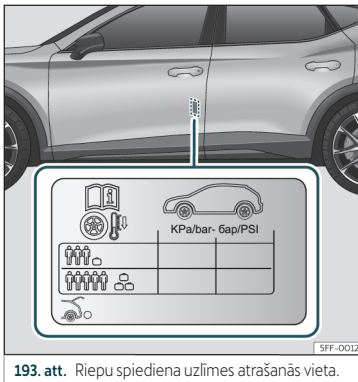

193. att. Riepu spiediena uzlīmes atrašanās vieta.

Pareizs riepu spiediens un līdzsvarots braukšanas veids pagarina riepu kalpošanas ilgumu.

- Pārbaudiet riepu spiedienu vismaz reizi mēnesī un papildus arī pirms katra garāka brauciena.
- Riepu spiedienu vienmēr pārbaudiet *aukstās* riepās. Nesamaziniet riepu spiedienu, kamēr tās ir siltas.

- Lielas noslodzes gadījumā atbilstoši pielāgojiet riepu spiedienu» **193. att.** .

- Ja automašīna ir aprīkota ar riepu spiediena kontroles rādījumu, saglabājiet riepu spiedienu, kas atbilst nomainītajām riepām » **318. lappuse.**

- Izvairieties no ātras braukšanas līkumos un straujiem paātrinājumiem.

- Regulāri pārbaudiet, vai riepas nav nevienmērīgi nodilušas.

Riepu spiediens

Informācija par riepu spiedienu ir norādīta uzlīmē uz vadītāja durvju B statnes » **193. att.**

Pārāk zems vai pārāk augsts riepu spiediens būtiski saīsina riepu kalpošanas ilgumu un nelabvēlīgi ietekmē automašīnas gaitas īpašības. Pareizs riepu spiediens ir īpaši svarīgs, kad **braukšanas ātrums ir liels.**

Riepu spiediens ir jāpielāgo automašīnas noslodzei attiecīgajā brīdī. Ja automašīnu maksimāli piekrauj, riepu spiediens ir jāpalielina atbilstoši uz riepu spiediena uzlīmes » **193. att.** norādītajai maksimālajai vērtībai.

Šādos gadījumos atcerieties arī par rezerves riteņi: vienmēr uzturiet tā riepā augstāko automašīnai paredzēto spiediena vērtību.

Ja automašīnai ir kompakts pagaidu riteņi (125/70 R18), piepumpējiet tā riepu līdz

4,2 bar spiedienam atbilstoši riepu spiediena uzlīmē norādītajai vērtībai»» 193. att. .

Braukšanas veids

Ātra braukšana līkumos, strauji paātrinājumi un asa bremzēšana (kaucošas riepas) palielina riepu nodilumu.

Riteņu līdzsvarošana

Jaunas automašīnas riteņi ir līdzsvaroti. Tomēr automašīnas ekspluatācijas laikā dažādu apstākļu ietekmē var parādīties nelīdzsvarotība, par ko liecina stūres vibrācijas.

Tā kā nelīdzsvarotība veicina arī stūres iekārtas, riteņu balstiekārtas un riepu nodilumu, šādā gadījumā riteņi ir jālīdzsvaro no jauna. Ritenis ir jālīdzsvaro arī pēc jaunas riepas uzstādīšanas un pēc katra riepu remonta.

Nepareiza riteņu savirze

Nepareizs šasijas iestatījums ne tikai izraisa palielinātu riepu nodilumu, bet arī padara braucienu nedrošu. Ja riepas pārmērīgi nodilst, pārbaudiet riteņu sāngāzumu un savirzi CUPRA specializētajā servisa centrā vai pie kāda no SEAT pilnvarotajiem izplatītājiem.

⚠ UZMANĪBU

Ja riteņus un riepas lieto nepareizi, var pēkšņi samazināties riepu spiediens, atdalīties riepu protektori un riepas var pārsprāgt.

- Automašīnas vadītājs ir atbildīgs par pareizu spiedienu visās automašīnās riepās. Ieteicamais riepu spiediens ir norādīts uz uzlīmes»» 193. att. .
- Regulāri pārbaudiet riepu spiedienu un vienmēr uzturiet to atbilstošu norādītajām vērtībām. Pārāk zema spiediena dēļ riepa var sakarst tik stipri, ka var atdalīties riepas protektors un riepa var pārsprāgt.
- Aukstās riepās vienmēr uzturiet pareizu spiedienu, kas atbilst uz uzlīmes norādītajam»» 193. att. .
- Regulāri pārbaudiet spiedienu aukstās riepās. Ja nepieciešams, noregulējiet spiedienu aukstās riepās.
- Regulāri pārbaudiet, vai riepām nav nodiluma vai bojājumu pazīmju.
- Nekad nepārsniedziet uzstādītajām riepām pieļaujamo maksimālo braukšanas ātrumu un kravnesību.

🌿 Vides aizsardzības norādījums

Pārāk zems riepu spiediens palielina degvielas patēriņu.

Nodiluma indikatori

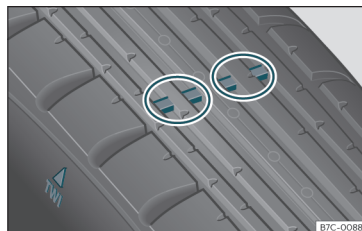

194. att. Riepas protektors: nodiluma indikatori.

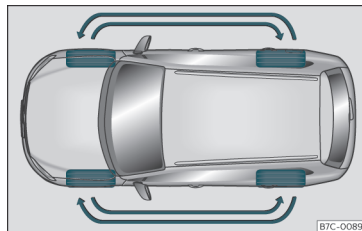

195. att. Riteņu apmaiņa vietām

Originālo riepu protektora pamatā perpendikulāri griešanās virzienam atrodas 1,6 mm augsti nodiluma indikatori»» 194. att. . Burti "TWI" vai trīsstūra simboli uz riepu sāniem norāda nodiluma indikatoru atrašanās vietas. »

Minimālais pieļaujamais protektora dziļums¹⁾ ir sasniegts, kad riepas ir nobrauktas līdz nodiluma indikatoriem. Nomainiet riepas ar jaunām >>> .

Riteņu apmaiņa vietām

Lai nodrošinātu, ka visi riteņi noliektos vienmērīgi, ir ieteicams regulāri apmainīt riteņus vietām atbilstoši norādītajai shēmai >>> **195. att.** Šādi rīkojoties, var nodrošināt, lai visu riepu kalpošanas laiks būtu apmēram vienāds.

UZMANĪBU

Riepas ir jānomaina vēlākais tad, kad tās ir nobrauktas līdz nodiluma indikatoram. Pretējā gadījumā pastāv negadījumu risks!

- Tas ir īpaši nozīmīgi tad, ja brauciens notiek sliktos laika apstākļos, piemēram, lietū un sala laikā. Šādos apstākļos ir svarīgi, lai riepu protektora dziļums būtu iespējami lielāks un aptuveni vienāds riepām uz priekšējās un pakājējās ass.
- Drošības apdraudējums, ko rada pārāk mazs riepu protektora dziļums, ir īpaši negatīvi jūtams tādās braukšanas situācijās kā „akvaplanēšana“, dziļu peļķu šķērsošana, braukšana līkumos un bremzēšana.
- Ja braukšanas ātrums nav atbilstošs, vadītājs var zaudēt kontroli pār automašīnu.

Riteņa skrūves

Diski un riteņa skrūves ir savstarpēji konstruktīvi saskaņotas. Mainot riteņu diskus (piemēram, uzstādot vieglmetāla riteņu diskus vai riteņus ar ziemas riepām), vienmēr ir jālieto tiem paredzētās riteņa skrūves ar pareizu garumu un sfēriskās virsmas formu. No tā ir atkarīgs drošs riteņu stiprinājums un bremžu sistēmas darbība.

Riteņa skrūvēm jābūt tīrām un viegli skrūvējamām.

Lai atlaistu riteņu drošības skrūves*, ir jālieto īpašs adapteris >>> 48. lappuse .

UZMANĪBU

Riteņa skrūves nekad nedrīkst apstrādāt ar smērvielām vai eļļu.

- Izmantojiet tikai riteņa skrūves, kas piemērotas attiecīgajam diskam.
- Ja riteņa skrūvju pievilksanas spēka moments ir pārāk mazs, riteņi brauciena laikā var atskrūvēties. Negadījumu risks! Pārāk liels pievilksanas spēka moments var izraisīt riteņa skrūvju un attiecīgi stiprinājuma vītņu bojājumus.

PIESARDZĪBA

Par paredzēto riteņa skrūvju pievilksanas spēka momentu tērauda un vieglmetāla diskam, lūdzu, skatiet >>> 51. lappuse .

Ziemas riepas

- Lietojiet ziemas riepas **uz visiem četriem** riteņiem.
- Lietojiet tikai ziemas riepas, kas ir atļautas jūsu automašīnai.
- Ņemiet vērā, ka, braucot ar ziemas riepām, atļautais maksimālais ātrums var būt mazāks.
- Pārlicinieties, ka ziemas riepām ir pietiekams **protektora dziļums**.
- Pēc riteņu uzstādīšanas pārbaudiet riepu spiedienu. Ievērojiet spiediena vērtības, kas norādītas uz vadītāja durvju B statnes >>> 314. lappuse .

Ziemas ceļa apstākļos ziemas riepas būtiski uzlabo automašīnas gaitas īpašības. Vasaras riepas savas konstrukcijas (platuma, gumijas sastāva, protektora raksta) dēļ ir mazāk noturīgas pret slīdēšanu uz ledu un sniega. Tas jo īpaši attiecas uz automašīnām, kas ir aprīkotas **platprofilā riepām** un ar **lielām**

¹⁾ Ievērojiet attiecīgās valsts likumdošanu.

ātrumam paredzētām riepām (riepu sānos ir apzīmējumi H, V vai Y).

Lietot drīkst tikai ziemas riepas, kas ir atļautas jūsu automašīnai. Automašīnai atbilstošo ziemas riepu izmērus var noskaidrot automašīnas pavaddokumentos (piemēram, EEK atbilstības sertifikātā vai COC¹⁾). Automašīnas pavaddokumenti ir atkarīgi no valsts.

Kad **riepas protektors** ir nobraukts līdz 4 mm dziļumam, ziemas riepas būtiski zaudē savu piemērotību ziemas apstākļiem.

Arī **novocojušas** ziemas riepas zaudē savas īpašības – arī tad, ja to protektora dziļums vēl būtiski pārsniedz 4 mm.

Ziemas riepām ir noteikti braukšanas ātruma ierobežojumi atbilstoši riepas ātruma indeksam»» 312. lappuse .

Automašīnās, kas var pārsniegt attiecīgo maksimālo ātrumu, vadītāja redzes laukā ir jāpiestiprina atbilstoša **uzlīme**. Šādas uzlīmes ir pieejamas CUPRA specializētajā servisa centrā, pie kāda no SEAT pilnvarotajiem izplatītājiem vai specializētā servisa centrā. Ievērojiet citās valstīs spēkā esošos noteikumus, kas var būt atšķirīgi.

Ziemas riepu vietā var izmantot arī tā dēvētās „vissezonu riepas“.

V kategorijas ziemas riepu lietošana

Ņemiet vērā, ka, lietojot V kategorijas ziemas riepas, vispārīgais spēkā esošais maksimālais braukšanas ātrums – 240 km/h (149 mph) – tehniski **ne vienmēr ir pieļaujams un jūsu automašīnai pieļaujamais ātrums var būt ievērojami zemāks**. Maksimālais ātrums šīm riepām ir tieši atkarīgs no jūsu automašīnas maksimāli pieļaujamajām asslodzēm un uzstādīto riepu kravnesības.

Lai uzzinātu jūsu V kategorijas riepām atļauto maksimālo braukšanas ātrumu, pamatojoties uz automašīnas un riepu raksturlielumiem, vislabāk sazinieties ar CUPRA specializēto servisa centru vai kādu no SEAT pilnvarotajiem izplatītājiem.

UZMANĪBU

Nekādā gadījumā **nepārsniedziet jūsu ziemas riepām atļauto maksimālo braukšanas ātrumu, jo pretējā gadījumā pastāv risks riepu bojājumu vai zaudētas automašīnas kontroles dēļ izraisīt negadījumu.**

Vides aizsardzības norādījums

Pēc ziemas sezonas savlaicīgi atkal uzstādiet vasaras riepas. Apkārtējā gaisa temperatūrai pārsniedzot +7°C (+45°F), vasaras riepas uzlabo automašīnas gaitas īpašības. Vasaras riepām ir zemāks rites trokšņa lī-

menis, mazāks riepu nodilums un degvielas patēriņš.

Sniega ķēdes

Sniega ķēdes drīkst uzstādīt **tikai uz priekšējiem riteņiem**. Tas attiecas arī uz **pilnspiedziņas** automašīnām.

- Pēc dažiem nobrauktiem metriem pārbau-
driet un koriģējiet sniega ķēžu novietojumu
atbilstoši ražotāja pievienotajai uzstādīšanas
instrukcijai.
- Nepārsniedziet maksimālo braukšanas
ātrumu 50 km/h (30 mph).
- Ja, neraugoties uz uzstādītajām sniega ķē-
dēm, pastāv buksēšanas risks, ir ieteicams
ESC sistēmā deaktivizēt vilkmes kontroli
(TCS)»» 266. lappuse, ESC un TCS ieslēg-
šana un izslēgšana.

Ziemas ceļa apstākļos sniega ķēdes uzlabo
ne tikai *vilkmes spēku*, bet arī *bremzēšanas
īpašības*.

Tehnisku iemeslu dēļ sniega ķēžu lietošana ir
atļauta tikai noteiktām, tālāk norādītajām rie-
pu un disku kombinācijām. »

¹⁾ COC = Certificate of Conformity.

Riepas	Riteņa disks	Sniega ķēdes
215/55 R17	7,5Jx17 ET40	Posms maks. 15 mm
225/55 R17	7,5Jx17 ET40	Posms maks. 9 mm
225/50 R18	8x18 ET40	
245/45 R18	8x18 ET40	
245/40 R19	8x19 ET40	

Pārējiem izmēriem sniega ķēdes uzstādīt nedrīkst.

Pirms sniega ķēžu uzstādīšanas jums ir jānoņem visi esošie riteņu dekoratīvie diski.

⚠ UZMANĪBU

Nepiemērotu sniega ķēžu izmantošana vai nepareiza sniega ķēžu uzstādīšana var izraisīt negadījumus un smagus savainojumus.

- Vienmēr izmantojiet pareizās sniega ķēdes.
- Ievērojiet sniega ķēžu ražotāja pievienoto montāžas instrukciju.
- Ar uzstādītām sniega ķēdēm nekad nebrauciet ātrāk kā atļauts.

ⓘ PIESARDZĪBA

- Braucot ceļa posmos, kuros nav sniega, noņemiet sniega ķēdes. Pretējā gadījumā sniega ķēdes var ietekmēt automašīnas gaitas īpašības, sabojāt riepas un ātri nolietoties.

- Sniega ķēdes, kurām ir tiešs kontakts ar riteņa disku, var saskrāpēt vai sabojāt riteņa disku. CUPRA iesaka izmantot apvalkā esošas sniega ķēdes.

Riepu spiediena kontrole

Kontrollampīņa

⚠ iedegas

Viena vai vairāku riteņu riepu spiediens ir būtiski samazinājies attiecībā pret vadītāja iestatīto riepu spiedienu, vai riepas struktūra ir bojāta.

Papildus var skanēt brīdinājuma signāls, un mērinstrumentu bloka ekrānā var tikt rādīts atbilstošs teksta ziņojums.

🚗 **Nebrauciet tālāk!** Apturiet automašīnu, tiklīdz tas ir droši iespējams. Pārbaudiet visas riepas un spiedienu tajās. Nomainiet bojātās riepas.

⚠ mirgo

Sistēmā ir darbības traucējums.

Kontrollampīņa apmēram vienu minūti mirgo un pēc tam deg pastāvīgi.

Ja riepu spiediens ir pareizs, izslēdziet un no jauna ieslēdziet aizdedzi. No jauna nokalibrējiet riepu spiediena kontroles rādījumu»»» 319. lappuse. Ja traucējums joprojām pastāv, vērsieties servisa centrā.

Pēc aizdedzes ieslēgšanas uz īsu brīdi iedegas dažas brīdinājuma lampiņas un kontrol-

lampiņas, norādot uz darbaspēju pārbaudi. Tās nodziest pēc dažām sekundēm.

⚠ UZMANĪBU

Nemiet vērā drošības norādījumus »»» ⚠ Brīdinājuma lampiņas un kontrollampīņas 83. lappuse.

Riepu kontroles rādījums



196. att. Mērinstrumentu bloks: brīdinājums par riepu spiediena zudumu.

Riepu spiediena kontroles sistēma izmanto ABS sensorus, lai salīdzinātu katra riteņa individuālo griešanās ātrumu un tādējādi arī dinamisko rādījumus.

Ja vienas vai vairāku riepu veiktais attālums viena apgrieziena laikā izmainās, riepu spiediena kontroles rādījumā mērinstrumentu bloka ekrānā iedegas kontrollampīņa un vadītājam tiek sniegts brīdinājums»»» 196. att. .

Ja brīdinājums skar tikai vienu riepu, tiek parādīta attiecīgās riepas atrašanās vieta.

(L) Spiediena zudums: pārbaudiet spiedienu priekšējā kreisajā riepā!

Riepas veiktā attāluma viena apgrieziena laikā izmaiņas



Riepas veiktais attālums viena apgrieziena laikā var izmainīties tālāk minētajos gadījumos.

- Riepas spiediens ir ticis manuāli izmainīts.
- Gaisa spiediens riepās ir nepietiekams.
- Riepas struktūra ir bojāta.
- Automašīna ir nevienmērīgi noslogota.
- Vienas ass riteņi ir noslogoti vairāk, piemēram, smagas kravas dēļ.
- Uz riteņiem ir uzstādīts sniega ķēdes.
- Ir uzstādīts kompaktais pagaidu riteņi.
- Uz vienas ass ir nomainīts kāds no riteņiem.

Noteiktos apstākļos riepu spiediena kontroles rādījums (L) var darboties ierobežoti vai nedarboties vispār, piemēram, ja automašīnu vada sportiski, ziemas apstākļos, uz ceļiem bez cieta seguma vai ar uzstādītām sniega ķēdēm.

Riepu spiediena kontroles rādījuma kalibrēšana

Kad ir izmainīts riepu spiediens vai nomainīts viens vai vairāki riteņi, riepu spiediena kontroles rādījums ir no jauna jākalibrē. Tas attiecas arī uz gadījumu, kad tiek veikta priekšējo riteņu apmaiņa vietām ar aizmugurējiem.

- Ieslēdziet aizdedzi.
- Saglabājiet jauno gaisa spiediena vērtību informācijas un izklaides sistēmā: funkcionālā virsma  >  > **Dati > Automašīnas stautss**>>> 87. lappuse .
- **VAL:** izmantojiet izvēlni **Palīgsistēmas** mērīstrumentu blokā>>> 71. lappuse .

Normāla brauciena apstākļos sistēma kalibrējas patstāvīgi atbilstoši vadītāja izvēlētajam riepu spiedienam un uzstādītajām riepām. Pēc garāka brauciena ar dažādu braukšanas ātrumu kalibrētās vērtības tiek reģistrētas un uzraudzītas.

Ja riepu noslodze ir liela, piemēram, smagas kravas dēļ, riepu spiediens pirms kalibrēšanas ir jāpaliekina līdz ieteiktajai kopējā riepu spiediena vērtībai>>> **193. att.** .

UZMANĪBU

Ja spiediens riepās atšķiras vai ir pārāk zems, riepas var sabojāt un vadītājs var zaudēt kontroli pār automašīnu, tādējādi izraisot smagus un pat nāvējošus savainojumus.

• Ja kontrollampīna (L) iedegas, nekavējoties samaziniet ātrumu un izvairieties no pēkšņām virziena maiņām un bremzēšanas manevriem. Pēc iespējas ātrāk apturiet automašīnu un pārbaudiet visu riepu gaisa spiedienu un stāvokli.

- Riepu spiediena kontroles sistēma var darboties pareizi tikai tad, ja visas riepas aukstā stāvoklī ir piepumpētas līdz pareizam spiedienam.
- Ja riepa nav plakana un tūlītēja riteņa nomaiņa nav nepieciešama, ar nelielu ātrumu brauciet uz tuvāko servisa centru, lai pārbaudītu un koriģētu riepu spiedienu.

Norādījums

- Kad ar jaunām riepām pirmo reizi tiek braukts ar lielu ātrumu, tās var nedaudz izplesties un tādējādi izsaukt vienreizēju gaisa spiediena brīdinājumu.
- Ja tad, kad aizdedze ir ieslēgta, tiek konstatēts pārāk zems riepu spiediens, atskan akustisks brīdinājums. Ja sistēmā ir darbības traucējums, akustisks brīdinājums neatskan.
- Ja ilgstoši brauc pa ceļiem ar grants segumu vai automašīnu vada sportiskā veidā, riepu spiediena kontroles sistēma var īslaicīgi deaktivizēties. Kontrollampīna ziņo par darbības traucējumu, bet atkal nodzies, kad ceļa apstākļi vai braukšanas veids izmainās. »

- Nekad nepaļaujieties tikai uz riepu spiediena kontroles sistēmu. Regulāri pārbaudiet riepas, lai pārliecinātos, ka riepu spiediens ir pareizs un riepām nav redzamu bojājumu pazīmju, piemēram, dūrienu, griezumu, plīsumu un izciļņu. Ja riepas protektorā ir iekērušies svešķermeņi, izņemiet tos, kamēr tie nav iespiekušies riepas iekšienē.
- Riepu spiediena kontroles rādījums nedarbojas, ja ESC vai ABS sistēmā ir darbības traucējums»»» 264. lappuse.

Kompaktais pagaidu ritenis

Kompaktā pagaidu riteņa atrašanās vieta un izmantošana

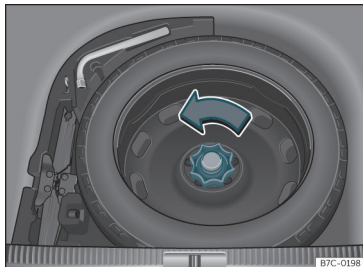

197. att. Bagāžas nodalījumā: pacelta bagāžas nodalījuma grīda.

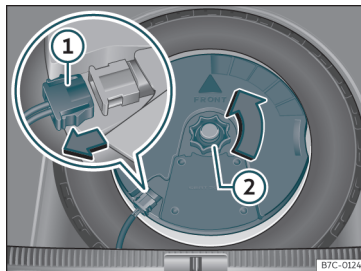

198. att. Bagāžas nodalījumā: zemfrekvenču akustiskās sistēmas izņemšana.

Kompaktais pagaidu ritenis atrodas zem grīdas bagāžas nodalījumā un ir nostiprināts ar spārnskrūvi.

Kompaktais pagaidu ritenis ir paredzēts tikai īslaicīgai izmantošanai. Pēc iespējas drīzāk pārbaudiet un nomainiet to CUPRA specializētajā servisa centrā, pie kāda no SEAT pilnvarotajiem izplatītājiem vai specializētā servisa centrā.

Kompakto pagaidu riteni nedrīkst aizstāt ar citai automašīnai paredzētu rezerves riteni.

Kompaktā pagaidu riteņa izņemšana

- Paceliet bagāžas nodalījuma grīdu un turiet to paceltā stāvoklī, lai varētu izņemt kompakto pagaidu riteni»»» 137. lappuse.
- Izskrūvējiet spārnskrūvi pretēji pulksteņa rādītāju kustības virzienam»»» 197. att. .

- Izņemiet kompakto pagaidu riteni.

Kompaktā pagaidu riteņa izņemšana automašīnās ar BEATS Audio sistēmu ar 10 skaļruņiem (ar zemfrekvenču akustisko sistēmu)*

Lai varētu izņemt kompakto pagaidu riteni, vispirms ir jāizņem zemfrekvenču akustiskā sistēma.

- *Automašīnas bez regulējamas bagāžas nodalījuma grīdas:* lai izņemtu, pavelciet bagāžas nodalījuma grīdu (paklāju) uz augšu.
- *Automašīnas ar regulējamu bagāžas nodalījuma grīdu:* paceliet bagāžas nodalījuma grīdu un nostipriniet to, kā aprakstīts »»» 137. lappuse.
- Atvienojiet *zemfrekvenču akustiskās sistēmas kabeļi*»»» 198. att. ①.
- Izskrūvējiet spārnskrūvi pretēji pulksteņa rādītāju kustības virzienam»»» 198. att. ②.
- Izņemiet *zemfrekvenču akustisko sistēmu* un rezerves riteni.
- Kad kompakto pagaidu riteni ievieto atpakaļ, *zemfrekvenču akustiskā sistēma* ir uzmanīgi jāievieto riteņa diskā. Bultiņai „FRONT“ uz *zemfrekvenču akustiskās sistēmas* ir jābūt vērstai uz priekšu.
- Pievienojiet atpakaļ akustiskās sistēmas kabeļi un cieši pievelciet spārnskrūvi, griežot to

pulksteņa rādītāju kustības virzienā, līdz zem-frekvenču akustiskā sistēma un ritenis ir droši nostiprināti.

Sniega ķēdes

Tehnisku iemeslu dēļ uz kompakta pagaidu riteņa uzstādīt sniega ķēdes nav atļauts.

Ja braucienam ir jāizmanto sniega ķēdes un ir bojāta kāda no priekšējo riteņu riepām, nomainiet vienu no aizmugurējiem riteņiem pret kompakto pagaidu riteņi. Tad uzlieciet noņemtajam aizmugurējam ritenim sniega ķēdes un uzstādiet to bojātā priekšējā riteņa vietā.

- Uz kompakta pagaidu riteņa diska nedrīkst uzstādīt parastās vasaras vai ziemas riepas.
- Kad ir uzstādīts kompaktais pagaidu ritenis, pastāv iespēja, ka brauciena laikā ACC patstāvīgi izslēdzas. Pirms brauciena izslēdziet sistēmu.

UZMANĪBU

- Pēc kompakta pagaidu riteņa uzstādīšanas pēc iespējas drīzāk ir jāpārbauda riepu spiediens. Pretējā gadījumā pastāv negadījumu risks! Informācija par riepu spiedienu ir norādīta uzlīmē uz vadītāja durvju B statnes»» 193. att. .
- Ja automašīnai ir uzstādīts kompaktais pagaidu ritenis, nekad nepārsniedziet 80 km/h (50 mph). Negadījumu risks!
- Ar kompakto pagaidu riteņi nebrauciet tālāk par 200 km!
- Izvairieties no maksimāliem paātrinājumiem, intensīvas bremzēšanas un straujas braukšanas likumos. Negadījumu risks!
- Nekad nebrauciet ar vairāk nekā vienu kompakto pagaidu riteņi. Negadījumu risks!

Apkope

Apkope

Apkopes intervāli

Apkopes darbi un digitālais apkopes plāns

Veikto apkopes darbu reģistrēšana („digitālais apkopes plāns“)

CUPRA specializētais servisa centrs, SEAT pilnvarotais izplatītājs vai specializēts servisa centrs reģistrē veikto apkopju apliecības centrālā sistēmā. Pateicoties šai pārredzamajai apkopju vēstures dokumentācijai, informācija par veiktajiem apkopes darbiem ir iegūstama jebkurā laikā. CUPRA iesaka pēc katras apkopes pieprasīt apkopes apliecību, kurā ir norādīti visi sistēmā reģistrētie darbi.

Pēc katras jaunas apkopes apliecība tiek aizstāta ar atjauninātu versiju.

Dažos tirgos digitālais apkopes plāns nav pieejams. Šādā gadījumā CUPRA specializētais servisa centrs vai SEAT pilnvarotais izplatītājs informēs jūs par apkopes darbu dokumentāciju.

Apkopes darbi

Digitālajā apkopes plānā CUPRA specializētais servisa centrs, SEAT pilnvarotais izplatītājs vai specializēts servisa centrs reģistrē tālāk norādīto informāciju.

- Katras apkopes veikšanas laiks.
- Konkrētu remontdarbu ieteikumi, piemēram, drīzumā nepieciešama bremžu uzliku nomaiņa.
- Ja attiecībā uz apkopi esat izteicis kādu īpašu pieprasījumu. Jūsu servisa konsultants to atzīmē darba uzdevumā.
- Nomainītās automašīnas daļas un darba šķidrumi.
- Nākamās apkopes datums.

LongLife mobilitātes garantija ir spēkā līdz nākamajai tehniskajai apkopei. Šī informācija tiek reģistrēta visās tehniskajās apkopēs.

Apkopes darbu veids un apjoms katrai automašīnai var būt atšķirīgs. Par jūsu automašīnai veicamiem specifiskiem darbiem varat uzzināt servisa centrā.

UZMANĪBU

Ja apkopes neveic vai veic nepilnīgi un neievēro apkopju intervālus, automašīna var apstāties satiksmes plūsmā un izraisīt negadījumus un smagus savainojumus.

- Veiciet apkopes darbus CUPRA specializētajā servisa centrā, pie kāda no SEAT

pilnvarotajiem izplatītājiem vai autorizētā servisa centrā.

PIESARDZĪBA

CUPRA nav atbildīgs par bojājumiem, kas radušies nepietiekamu darbu vai automašīnas rezerves daļu ierobežotas pieejamības dēļ.

Norādījums

Regulāri apkopes darbi kalpo ne tikai, lai saglabātu automašīnas vērtību, bet nodrošina arī ekspluatācijas un satiksmes drošību. Tāpēc nodrošiniet, lai darbi tiktu veikti saskaņā ar CUPRA vadlīnijām.

Fiksētā apkope vai mainīgā apkope

Apkopes pasākumi iedalās **elļas maiņas apkopēs** un **tehniskajās apkopēs**. Apkopes intervālu rādījums mērinstrumentu bloka displejā kalpo kā atgādinājums, ka ir jāveic nākamā apkope.

Atkarībā no aprīkojuma, dzinēja veida un automašīnas ekspluatācijas apstākļiem, elļas maiņas apkopes tiek iedalītas **fiksētās apkopēs** un **mainīgās apkopēs**.

Kā zināt, kurš no apkopes veidiem ir nepieciešams jūsu automašīnai?

- Skatiet tālākās tabulas.

Eļļas maiņas apkope^{a)}

PR Nr.	Apkopes veids	Apkopes intervāls
Q11	Fiksēta	Pēc katriem 5000 km vai pēc 1 gada ^{b)}
Q12		Pēc katriem 7500 km vai pēc 1 gada ^{b)}
Q13		Pēc katriem 10000 km vai pēc 1 gada ^{b)}
Q14		Pēc katriem 15000 km vai pēc 1 gada ^{b)}
Q16	Mainīga	Saskaņā ar apkopes intervālu rādījumu

^{a)} Dati attiecas uz normāliem ekspluatācijas apstākļiem.

^{b)} Atkarībā no tā, kas pienāk ātrāk.

Tehniskā apkope^{a)}

Saskaņā ar apkopes intervālu rādījumu

^{a)} Dati attiecas uz normāliem ekspluatācijas apstākļiem.

Mainīgās apkopes specifika

Mainīgās apkopes gadījumā eļļas maiņas apkope ir jāveic tikai tad, ja tā automašīnai ir nepieciešama. Lai aprēķinātu, kad ir jāveic nomainīšana, tiek ņemti vērā konkrētie ekspluatācijas apstākļi un individuālais braukšanas veids.

Mainīgās apkopes gadījumā svarīgi ir standarta motoreļļas vietā izmantot LongLife eļļu.

Ievērojiet informāciju par motoreļļas specifikācijām atbilstoši VW standartam >>> 300. lappuse.

Ja nevēlaties izmantot mainīgo apkopi, jūs varat izvēlēties fiksēto apkopi. Tomēr ņemiet vērā, ka fiksētā apkope var ietekmēt apkopes izmaksas. Jūsu servisa konsultants labprāt palīdzēs ar padomu.

Apkopes intervālu rādījums

CUPRA automašīnās apkopju termiņi parādās apkopes intervālu rādījumā mērinstrumentu blokā >>> 79. lappuse vai izvēlnē **Automašīnas iestatījumi** informācijas un izklaides sistēmā >>> 84. lappuse >>> 88. lappuse.

Apkopes intervālu rādījums ziņo par apkopju termiņiem gadījumos, kad ir jāveic eļļas maiņa vai tehniskā apkope. Kad ir jāveic attiecīgā apkope, var veikt arī citus nepieciešamos darbus, piemēram, nomainīt bremžu šķidrumu vai aizdedzes sveces.

Informācija par ekspluatācijas apstākļiem

Noteiktie intervāli un apkopes darbu apjoms parasti attiecas uz **normāliem ekspluatācijas apstākļiem**.

Ja automašīnu tiek izmantota **nelabvēlīgos ekspluatācijas apstākļos**, pirms nākamās plānotās apkopes vai arī starp noteiktajiem apkopes intervāliem ir jāveic daži papildu darbi.

Nelabvēlīgi ekspluatācijas apstākļi

- Degvielas ar augstu sēra saturu izmantošana.
- Bieži braucieni nelielos attālumos.
- Dzinēja ilgstoša darbināšana brīvgaitā (piemēram, taksometri).
- Automašīnas izmantošana putekļainos apgabalos.
- Bieža braukšana ar piekabi (atkarībā no aprīkojuma).
- Automašīnas lietošana pārsvarā intensīvā satiksmē ar pastāvīgām apstāšanās reizēm, piemēram, pilsētā.
- Automašīnas lietošana galvenokārt ziemā.

Tas jo īpaši attiecas uz tālāk norādītajām automašīnas daļām (atkarībā no aprīkojuma)

- Putekļu un putekšņu filtrs
- Pretalerģijas filtrs Air Care
- Gaisa filtrs
- Zobsiksnas
- Cietdaļiņu filtrs
- Motoreļļa

Jūsu servisa centra konsultants labprāt informēs jūs par nepieciešamību veikt apkopes darbus starp parastajiem apkopes intervāliem, ņemot vērā jūsu automašīnas ekspluatācijas apstākļus.

⚠ UZMANĪBU

Ja apkopes neveic vai veic nepilnīgi un neievēro apkopju intervālus, automašīna var apstāties satiksmes plūsmā un izraisīt negadījumus un smagus savainojumus.

- Veiciet apkopes darbus CUPRA specializētajā servisa centrā, pie kāda no SEAT pilnvarotajiem izplatītājiem vai autorizētā servisa centrā.

ⓘ PIESARDZĪBA

CUPRA nav atbildīgs par bojājumiem, kas radušies nepietiekamu darbu vai automašīnas rezerves daļu ierobežotas pieejamības dēļ.

Apkopes darbu apjoms

Apkopes apjomā ietilpst visi **periodisko apkopju darbi**, kas nepieciešami, lai uzturētu jūsu automašīnu drošu ekspluatācijai un satiksmei (**atkarīgs no ekspluatācijas apstākļiem un automašīnas aprīkojuma**, piemēram, dzinēja, pārnese, pārnese vai darba šķidrumiem). Periodisko apkopju darbi tiek iedalīti *pārbaudes darbos* un *apkopes darbos*.

Detalizētu informāciju par jūsu automašīnai nepieciešamajiem darbiem var saņemt

- pie jūsu CUPRA izplatītāja,
- pie jūsu SEAT pilnvarotā izplatītāja,
- jūsu servisa centrā.

Tehnisku iemeslu (t.i., automašīnas detaļu pastāvīgas pilnveidošanas) dēļ apkopes darbu apjoms var būt atšķirīgs. Jūsu CUPRA specializētā servisa centra, SEAT pilnvarotā izplatītāja vai servisa centra rīcībā jebkurā laikā ir informācija par katrām izmaiņām.

Papildpakalpojumu piedāvājums

Apstiprinātās rezerves daļas

SEAT oriģinālās rezerves daļas ir izstrādātas tieši jūsu automašīnai, un SEAT – jo īpaši no drošības viedokļa – tās ir apstiprinājis kā lietošanai atļautas. Šo rezerves daļu izpildījums, izmēru precizitāte un izejvielas precīzi atbilst rūpnīcas priekšrakstiem. Apstiprinātās SEAT oriģinālās rezerves daļas ir konstruētas tieši jūsu automašīnai. Tāpēc iesakām lietot SEAT oriģinālās rezerves daļas. SEAT nevar garantēt citu rezerves daļu uzticamību, drošumu un atbilstību.

Apstiprinātās rezerves daļas

Atbilstoši ražotāja priekšrakstiem lietotas, apstiprinātās rezerves daļas nodrošina papildu pakalpojumu, proti, iespēju nomainīt veselus elementu blokus, piemēram, dzinēju, pārnese, cilindru galvas, vadības blokus, elektriskās detaļas utt.

Runa, protams, ir par **apstiprinātām daļām**, kas ir identiskas rūpnīcas nodrošinātajām rezerves daļām un kuru garantijas termiņš tāpēc ir tāds pats kā apstiprinātajām rezerves daļām.

Oriģinālie piederumi

Iesakām jūsu automašīnā lietot tikai CUPRA apstiprinātus oriģinālos piederumus. Šie piederumi ir apstiprināti kā uzticami, droši un piemēroti tieši jūsu automašīnas tipam. CUPRA nevar garantēt citu rezerves daļu uzticamību, drošumu un atbilstību.

Mobilitātes serviss (Service Mobility)

Iegādājoties jaunu CUPRA automašīnu, jūs iegūstat arī mobilitātes servisa nodrošinātās priekšrocības un aizsardzību.

Pirmo divu gadu laikā pēc pirkuma jūsu jaunā CUPRA automašīna automātiski un bez papildu izmaksām ir nodrošināta ar SEAT mobilitātes servisu.

Ja vēlaties turpināt izmantot šo servisu, varat pagarināt mobilitātes servisu ar nosacījumu, ka veicat ieteiktos pārbaudes un apkopes darbus CUPRA specializētajā servisa centrā vai pie kāda no SEAT pilnvarotajiem izplatītājiem.

Ja tehniska defekta vai avārijas gadījumā jūsu CUPRA automašīna uz ceļa apstājas, mūsu serviss garantē jūsu mobilitāti.

Lūdzu, ņemiet vērā, ka mobilitātes serviss var ietvert dažādus pakalpojumus atkarībā no valsts, kurā iegādājāties savu automašīnu. Lai iegūtu vairāk informācijas, lūdzu, sazinieties ar savu CUPRA specializēto servisa centru vai SEAT pilnvaroto izplatītāju, vai apmeklējiet savas valsts CUPRA mājas lapu internetā.

Garantija

Garantija nevainojamai darbībai

CUPRA specializētie servisa centri vai SEAT pilnvarotie izplatītāji garantē, ka pilnīgi jaunajām automašīnām nav defektu. Detalizētu informāciju par garantijas nosacījumiem un termiņu var noskaidrot pirkuma līgumā vai tam pievienotajos papildu dokumentos. Lai

iegūtu vairāk informācijas, lūdzu, sazinieties ar savu CUPRA specializēto servisa centru vai kādu no SEAT pilnvarotajiem izplatītājiem.

Regulāra kopšana

Kopšana un tīrīšana

Vispārēji norādījumi

Regulāra un lietpratīga kopšana palīdz saglabāt jūsu automašīnas vērtību. Tā var būt arī priekšnosacījums, lai korozijas izraisītu bojājumu un virsbūves lakas/krāsas pārklājuma defektu gadījumā varētu īstenot garantijas saistību izpildes pieprasījumu.

Nepieciešamie kopšanas līdzekļi ir pieejami servisa centrā. Ievērojiet uz iepakojuma sniegtos lietošanas norādījumus.

UZMANĪBU

- Nepareizi lietoti kopšanas līdzekļi var būt kaitīgi veselībai.
- Vienmēr glabājiet kopšanas līdzekļus drošā un bērniem nepieejamā vietā. Saindēšanās risks!

Vides aizsardzības norādījums

- Iegādājoties kopšanas līdzekļus, izvēlieties videi draudzīgus produktus.
- Kopšanas līdzekļu atliekas nedrīkst izmest sadzīves atkritumos.

Automašīnas mazgāšana

Jo ilgāks laiks paiet, līdz notīrāt traipus, piemēram, kukaiņu paliekas, putnu mēslus, koku sveķus vai ielu kaisāmo sāli, jo lielākus bojājumus tie var nodarīt automašīnas virsmai. Augsta temperatūra, ko rada, piemēram, saules starojums, pastiprina šo netīrumu bojājošo iedarbību.

Pirms mazgāšanas atmērcējiet stiprus smērējumus ar lielu daudzumu ūdens.

Lai notīrītu cieši pielīpušus netīrumus, piemēram, kukaiņu paliekas vai koku sveķus, vislabāk ir izmantot lielu ūdens daudzumu un mikrošķiedras drānu.

Ziemā, kad pretapledojuma produktu izmantošanas periods ir beidzies, nomazgājiet arī automašīnas apakšu.

Augstspiediena mazgātājs

Ja mazgājat automašīnu ar augstspiediena mazgātāju, noteikti ievērojiet augstspiediena mazgātāja lietošanas instrukciju. Tas īpaši attiecas uz ūdens strūkļas spiediena regulēšanu un attālumu līdz automašīnai. Nekad nevērsiet ūdens strūkļu tieši uz sānu logu stiklu blīvgumijām, durvīm, degvielas tvertnes vācīņu vai panorāmas stikla jumtu*. Tas attiecas arī uz riepiem, kustīgām gumijas šļūtenēm, trokšņa izolācijas materiālu, sensoriem* vai kameru objektīviem*. Ievērojiet minimālo attālumu 40 cm.

Neizmantojiet augstspiediena mazgātāju sniega un ledus noņemšanai.

Nekādā gadījumā nelietojiet rotējošos uzgaļus vai dubļu frēzes.

Ūdens nedrīkst būt karstāks par 60 °C.

Automātiskās mazgāšanas iekārtas

Pirms mazgāšanas apsmidziniet automašīnu.

Pārliecinieties, ka logi un panorāmas stikla jumts* ir aizvērti un stiklu tīrītāji ir deaktivizēti. Ievērojiet automātiskās mazgāšanas iekārtas operatora norādījumus, jo īpaši tad, ja automašīnai ir noņemamas daļas.

Labāk izmantojiet automātiskās mazgāšanas iekārtas bez sukām.

Mazgāšana ar rokām

Notīriet automašīnu no augšas virzienā uz apakšu, izmantojot mīkstu sūkli vai mazgāšanas suku. Lietojiet tikai tīrīšanas līdzekļus, kas nesatur šķīdinātājus.

Automašīnas ar matētu lakas/krāsas pārklājumu mazgāšana ar rokām

Lai izvairītos no mazgājot radītiem automašīnas bojājumiem, vispirms notīriet putekļus un stiprākus smērējumus. Lai notīrītu kukaiņu atliekas, smērvielu traipus un pirkstu nospiedumus, vislabāk izmantojiet matētam lakas/krāsas pārklājumam īpaši paredzētu tīrīšanas līdzekli.

Uzklājiet produktu, izmantojot mikrošķiedras drānu. Lai nesabojātu lakas/krāsas pārklājumu, izvairieties no pārmērīga spiediena.

Noskalojiet automašīnu ar lielu daudzumu ūdens. Pēc tam notīriet to ar neitrālu tīrīšanas līdzekli un mīkstu mikrošķiedras drānu.

Noskalojiet automašīnu ar lielu daudzumu ūdens un ļaujiet tai nožūt. Ja nepieciešams, notīriet ūdens paliekas ar ādas lupatiņu.

⚠ UZMANĪBU

- **Mazgājiet automašīnu tikai ar izslēgtu aizdedzi un atbilstoši automātiskās mazgāšanas iekārtas operatora norādījumiem! Negadījuma risks!**
- **Kad tīrāt automašīnas apakšu vai riteņu arku iekšpusi, uzmanieties no asām vai griezošām metāla daļām. Savainojumu risks!**
- **Pēc mazgāšanas bremzēšanas ceļš var mitruma dēļ pagarināties; tāpat arī ziemā, ja bremžu diskus vai uzlikas klāj ledus. Negadījuma risks! Vispirms bremzes ir jānožāvē, vairākkārt nospiežot bremžu pedāli.**

ⓘ PIESARDZĪBA

- **Mazgājot automašīnu automātiskās mazgāšanas iekārtā, ārējie spoģuļi ir jāpieliec, lai tos nesabojātu. Elektriski pieliecamos ārējos spoģuļus* drīkst pieliekt un atlikt tikai elektriski.**

- Nemazgājiet automašīnu tiešos saules staros. Lakas/krāsas pārklājums var tikt bojāts!
- Nelietojiet kukaiņu noņemšanas sūkļus, abrazīvus virtuves sūkļus un tamlīdzīgi. Virsmas pārklājumu var sabojāt!
- Automašīnas daļas ar matētu lakas/krāsas pārklājumu:
 - nelietojiet pulēšanas materiālus un cieto vasku. Virsmas pārklājumu var sabojāt!
 - Nekad neizvēlieties mazgāšanas programmu, kas ietver apstrādi ar vasku. Šāda programma var vizuāli sabojāt matēto lakas/krāsas pārklājumu.
 - Uz daļām ar matētu lakas/krāsas pārklājumu nepiestipriniet uzlīmes vai magnētus, jo, tos noņemot, var sabojāt krāsu.

Vides aizsardzības norādījumi

Mazgājiet automašīnu tikai īpaši šim nolūkam paredzētās vietās. Tajās tiek gādāts, lai mazgāšanai izmantotais ūdens, kas, iespējams, ir piesārņots ar eļļu, nenonāktu noteiktu kudeņos.

Tīrīšanas un kopšanas norādījumi

Atsevišķu automašīnas detaļu tīrīšanas un kopšanas norādījumus var skatīt tālākajās ta-

bulās. To saturam ir tikai ieteikuma raksturs. Ja jums ir īpaši jautājumi vai jautājumi par kādu detaļu, kas nav minēta, sazinieties ar servisa centru. Ievērojiet attiecīgās piezīmes >>>  Detaļas, kurām nepieciešama īpaši rūpīga kopšana 330. lappuse.

Ārpuses tīrīšana

Priekšējā stikla tīrītāju slotiņas

Problēma	Risinājums
Netīrumi	Miksta drāna ar stiklu mazgāšanas līdzekli

Priekšējie lukturi/aizmugurējie lukturi

Problēma	Risinājums
Netīrumi	Miksts sūklis ar neitrālu ziepju šķīdumu ^{a)}

^{a)} Neitrāls ziepju šķīdums: maksimāli 2 ēdamkarotes uz 1 l ūdens.

Sensori/kameru objektīvi

Problēma	Risinājums
Netīrumi	<i>Sensori:</i> miksta drāna ar spirtu nesaturošu tīrīšanas līdzekli <i>Kameru objektīvi:</i> miksta drāna ar spirtu nesaturošu tīrīšanas līdzekli.

Problēma	Risinājums
Sniegs/ledus	Slotiņa/izsmidzināms pretapledošanas līdzeklis bez šķīdinātājiem

Riņņi

Problēma	Risinājums
Tehniskā sāls	Ūdens
Bremžu dilšanas putekļi	Speciāls skābi nesaturošs tīrīšanas līdzeklis

Izpūtējs

Problēma	Risinājums
Tehniskā sāls	Ūdens un, ja nepieciešams, nerūsējošajam tēraudam piemērots tīrīšanas līdzeklis

Dekoratīvie diskī/ moldingi

Problēma	Risinājums
Netīrumi	Neitrāls ziepju šķīdums ^{a)} un, ja nepieciešams, nerūsējošajam tēraudam piemērots tīrīšanas līdzeklis

^{a)} Neitrāls ziepju šķīdums: maksimāli 2 ēdamkarotes uz 1 l ūdens. »

Lakas/krāsas pārklājums

Problēma	Risinājums
Lakas/krāsas pārklājuma defekti	Uzziniet lakas/krāsas kodu pie kāda no izplatītajiem un atjaunojiet pārklājumu, izmantojot retušas otu.
Iztecējuši degviela	Pēc iespējas drīzāk noskalojiet ar ūdeni.
Rūsa	Uzklājiet rūsas noņēmēju un tad apstrādājiet ar cieto vasku. Jautājumu gadījumā sazinieties ar servisa centru.
Korozija	Uzticiet problēmas novēršanu servisa centram.
Ūdens uz tīra lakas/krāsas pārklājuma neveido pērlītes.	Apstrāde ar cieto vasku (vismaz divreiz gadā)
Nav spīduma, neskatoties uz kopšanu	Apstrādājiet ar piemērotu pulēšanas līdzekli un tad uzklājiet krāsai paredzētu aizsardzības līdzekli, ja lietotais pulēšanas līdzeklis tādu jau nesatur.
Traipi, piemēram, kukaiņu atliekas, putnu mēslī, koku sveķi, ielu kaisīšanas sāls	Atmērcējiet attiecīgo traipu ar ūdeni un notīriet ar mikrošķiedras drānu.

Problēma	Risinājums
Taukaini traipi, piemēram, kosmētikas produktu un sauļošanās krēmu smērējumi	Pēc iespējas drīzāk notīriet ar neitrālu ziepju šķīdumu ^{a)} un mikstu drānu.

^{a)} Neitrāls ziepju šķīdums: maksimāli 2 ēdamkarotes uz 1 l ūdens.

Oglekļa šķiedras daļas

Problēma	Risinājums
Netīrumi	Tīriet tāpat kā lakotās daļas »» 326. lappuse

Dekoratīvās plēves

Problēma	Risinājums
Netīrumi	Miksts sūklis ar neitrālu ziepju šķīdumu ^{a)}

^{a)} Neitrāls ziepju šķīdums: maksimāli 2 ēdamkarotes uz 1 l ūdens.

Salona tīrīšana

Stikli

Problēma	Risinājums
Netīrumi	Notīriet ar stiklu mazgāšanas līdzekli un pēc tam nosusiniet ar mikstu drānu

Dekoratīvie diskī/ moldingi

Problēma	Risinājums
Netīrumi	Neitrāls ziepju šķīdums ^{a)}

^{a)} Neitrāls ziepju šķīdums: maksimāli 2 ēdamkarotes uz 1 l ūdens.

Plastmasas detaļas

Problēma	Risinājums
Netīrumi	Miksta drāna
Piekalūši netīrumi	Neitrāls ziepju šķīdums ^{a)} un, ja nepieciešams, šķīdinātājus nesaturošs plastmasas tīrīšanas līdzeklis

^{a)} Neitrāls ziepju šķīdums: maksimāli 2 ēdamkarotes uz 1 l ūdens.

Ekrāni/ mērinstrumentu bloks

Problēma	Risinājums
Netīrumi	Miksta drāna ar LCD ekrānu tīrīšanas līdzekli

Vadības panelī

Problēma	Risinājums
Netīrumi	Miksta ota, tad miksta drāna ar neitrālu ziepju šķīdumu ^{a)}

^{a)} Neitrāls ziepju šķīdums: maksimāli 2 ēdamkarotes uz 1 l ūdens.

Drošības jostas

Problēma	Risinājums
Netīrumi	Tīriet ar neitrālu ziepju šķīdumu ^{a)} un pirms saritināšanas ļaujiet jostām nožūt.

^{a)} Neitrāls ziepju šķīdums: maksimāli 2 ēdamkarotes uz 1 l ūdens.

Audumi, mākslīgā āda, mikrošķiedru audums

Problēma	Risinājums
Virspusē esošas netīrumu daļiņas	Putekļu sūcejs
Mitri traipi, piemēram, kafija, tēja, asinis utt.	Uzsūcoša drāna un neitrāls ziepju šķīdums ^{a)}
Taukaini traipi, piemēram, eļļa, kosmētika utt.	Apstrādājiet ar neitrālu ziepju šķīdumu ^{a)} . Noņemiet atdalījušās tauku un krāsas daļiņas, nosusinot ar uzsūcošu drānu, un tad, ja nepieciešams, notīriet ar ūdeni.
Specifiski smērējumi, piemēram, pildspalvas, nagu lakas, dispersijas krāsas, apavu krēmu traipi	Specifisku traipu noņemšana: nosusiniet ar uzsūcošu materiālu un, ja nepieciešams, apstrādājiet ar neitrālu ziepju šķīdumu ^{a)}

^{a)} Neitrāls ziepju šķīdums: maksimāli 2 ēdamkarotes uz 1 l ūdens.

Dabīgā āda

Problēma	Risinājums
Neseni traipi	Kokvilnas drāna ar neitrālu ziepju šķīdumu ^{a)}
Mitri traipi, piemēram, kafija, tēja, asinis utt.	Neseni traipi: uzsūcoša drāna un ādai piemērots traipu tīrītājs Sakaltuši traipi: ādai piemērots traipu tīrītājs
Taukaini traipi, piemēram, eļļa, kosmētika utt.	Neseni traipi: uzsūcoša drāna un ādai piemērots traipu tīrītājs Sakaltuši traipi: izsmidzināms tauku šķīdinātājs.
Specifiski smērējumi, piemēram, pildspalvas, nagu lakas, dispersijas krāsas, apavu krēmu traipi	Ādai piemērots traipu tīrītājs
Konservācija	Regulāri uzklājiet kopšanas krēmu, kas nodrošina aizsardzību pret izbalešanu un iesūcas ādā. Ja nepieciešams, lietojiet atbilstošas krāsas krēmu.

^{a)} Neitrāls ziepju šķīdums: maksimāli 2 ēdamkarotes uz 1 l ūdens.

Oglekļa šķiedras daļas

Problēma	Risinājums
Netīrumi	Tīriet tāpat kā plastmasas detaļas.

Detaļas, kurām nepieciešama īpaši rūpīga kopšana

Priekšējie lukturi/aizmugurējie lukturi

- Nekad netīriet priekšējos lukturus/aizmugurējos lukturus ar sausu drānu vai sūkli.
- Nelietojiet spirtu saturošus tīrīšanas līdzekļus. Plaisu veidošanās risks!

Rīteņi

- Nelietojiet lakas pulēšanas līdzekli vai citus abrazīvus tīrīšanas līdzekļus.
- Ja diska aizsargājošajam klājumam ir, piemēram, akmeņu triecienu radīti bojājumi vai skrāpējumi, tie ir nekavējoties jānovērš.

Kameru objektīvi

- Lai notīrītu no kameras objektīva sniegu un ledu, nekad nelietojiet siltu vai karstu ūdeni. Objektīvā var veidoties plaisas!
- Kameras objektīva tīrīšanai nekad nelietojiet abrazīvus tīrīšanas līdzekļus vai spirtu saturošus tīrīšanas līdzekļus. Skrāpējumu un plaisu veidošanās risks!

Stikli

- Notīriet no stikliem un ārējiem spoguļiem sniegu un ledu, izmantojot plastmasas skrāpi. Lai izvairītos no tīrīšanas radītiem skrāpējumiem, nekustiniet skrāpi turp un atpakaļ, bet gan tikai vienā virzienā. »

- Lai notīrītu no logu stikliem un spoguļiem sniegu un ledu, nekad nelietojiet siltu vai karstu ūdeni. Stiklā var veidoties plaisas!

- Lai izvairītos no aizmugurējā stikla apsildes bojājumiem, uz apsildes pavedieniem nedrīkst līmēt uzlīmes.

Dekoratīvie diski/ moldingi

- Nelietojiet kopšanas un tīrīšanas līdzekļus, kas satur hromu.

Lakas/krāsas pārklājums

- Pirms apstrādes ar pulēšanas līdzekli un krāsas aizsardzības līdzekli no automašīnas ir jānotīra netīrumi un putekļi. Skrāpējumu risks!

- Nelietojiet pulēšanas līdzekļus vai krāsas aizsardzības līdzekļus, ja automašīna ir pakļauta stipram saules starojumam. Lakas/krāsas pārklājums var tikt bojāts!

- Rūsu nedrīkst noņemt pulējot. Lakas/krāsas pārklājums var tikt bojāts!

- Pēc iespējas drīzāk notīriet uz lakas/krāsas pārklājuma nonākušus kosmētikas produktus vai sauļošanās krēmus. Lakas/krāsas pārklājums var tikt bojāts!

Ekrāni/ mērinstrumentu bloks

- Netīriet ekrānus, mērinstrumentu bloku un tā paneli ar sausiem materiāliem. Skrāpējumu risks!

- Pārlicinieties, ka pirms tīrīšanas mērinstrumentu bloks ir izslēgts un atdzisis.

- Pārlicinieties, ka starp mērinstrumentu bloku un tā paneli neiekļūst šķidrums. Bojājumu risks!

Vadības paneli

- Pārlicinieties, ka vadības paneļos neiekļūst šķidrums. Bojājumu risks!

Drošības jostas

- Tīrot neizņemiet drošības jostas.

- Nekad netīriet drošības jostas un to sastāvdaļas ķīmiski vai ar kodīgiem šķidrumiem vai šķīdinātājiem, kā arī izvairieties no saskares ar asiem un spiciem priekšmetiem. Audumu var sabojāt!

- Jostas, kuru audums, savienojumi, automātiskie ievilcēji vai slēdzenes daļas ir bojātas, ir jānomaina servisa centrā.

Audumi/ mākslīgā āda/ mikrošķiedru audums

- Neapstrādājiet mākslīgo ādu/ mikrošķiedru audumu ar ādas kopšanas līdzekļiem, šķīdinātājiem, grīdas vasku, apavu krēmu, traipu tīrītājiem vai citiem tamlīdzīgiem līdzekļiem.

- Piekaltušu traipu likvidēšanu uzticiet servisa centram. Tādējādi var izvairīties no bojājumiem.

- Tīrīšanai nekādā gadījumā neizmantojiet tvaika smidzinātājus, suku, cietus sūkļus u.tml.

- Sēdekļu žāvēšanai neizmantojiet sēdekļu apsildī*.

- Asas apgērbi detaļas, piemēram, rāvējslēdzēji, kniedes vai siksnas, var sabojāt virsmu.

- Atvērtas liplentes (piemēram, uz apgērba) var bojāt sēdekļu apdari. Pārlicinieties, ka liplentes ir aizvērtas.

Dabīgā āda

- Nekādā gadījumā neapstrādājiet ādu ar šķīdinātājiem, grīdas vasku, apavu krēmu, traipu tīrītāju un tamlīdzīgiem produktiem.

- Asas apgērbi detaļas, piemēram, rāvējslēdzēji, kniedes vai siksnas, var sabojāt virsmu.

- Tīrīšanai nekādā gadījumā neizmantojiet tvaika smidzinātājus, suku, cietus sūkļus u.tml.

- Sēdekļu žāvēšanai neizmantojiet sēdekļu apsildī*.

- Lai āda neizbalētu, izvairieties no ilgstošas stāvēšanas tiešos saules staros. Ja automašīnā ilgstoši stāv atklātā vietā, āda ir jāapsedz, lai pasargātu to no tieša saules starojuma.

⚠ UZMANĪBU

Priekšējo stiklu nedrīkst apstrādāt ar ūdeni atgrūdošu stiklu pārklāšanas līdzekli. Ne-labvēlīgos redzamības apstākļos, piemēram, mitrumā, tumsā vai zemu pie apvāršņa esošas saules gadījumā, tas var izraisīt pastiprinātu apzīlbināšanu. Negadījuma risks! Ir iespējama arī stikla tīrītāju slotiņu grabēšana.

Norādījums

- Kukaiņu paliekas var notīrīt daudz vieglāk, ja lakas/krāsas pārklājums ir svaigi apstrādāts ar aizsardzības līdzekli.
- Regulāra apstrāde ar krāsas aizsardzības līdzekli var novērst rūsas veidošanos.

Automašīnas novietošana stāvēšanai

Ja vēlaties automašīnu atstāt stāvēt uz ilgāku laiku, sazinieties ar servisa centru. Tur jūs informēs par nepieciešamajām darbībām, piemēram, aizsardzību pret koroziju, apkopi un novietošanu.

Papildus ievērojiet arī norādījumus par automašīnas akumulatoru bateriju»» 307. lappuse.

Piederumi un tehniskas izmaiņas

Piederumi, rezerves daļas un remontdarbi

Temata ievads

Pirms piederumu un rezerves daļu iegādes konsultējieties ar speciālistu.

Jūsu automašīna nodrošina augsta līmeņa aktīvu un pasīvu drošību. Ja automašīnai ekspluatācijas laikā uzstāda papildu piederumus vai ir jānomaina kāda no detaļām, iesakām pēc padoma un palīdzības vērsties CUPRA specializētajā servisa centrā vai SEAT servisa centrā. Jūsu servisa centrs labprāt sniegs informāciju par piederumu un rezerves daļu atbilstību mērķim, kā arī par likumdošanas prasībām un rūpnīcas ieteikumiem, kas uz tiem attiecas.

Iesakām lietot **CUPRA piederumus** un **CUPRA® oriģinālās rezerves daļas**. Pats par sevi saprotams, ka CUPRA specializētais servisa centrs vai SEAT pilnvarotais izplatītājs nodrošinās to pareizu uzstādīšanu.

Ekspluatācijas laikā uzstādītām ierīcēm, kas tieši ietekmē vadītāja kontroli pār automašīnu, piemēram, automatiskai ātruma uzturēšanas sistēmai vai **elektroniski kontrolē-**

jamai piekarei, ir jābūt marķētām ar **e** zīmi (Eiropas Savienības atļaujas zīme) un jābūt apstiprinātām kā attiecīgajai automašīnai piemērotām.

Papildus pieslēdzamām elektriskajām ierīcēm, kas tieši neietekmē automašīnas kontroli, piemēram, ledusskapjiem, datoriem vai ventilatoriem, ir jābūt marķētām ar **CE** zīmi (ražotāja atbilstības deklarācija Eiropas Savienībā).

UZMANĪBU

Piederumus, piemēram, telefona vai dzērienu turētājus, nekad nedrīkst uzstādīt uz drošības spilvenu moduļu pārsegumiem vai drošības spilvenu izplešanās zonā. Citādi pastāv savainojumu risks, ja drošības spilveni avārijas gadījumā nostrādā.

Tehniskās izmaiņas

Iejaucoties elektronisko komponentu vai programmatūras darbībā, vadu instalācijā un datu pārsūtīšanas procesos, var izraisīt darbības traucējumus.

Jūs noteikti sapratīsiet, ka jūsu CUPRA specializētais servisa centrs vai SEAT pilnvarotais izplatītājs nevar uzņemt atbildību par bojājumiem, kas radušies nepareizi veiktu darbu dēļ. »

Mēs iesakām visus darbus veikt CUPRA specializētajā servisa centrā vai pie SEAT pilnvarotā izplatītāja, izmantojot CUPRA® oriģinālās rezerves daļas.

⚠ UZMANĪBU

Nelietpratīgi veikti remontdarbi vai izmaiņas var izraisīt automašīnas darbības traucējumus. Negadījumu risks!

Raidierīces un biznesa aprīkojums

Iebūvētas raidierīces

Lai automašīnā ekspluatācijas laikā uzstādītu papildu raidierīces, parasti ir nepieciešama īpaša atļauja. CUPRA parasti atļauj automašīnā uzstādīt atļautas raidierīces, ja ir ievēroti tālāk minētie priekšnosacījumi.

- Antenas uzstādīšana tiek veikta servisa centrā.
- Antenu uzstāda ārpus automašīnas salona (lietojot ekranētus vadus un antenas salāgojumu bez atstarojumiem).
- Faktiskā izstarotā jauda antenas pamatnes stiprinājuma punktā nepārsniedz 10 W.

Lai uzzinātu par iespējām uzstādīt un lietot raidierīces ar lielāku pārraides jaudu, sazinieties ar savu CUPRA specializēto servisa centru, kādu no SEAT pilnvarotajiem izplatītājiem vai specializētiem servisa centriem.

Mobilās raidierīces

Standarta mobilo telefonu vai raidierīču darbība var izraisīt automašīnas elektronikas darbības traucējumus. Tam var būt tālāk norādītie iemesli.

- Ārējās antenas neesamība.
- Nepareizi uzstādīta ārējā antena.
- Raidītāja jauda pārsniedz 10 W.

Šī iemesla dēļ *automašīnas salonā* nedrīkst lietot mobilo telefonus vai portatīvās radio-stacijas, ja ārējā antena nav uzstādīta vai ir uzstādīta nepareizi >>> ⚠.

Turklāt, ņemiet vērā, ka optimāls darbības atālums tiek sasniegts tikai ar *ārējo antenu*.

Biznesa aprīkojums

Ekspluatācijas laikā automašīnā uzstādīt prievātām un biznesa vajadzībām paredzētās papildu ierīces ir atļauts tad, ja tās neietekmē tiešu vadītāja kontroli pār automašīnu un ja tās ir marķētas ar CE zīmi. Turpretim ekspluatācijas laikā uzstādītām ierīcēm, kas var ietekmēt vadītāja kontroli pār automašīnu, vienmēr ir nepieciešams jūsu automašīnai atbilstošs tipa apstiprinājums un tām ir jābūt marķētām ar e zīmi.

⚠ UZMANĪBU

Ja ārējā antena nav uzstādīta vai ir uzstādīta nepareizi, automašīnas salonā lietoti mo-

bilie telefoni vai raidierīces var izraisīt kaitējumu veselībai, ko rada pārmērīga elektromagnētiskā lauka iedarbība.

i Norādījums

- Ekspluatācijas laikā uzstādot automašīnā papildu elektriskas vai elektroniskas ierīces, tiek ietekmēts automašīnas tipa apstiprinājums. Noteiktos apstākļos automašīnas lietošanas atļauja tādejādi var kļūt nederīga.
- Ievērojiet mobilo telefonu un raidierīču lietošanas instrukcijas.

Informācija lietotājam

Informācija lietotājam

Vadības blokos saglabātā informācija

Negadījuma datu reģistrators (Event Data Recorder)

Jūsu automašīna ir aprīkota ar negadījuma datu reģistratoru (EDR).

EDR funkcija ir vieglas vai smagas sadursmes gadījumā reģistrēt datus. Šie dati kalpo kā palīgīdzeklis, lai analizētu dažādu automašīnas sistēmu darbību.

Īsā laika posmā (parasti 10 sekundēs vai mazāk) EDR reģistrē dinamiskos brauciena datus un pasažieru noturēšanas sistēmu darbības datus, piemēram:

- kā darbojās dažādas automašīnas sistēmas,
- vai vadītājs un priekšējais pasažieris bija piesprādzējušies,
- kā vadītājs ir lietojis akseļeratora vai bremžu pedāli,
- automašīnas ātrumu.

Šie dati palīdz labāk saprast satiksmes negadījuma rašanās apstākļus.

Reģistrēti tiek arī vadītāja palīgsistēmu dati. Tie satur informāciju par to, vai sistēma, piemēram, bija aktīva vai neaktīva, vai tās iejaušanās ietekmēja automašīnas dinamisko gaitu un vai iepriekš aprakstītajās situācijās automašīnas ceļš, paātrinoties vai palēninoties, tika mainīts.

Atkarībā no automašīnas aprīkojuma, reģistrēti tiek šādu sistēmu dati:

- automātiskā distances regulēšana (ACC),
- bremžu efektivitātes uzlabošanas sistēma (Front Assist),
- novietošanas palīdzība (ParkPilot),
- novietošanas manevra palīgs (Park Assist),
- joslas uzturēšanas palīgsistēma (Lane Assist).

EDR reģistrē šos datus tikai specifiskās negadījuma situācijās. Normālos braukšanas apstākļos tā datus neregistrē.

Automašīnas salonā vai apkārtne netiek reģistrēti nekādi audio vai video dati, nekāda vārds, vecums vai dzimums, nekāda gadījumā netiek reģistrēti. Turpretim ir iespējams, ka trešās puses (piemēram, tiesībsargājošo iestāžu darbinieki) apvieno EDR saturu ar citiem datu avotiem, lai negadījuma izmeklēšanas ietvaros noskaidrotu kādu iesaistīto personu.

Lai varētu nolasīt EDR reģistrētos datus (atbilstoši likumdošanas prasībām), jums ir nepie-

ciešama piekļuve OBD interfeisam („On-Board-Diagnose“), kamēr aizdedze automašīnā ir ieslēgta.

CUPRA nav piekļuves negadījuma datu reģistratoram, ja vien īpašnieks (vai „līzings“ gadījumā – nomnieks) nav apstiprinājis, ka piekriņ šādai piekļuvei. Atkarībā no likumdošanas prasībām un līguma nosacījumiem ir iespējami izņēmumi.

Ņemot vērā likumdošanas prasības attiecībā uz produktiem, kas ietekmē jūsu drošību, CUPRA var izmantot negadījuma datu reģistratora datus jomas pētījumiem un automašīnas sistēmu kvalitātes uzlabošanai. Jomas pētījumiem izmantotie dati tiek apstrādāti anonīmi (tas nozīmē, ka tie neietver informāciju par automašīnu, īpašnieku vai nomnieku).

Cita noderīga informācija

Ietekme uz vidi

Projektējot un izgatavojot jūsu jauno CUPRA, kā arī izvēloties tajā izmantotos materiālus, īpaša uzmanība ir pievērsta vides aizsardzībai. »

Konstruktīvi risinājumi pārstrādes veicināšanai

- Vienkārši izjaucami konstrukcijas elementu savienojumi.
- Modulāra konstrukcija, kas atvieglo izjaukšanu.
- Uzlabota izmantoto materiālu veidu "tīrība".
- Plastmasas detaļu un polimēru materiālu apzīmējumi saskaņā ar ISO 1043, ISO 11469 un ISO 1629.

Materiālu izvēle

- Izmantoti pārstrādājami materiāli.
- Vienā detaļā izmantoti saderīgi plastmasas veidi, ja sastāvdaļas nav viegli atdalāmas.
- Lietoti pārstrādājami un/vai atkārtoti izmantojami materiāli.
- Mazināti plastmasas gaistošie komponenti un smaka.
- Izmantotas hlorfluorogļūdeņražus (CFC) nesaturošas dzesētājvielas.

Izņemot likumā noteiktos izņēmumus (Direktīvas 2000/53/EK par nolietotiem transportlīdzekļiem II pielikums), aizliegti smagie metāli: kadmījs, svins, dzīvsudrabs un sešvērtīgais hroms.

Ražošanas metodes

- Samazināts šķīdinātāja saturs dobumu apstrādes aizsargvaskā.
- Automašīnu transportēšanai izmantotas plastmasas aizsargplēves.
- Izmantotas šķīdinātājus nesaturošas līmes.
- Dzesēšanas sistēmās izmantotas hlorfluorogļūdeņražus (CFC) nesaturošas dzesētājvielas.
- Atkritumu pārstrāde un enerģijas atgūšana (RDF).
- Uzlabota notekūdeņu kvalitāte.
- Izmantotas siltuma rekuperācijas sistēmas (siltummaiņi, rotācijas siltummaiņi utt.).
- Izmantotas ūdeni šķīstošas krāsas.

Elektrisko un elektronisko ierīču pārstrāde

Visām elektriskajām un elektroniskajām ierīcēm, kas nav cieši iebūvētas automašīnas struktūrā, vienmēr ir jābūt apzīmētām ar tālāk norādīto simbolu, kuram ir jābūt neizdzēšamam.



Simbols norāda, ka elektroniskās un elektriskās ierīces nedrīkst nonākt parastajos mājāsaimniecības atkritumos.

Informācija par ES Direktīvu 2014/53/ES

Vienkāršota ES atbilstības deklarācija

Jūsu automašīna ir aprīkota ar dažādām radioelektronikas ierīcēm. Šo ierīču ražotāji apstiprina, ka ierīces atbilst ES Direktīvai 2014/53/ES noteiktajām prasībām.

Pilns ES atbilstības deklarācijas teksts ir pieejams šajā tīmekļa vietnē:

www.cupraofficial.com



Ražotāju adreses

Saskaņā ar Direktīvu 2014/53/ES uz visām svarīgajām automašīnas detaļām ir jābūt norādītai ražotāja adresei.

Tālāk ir norādīti to komponentu ražotāju adreses, uz kurām izmēra vai īpašību dēļ nevar uzlīmēt uzlīmi, lai gan saskaņā ar likumdošanu tāda ir nepieciešama.

Automašīnā uzstādītās radioelektronikas ierīces	Ražotāju adreses
Automašīnas tālvadības atslēga	Hella KGaA Hueck & Co. Rixbecker Straße 75 59552 Lippstadt, GERMANY

Informācija lietotājam

Automašīnā uzstādītās radioelektronikas ierīces	Ražotāju adreses	Automašīnā uzstādītās radioelektronikas ierīces	Ražotāju adreses
Autonomās apsildes tāl vadība	Digades GmbH Äußere Weberstraße 20 02763 Zittau, GERMANY	Palīgsistēmu radara sensori	ADC Automotive Distance Control Systems GmbH Peter-Dornier-Straße 10 88131 Lindau, GERMANY
Raidītājs-uztvērējs (autonomā apsilde)			Robert Bosch GmbH Postfach 16 61 71226 Leonberg, GERMANY

Frekvenču diapazoni, izstarotā jauda

Radioelektroniska ierīce ^{a)}	Frekvenču diapazons	Maks. pārraides jauda	Modelis
Automašīnas tāl vadības atslēga	433,05-434,78 MHz	10 mW (ERP)	Visi CUPRA modeļi
	433,05-434,79 MHz	10 mW	
	434,42 MHz	32 µW	
Autonomās apsildes tāl vadība	868,7-869,2 MHz (869,0 MHz)	25 mW	Formentor
Raidītājs-uztvērējs (autonomā apsilde)	868,7-869,2 MHz (869,0 MHz)	23,5 mW	Formentor
Bluetooth	2400-2483,5 MHz	10 dBm	Visi CUPRA modeļi



Informācija lietotājam

Radioelektroniska ierīce ^{a)}	Frekvenču diapazons	Maks. pārraides jauda	Modelis
Automašīnas ārējās antenas pieslēgums	GSM 900: 880-915 MHz	33 dBm	Leon, Formentor
	GSM 1800: 1710-1785 MHz	30 dBm	
	WCDMA FDD I: 1920-1980 MHz	21 dBm	
	WCDMA FDD III: 1710-1785 MHz	21 dBm	
	WCDMA FDD VIII: 880-915MHz	21 dBm	
	LTE FDD1: 1920-1980 MHz	23 dBm	
	LTE FDD3: 1710-1785 MHz	23 dBm	
	LTE FDD7: 2500-2570 MHz	23 dBm	
	LTE FDD8: 880-915 MHz	23 dBm	
	LTE FDD20: 832-862 MHz	23 dBm	
Bezvadu pieslēguma punkts	2400-2483,5 MHz	10 dBm	Visi CUPRA modeļi
Keyless Access	434,42 MHz	32 μW	Visi CUPRA modeļi
Palīgsistēmu radara sensori	76 GHz-77 GHz	28,2 dBm	Leon, Formentor
		35,0 dBm	Ateca
	24050-24250 MHz	20 dBm	Ateca
Bezvadu uzlādes funkcija	110-120 kHz	10 W	Ateca
	111-120 kHz	10 W	Leon, Formentor
Mērinstrumentu bloks	125 kHz	40 dBμA/m	Visi CUPRA modeļi

Informācija lietotājam

Radioelektroniska ierīce ^{a)}	Frekvenču diapazons	Maks. pārraides jauda	Modelis
Online Connectivity Unit	EGSM900: 880-915 MHz	33 dBm	Visi CUPRA modeļi
	DCS1800: 1710-1785 MHz	31 dBm	
	UMTS FDD 1: 1920-1980 MHz	24 dBm	
	UMTS FDD 3: 1710-1785 MHz	24 dBm	
	UMTS FDD 8: 880-915 MHz	24 dBm	
	E-UTRA FDD 1: 1920-1980 MHz	23,5 dBm	
	E-UTRA FDD 3: 1710-1785 MHz	23,0 dBm	
	E-UTRA FDD 7: 2500-2570 MHz	23,5 dBm	
	E-UTRA FDD 8: 880-915 MHz	23,0 dBm	
	E-UTRA FDD 20: 832-862 MHz	23,5 dBm	
E-UTRA FDD 28: 703-748 MHz	23,0 dBm		

^{a)} Dažās Eiropas valstīs nodot ekspluatācijā vai lietot radioelektronikas tehnoloģijas var būt atļauts ierobežoti, nebūt iespējams vai būt iespējams tikai ar papildu nosacījumiem.

Ar šo Molex CVS Dabendorf GmbH paziņo, ka radioiekārtas tips LTE-MBC-EU2 atbilst Direktīvai 2014/53/ES. ES atbilstības deklarācijas pilns teksts ir pieejams šajā interneta adresē:

<http://www.molex.com/doc>

Tehniskie dati

Informācija par tehniskajiem datiem

Kas ir jāzina

Temata ievads

Tehnikajos datos norādītās vērtības var atšķirties atkarībā no speciālā aprīkojuma vai modeļa versijas, kā arī speciāli aprīkotām un citām valstīm paredzētām automašīnām.

Ievērojiet, ka pirmkārt jāvadās pēc datiem automašīnas oficiālajos pavaddokumentos.

Nodaļā "Tehniskie dati" lietotie saīsinājumi

kW	kilovats, dzinēja jaudas mērvienība
ZS	zirgspēks, dzinēja jaudas mērvienība (novecojusi)
apgr./min	dzinēja apgriezienu skaits minūtē (griešanās frekvence)
Nm	ņūtonmets, dzinēja griezes momenta mērvienība
CS	cetānskaitlis, mērvienība, kas raksturo dīzel degvielas pašuzliesmošanas spēju
POS	pētnieciskais oktānskaitlis, mērvienība, kas raksturo benzīna pretdejonācijas noturību

Automašīnas pamatdati

Šasijas numurs

Transportlīdzekļa identifikācijas numuru var atrast tālāk minētajās vietās.

- Informācijas un izklaides sistēmā, izmantojot funkcionālo virsmu  > **Salons** > **Mērinstrumentu bloks** > **Apkope**.
- Automašīnas pamatdatu uzlīmē.
- Priekšā, vējstikla apakšā.
- Motora nodalījuma labajā pusē.

Modeļa plāksnīte

Modeļa plāksnīte atrodas uz durvju rāmja automašīnas labajā pusē. Automašīnas, kas paredzētas eksportam uz noteiktām valstīm, var nebūt aprīkotas ar šādu plāksnīti.

Degvielas patēriņš

Patēriņa vērtības tiek aprēķinātas, pamatojoties uz mērījumiem, ko atbilstoši spēkā esošajām likumdošanas prasībām veic un uzrauga laboratorijas ar CE atbilstības zīmi (vairāk informācijas Eiropas Savienības Publikāciju biroja tīmekļa vietnē EUR-Lex: © Eiropas Savienība, <http://eur-lex.europa.eu/>), un šīs vērtības ir spēkā norādītajiem automašīnas raksturlielumiem.

Degvielas patēriņa un CO₂ emisiju vērtības ir norādītas automašīnas dokumentos, kas automašīnas pircējam tiek nodoti kopā ar automašīnu.

Degvielas patēriņš un CO₂ emisijas nav atkarīgi tikai no automašīnas jaudas. Patēriņa un emisiju vērtības ietekmē arī citi faktori, piemēram, braukšanas veids, ceļa un satiksmes apstākļi, vides iedarbības faktori, noslodze un pasažieru skaits.

Uzpildes tilpumi

Degvielas tvertnes ietilpība

Automašīnas ar priekšējo piedziņu:	50 l, ieskaitot apm. 7 l rezervi.
Automašīnas ar pilnpiedziņu:	55 l, ieskaitot apm. 8,5 l rezervi.

Stiklu mazgāšanas šķidrums tvertnes ietilpība

Apmēram 3 litri

Svars

Jumta noslodze

Maksimāli pieļaujamā jūsu automašīnas jumta noslodze ir 75 kg.

Pašsvars, pilnsvars, asslodzes

Automašīnas pašsvars ar vadītāju (75 kg) tiek aprēķināts saskaņā ar standartu (ES) 1230/2012. Papildu aprīkojums var palielināt pašsvaru, tādējādi attiecīgi samazinot iespējamo derīgo kravu.

Piekabes masa

Maksimāli pieļaujamā sakabes ierīces noslodze, ar kuru piekabes jūgstienis iedarbojas uz sakabes ierīces lodgalvu, ir **80 kg**.

UZMANĪBU

Norādītās maksimāli pieļaujamā svara vērtības nedrīkst pārsniegt. Pastāv negadījumu un bojājumu risks!

Dzinēja dati

Benzīna dzinēji	2.0 TSI Start-Stop
Jauda kW (ZS) pie apgr./min	228 (310)/ 5450-6600
Maks. griezes moments (Nm pie apgr./min)	400/ 2000-5450
Cilindru skaits/darba tilpums (cm ³)	4/ 1984
Degviela	Augstoktāna benzīns 98 / augstoktāna benzīns 95 POS (ar nelielu jaudas zudumu)
Mehāniskā pārnesumkārbā	DSG
Maksimālais braukšanas ātrums (km/h)	a)
Paātrinājums 0-100 km/h (s)	a)
Pieļaujamais pilnsvars (kg)	2140

a) Rokasgrāmatas drukāšanas laikā šie dati vēl nebija pieejami.

Gabarītmēri

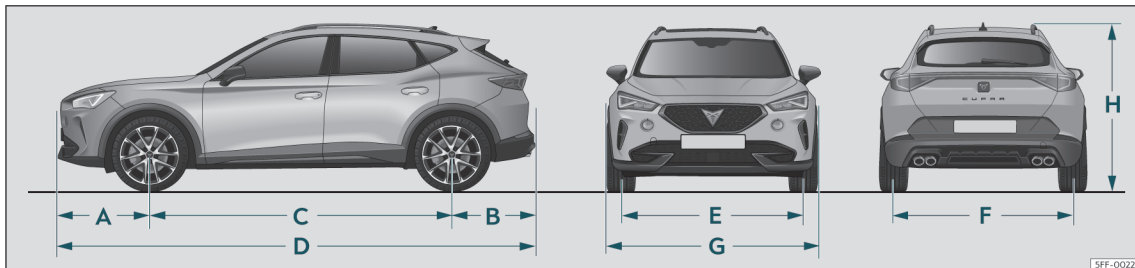

199. att. Gabarītmēri.

199. att.		Formentor	Formentor 4Drive
A/B	Pārkare priekšā / aizmugurē (mm)	893 / 877	893 / 877
C	Garenbāze (mm)	2680	2680
D	Garums (mm)	4450	4450
E/F	Šķērsbāzes platums ^{a)} priekšā / aizmugurē (mm)	1585 / 1559	1585 / 1559
G	Platums (mm)	1839	1839
H	Augstums pie pašsvara (mm)	1508	1510
	Pagrieziena rādiuss (m)	11,4	11,4

^{a)} Dati atkarīgi no riteņu disku veida.

Atslēgvārdu rādītājs

Skaitļi un simboli

4Drive	224
A	
ABS	
<i>skat.</i> Pretbloķēšanas sistēma	264
ACC	238
Aizmugurējais sēdekļis	
Noliešana uz priekšu no bagāžas nodalījuma, izmantojot atbloķēšanas sviras	133
Aizmugurējā sēdekļa atzveltnē	
Atliešana atpakaļ	132
Noliešana uz priekšu	132
Aizmugurējā stikla tīrītājs	123
Aizmugurējie lukturi	
Kvēlspuldzes nomaīņa	63
Aizsardzība no saules	127
Aizvēšana	94
Bagāžas nodalījuma durvis	107
Logi	110
Motora nodalījuma pārsegs	298
Panorāmas jumts	113
Aktuālā dokumentācija pielikumā	160
Akustisks signāls	
Gaismas	114
Android Auto™	
Izvēlne	178
Priekšnosacījumi	178
Savienojuma izveidošana	179
Savienojuma pārtraukšana	179
Specifika	179
Antifrīzs	303

Aparatūras panelis	
Vispārīgs pārskats	65
Apgaismes tūluma regulēšana	120
Apkārtējā vide	
Ekoloģisks braukšanas veids	224
Ietekme uz vidi	333
Uzpilde	293
Apkope	
Apkopes apliecinājums	322
Apkopes darbi	322
Apkopes darbu apjoms	324
Apkopes pakalpojumi	322
Digitālais apkopes plāns	322
Eksploatācijas apstākļi	323
Eļļas maiņas apkope	322
Fiksētā apkope	322
Mainīgā apkope	322
Tehniskā apkope	322
<i>skat. arī</i> Apkope	322
Apkopes intervāli	79, 300
Apkopes intervālu rādījums	71, 323
Apkopes izvēlne	
Apkopes intervālu rādījums	71
Dienas nobraukuma skaitītāja atiestatīšana	71
Dzinēja kods	71
Eļļas maiņas apkopes atiestatīšana	71
Laiks	71
Apkopes ziņojuma izsaukšana	79
Apple CarPlay	
Izvēlne	177
Priekšnosacījumi	177
Savienojuma izveidošana	178
Savienojuma pārtraukšana	178
Specifika	178
Apple CarPlay priekšnosacījumi	177

Aprīkojums	
Telefona interfeiss	199
Aprīkošana	
Sakabes ierīce	291
Apsilde	147
Apstākļi, kas nelabvēlīgi ietekmē satiksmes drošību	12
Ar atslēgu pārslēdzams slēdzis	27
Ar LED spuldzēm aprīkoti lukturi	63
Atgādinājums par apkopi	79
Atmiņas funkcija	131
Atpakaļgaitas palīg sistēma (Rear View)	280
Iestatījumi	282
Kontrolsaraksti	282
Lietošanas norādījumi	282
Novietošana perpendikulāri	282
Piekabes pievienošana	281
Priekšnosacījumi	282
Satiksme šķērsvirzienā	282
Atpakaļgaitas pārnēsums (automātiskā pārnēs sumkārbā)	213
Atpakaļskata kamera	280
Atpakaļskata spoguļi	
Ārējo spoguļu regulēšana	126
Iekšējais spoguļis ar pretapzīlbināšanas funkciju	125
<i>skat. arī</i> Atpakaļskata spoguļi	125
Atskaņošanas skaļuma pielāgošana	168
Atslēga	
Atslēgas piesaistīšana	91
Atslēgas zoba izvilkšana	92
Atslēgšana un aizslēgšana	95, 104
Automašīnas atslēga	91
Baterijas nomaīņa	93

Norādījumi vadītājam (mehāniskā aizdedzes slēdzene)	209	Automašīna	Automašīnas vilkšana	55, 57
Rezerves atslēga	91	Atslēgšana un aizslēgšana (Keyless Access) . 97	Aizliegti vilkšanas veidi	56
Sinhronizēšana	93	Atstāšana ceļa kāpumā	Aizmugurējā vilkšanas cilpa	59
Tālvadības pults	91	Atstāšana ceļa nogāzē	Ar sakabes ierīci	56
Atslēgšana un aizslēgšana	97	Identifikācijas numurs	Automātiskā pārnenumkārbā	56, 57
Ar centrālās atslēgas taustiņiem	96	Izīrēšana vai pārdošana	Pilnpiedziņa	56
Ar tālvadības atslēgu	95	Modeļa plāksnīte	Priekšējā vilkšanas cilpa	58
Durvis	103	Pacelšana	Specifika	55, 57
Izmantojot slēdzene cilindru	104	Pamattati	Vilkšanas stienis	56
Atvēršana	94	Šasijas numurs	Vilkšanas trose	56
Bagāžas nodalījuma durvis	107	Automašīnas 12 V akumulatoru baterija	Automātiskas mazgāšanas iekārtas	
Logi	110	Ekspluatācija ziemas apstākļos	Auto Hold funkcijas izslēgšana	262
Motora nodalījuma pārsegs	298	Elektrolīta līmenis	Automātiskā ātruma uzturēšanas sistēma . .	230
Panorāmas jumts	113	Energovadības sistēma	Lietošana	231
Tvertnes vāciņš	293	Nomaiņa	Automātiskā distances regulēšana	238
Atvēršana un aizvēršana	94	Piastartēšanas palīdzība	Bridinājuma lampiņas un kontrollampiņas .	239
Ar centrālās atslēgas taustiņiem	96	Pievienošana un atvienošana	Darbības traucējums	243
Ar tālvadības atslēgu	95	Uzlādes līmenis	Ekrāna rādījumi	241
Bagāžas nodalījuma durvis	106	Uzlādēšana	Lietošana	239
Bagāžas nodalījuma durvju elektriska atvēršana un aizvēršana	107	Automašīnas atrašanās vietas noteikšana . .	Specifiskas kustības situācijas	241
Durvis	103	Automašīnas atslēgu komplekts	Trokšņi	243
Izmantojot slēdzene cilindru	104	Automašīnas dokumentācijas nodalījums . .	Automātiskā pārnenumkārbā	212
Logi	110	Automašīnas gabarītmēri	Braukšanas norādījumi	215
Motora nodalījuma pārsegs	298	Automašīnas iestatījumi	Darbības traucējums	215
Panorāmas jumts	113	Automašīnas informācija	Kick-down	216
Tvertnes vāciņš	293	Automašīnas kopšana	Kontrollampiņa	212
Atvilktnes	144	Stikla tīrītāju slotiņu apkalpošanas stāvoklis .	Lejupbraukšanas atbalsts	217
Audio sistēma	170	Automašīnas mazgāšana	Selektora pārslēga drošinātājs	213
Audumi: tīrīšana	328	Augstspiediena mazgātājs	Selektora pārslēga stāvokļi	213
Auto Hold	262	Automašīnas ārpusē kopšana	Starta kontroles programma	216
Auto Hold funkcija	262	Sensori	Stūre ar pārslēga svirām	214
Auto Lock (centrālā atslēga)	94	Specifika	Tiptronic	212, 214
		Automašīnas pacelšana	Vilkšana	56
		Automašīnas pārdošana	Automātiskās mazgāšanas iekārtas	326
		Automašīnas sēdvietas	Automātiskā tuvās gaismas vadība	115

Autonomā apside	156	Ārkārtas palīdzības sistēma (Emergency As-	Bagāžas nodalījums	106, 134
Aktivizēšana	158	sist)	Ar sensoru vadāmu atvēršanu un aizvērša-	
Elektriskais patērētājs	158	Ieslēgšana un izslēgšana	nu (Easy Open)	109
Ieslēgšana	156	Problēmas un risinājumi	Ārkārtas atslēgšana	110
Izslēgšana	156	Ārkārtas situācijas	Bagāžas nodalījuma apgaismojums	121
Lietošanas norādījumi	158	Akumulatoru baterijas nomaīņa	Bagāžas pārsega novietošana	136
Programmēšana	158	Automašīnas vilkšana ārkārtas gadījumā ...	Bagāžas tīkls	139
Specifika	156, 158	Avārijas gaismu signalizācija	Elektriska atvēršana un aizvēršana	107
Tālvadības pults	157	Instrumentu komplekts	Elektrisko bagāžas nodalījuma durvju spe-	
Tālvadības pults darbības attālums	157	Pārdeguša drošinātāja nomaīņa	cifika	108
Autonomā ventilācija	154	Piestartēšanas vads	Palielināšana	132
Autortiesības	168	Riepu avārijas remonta komplekts	Pielāgojama bagāžas nodalījuma grīda	137
Avārijas apstāšanās brīdinājuma zīme	120	Riteņa nomaīņa	Bagāžas pārsegs	
Avārijas gaismu signalizācija	120	Ārkārtas zvana pakalpojums	Novietošana	136
		Ārkārtas zvans	Bagāžas stiprinājuma sistēma	141
Ā			Bagāžas tīkls	
Ārējā antena	332	B	Bagāžas nodalījums	139
Ārējās apgaismes ierīces		Bagāžas iekraušana automašīnā	Bagāžnieks	141
Kvēlspuldzes nomaīņa	63	Piekabe	Balss vadība	183
Ārēji audio avoti		Bagāžas izvietošana	Android Auto™	179
Atskaņošanas skaļuma pielāgošana	168	Bagāžas izvietošana	Siri™ (Apple CarPlay™)	178
Ārējie spoguļi		Bagāžas lūka	Baterija	93
Apsildāmi	126	Bagāžas stiprinājuma sistēma	Nomaīņa tālvadības pultī (autonomā apsil-	
Piekabes vilkšana	285	Bagāžas tīkls	de)	157
Pieliekšana	126	Jumta bagāžnieks	Baterijas nomaīņa	
Regulēšana	126	Kravas izvietošana	Automašīnas atslēgā	93
Ārkārtas atslēgšana		Piekabe	Benzīns	
Vadītāja durvis	104	Piekabes piekraušana	Cietdaliņu filtrs	296
Ārkārtas atvēršana		Piekabes vilkšana	Piedevas	294
Bagāžas nodalījuma durvis	110	Somu nostiprināšanas āķi	Uzpilde	294
Ārkārtas bremzēšanas brīdinājums	120	Stiprinājuma cilpas	Bezvadu uzlāde	203
Ārkārtas bremzēšanas funkcija	262	Bagāžas lūka	Bērnu drošība	
Ārkārtas darbība		Bagāžas nodalījuma durvis	Elektriskie stiklu pacēlāji	110
Priekšējā pasažiera durvis	104	<i>skat. arī</i> Bagāžas nodalījums	Bērnu pārvadāšana	32
		Bagāžas nodalījuma grīda		

Bērna sēdekliši			
Dalījums kategorijās	33	Bremzes	259
Drošības norādījumi	34	Ārkārtas bremzēšanas funkcija	262
ISOFIX sistēma	37	Bremžu palīgsistēma	264
Nostiprināšana ar drošības jostu	41	Bremžu pastiprinātājs	259
Top Tether sistēma	37, 39, 40	Bremžu šķidrums	305
Bluetooth®	170	Elektroniskā stāvbremze	261
Profilī	170	Jaunas bremžu uzlikas	259
Brauciena dati	71	Bremžu efektivitātes uzlabošanas sistēmas	228
Brauciena datu rādījums	71	Bremzēšanas funkcija pagrieziena laikā	236
Braucieni ārzemēs		Brīdinājumi	235
Benzīns	226	Ekrāna rādījumi	235
Lukturi	120	Gājēju un velosipēdistu atpazīšana	235
Braukšana	222	Ieslēgšana un izslēgšana	237
Ar piekabi	288	Izviršanās palīgsistēma	236
Braucieni ārzemēs	120, 226	Īslaicīga deaktivizēšana	238
Braukšana pa applūdušiem ceļiem	226	Sistēmas iespēju robežas	236
Droša	12	Bremžu palīgsistēma	264
Ekonomiska	224	Bremžu sistēma	
Novietošana stāvēšanai ceļa kāpumā	267	Brīdinājuma lampiņas	259
Novietošana stāvēšanai ceļa nogāzē	267	Bremžu šķidrums	305
Braukšana ar nepiesprādzētu drošības jostu	18	Brīdinājuma lampiņas un kontrollampiņas	82
Braukšana ar piekabi		Automātiskā ātruma uzturēšanas sistēma (CCS)	230
skatiet Piekabe	283	Automātiskā distances regulēšana	239
Braukšana pa applūdušiem ceļiem	226	Bremžu sistēma	259
Braukšanas ātruma ierobežotājs	232	Cietdaļiņu filtrs	295, 296
Ekrāna rādījumi	232	Degvielas daudzums	78
Lietošana	233	Drošības josta	16
Braukšanas palīgsistēma (Travel Assist)	248	Drošības spilveni	27
Ekrāna rādījumi	250	Drošības spilvenu sistēma	26
Lietošana	250	Dzinēja dzesēšanas šķidrums	78
Problēmas un risinājumi	251	Dzinēja vadības sistēma	295
Braukšanas profils	222	EDL	263
		Elektromehāniskā stūres iekārta	221
		Elektroniskā stāvbremze	259
		Emergency Assist	252
		ESC	263, 266
		Gaismas	114
		Ģenerators	308
		Izbraukšanas palīgsistēma (RCTA)	254
		Izplūdes gāzu kontrole	295
		Joslas maiņas palīgsistēma (Side Assist)	254
		Kontrollampiņas	114
		Lane Assist	247
		Motoreļļa	301
		Nobraukšanas palīgsistēma	219
		Nospiegt bremžu pedāli	238
		Pārnesumkārbā	212
		Pārslēgšana	218
		Pretbloķēšanas sistēma ABS	263
		Riepu spiediena kontrole	318
		Sakabes ierīce	290
		Skaņas signāls	82
		START-STOP	210
		Stūres statņa bloķēšana	221
		Tālvadības pults (autonomā apsilde)	157
		TCS	263, 266
		Travel Assist	251
		Uzpilde	78, 293
		Brīdinājuma simboli	
		skat. Brīdinājuma lampiņas un kontrollampiņas	82
		Brīvgaits režīms	217
		C	
		Ceļa zīmes	
		Ekrāna rādījums	74
		Ceļa zīmju atpazīšana	74
		Braukšanas ātruma brīdinājums	75
		Darbība	74

Darbības ierobežojumi	75	Datu pārraide	171	Brīdinājuma un informācijas ziņojumi	72
Ekrāna rādījums	74	Daudzfunkcionālais displejs	71	Čeļa zīmes	74
Piekabe	75	Degviela		Drive Profile	221
Priekšējā stikla bojājumi	75	Apzīmējums	294	Dzinēja kods	70
Centrālā atslēga	94	Benzīns	294	ECO	70
Ar centrālās atslēgas taustiņiem	96	Degvielas daudzuma rādītājs	78	Kompasa rādījums	70
Automāšinas atslēgšana un aizslēgšana (Keyless Access)	97	Ekonomija	224	Laiks	77
Ārkārtas aizslēgs	104	Uzpilde	293	Mērinstrumentu bloks	69
Iestatījumi	95	Degvielas apzīmējums	294	Nobraukuma skaitītājs	69
Pretaizdzīšanas signalizācijas sistēma	101	Degvielas daudzuma rādītājs	78	Pārnesuma izvēles ieteikums	69
Selektīvā atslēgšanas sistēma	95	Kontrollampīna	78	PreCrash sistēma	23
Tālvadības atslēga	95	Degvielas ekonomija		Riepu spiediena kontrole	318
Cietdaļiņu filtrs	296	Brīvgaitas režīms	217	Selektora pārslēga stāvokļi	69, 213
Cimdu nodalījums	143	Degvielas patēriņš		Travel Assist	250
Coming home	119	Degvielas padeves pārtraukšana piespiedu		Displejs	
Connectivity Box	203	brīvgaitas režīmā	224	Tīrīšana	168
CUPRA CONNECT	171	Kāpēc palielinās patēriņš?	295	Distances brīdinājuma sistēma	
Deaktivizēšana	175	Degvielas tvertnes uzpilde	293	skat. Novietošanas palīdzība	275, 276, 279
Likumdošanas prasības	174	Detalju nomaiņa	331	Distances iestatīšana	
Traucējumi	175	Dienas nobraukuma skaitītājs	71	skat. Automātiskā distances regulēšana	238
CUPRA CONNECT aktivizēšana	173	Digital Cockpit	67	Domkrats	44
CUPRA CONNECT pakalpojumu deaktivizē-		Informācijas profili	67	Atbalsta vietas	50
šana	175	Dinamiskā apgaismes tāluma regulēšana	120	Drēbju pakaramie	145
		Diski		Drive Profile	221
D		Riteņa nomaiņa	48	Drošinātāja poga	213
Darbības traucējums		Displeja rādījumi	70	Drošinātāji	60
Automātiskā distances regulēšana	243	ACT	225	Drošinātāju bloks	60, 61
Automātiskā pārnenumkārbā	215	Atvērtas durvis, motora nodalījuma pār-		Krāsu apzīmējumi	60
Novietošanas manevra palīgs (Park Assist)	268	segs un bagāžas nodalījuma durvis	69	Nomaiņa	61
Pārnenumkārbā	218	Automātiskā distances regulēšana	241	Pārdeguša drošinātāja atpazīšana	61
PreCrash sistēma	23	Ārējā gaisa temperatūra	69	Sagatavošanās nomaiņai	61
Sajūgs	218	Braušanas ātruma brīdinājums	70	Drošība	
Sakabes ierīce	285	Braušanas ātruma ierobežotājs	232	Bērnu drošība	32
Stikla jumts	112	Bremžu efektivitātes uzlabošanas sistēmas		Bērnu sēdekļi	32
		(Front Assist)	235	Satiksmes drošība	12

Drošības aprikojums	13	Durvis	103	Dzinējs un aizdedze	
Drošības jostas	16	Bērnu drošības slēdži	105	Automātiska aizdedzes izslēgšanās	206
Aizsargājošā darbība	17	Durvju rokturis	104	Ārkārtas iedarbināšana	208
Drošības norādījumi	18	Durvju slēdzene	104	Dzinēja apstādināšana	207
Jostas novietojums	20	Durvju slēdzenes cilindrs	104	Dzinēja iedarbināšana	207
Kontrollampīnas	16	Dzeses sistēma		Dzinēja iedarbināšana ar Press & Drive ...	207
Mērķis	16, 24	Dzeses šķidruma līmeņa pārbaude	304	Dzinēja priekšapsilde	207
Nepiesprādzētas	18	Dzeses šķidruma uzpilde	304	My Beat	209
Regulēšana	19	Dzinēja darbības traucējums			
Drošības jostas noņemšana	19	Kontrollampīna	295		
Drošības norādījumi	160	Dzinēja dati	340		
Bērnu sēdeklišu lietošana	34	Dzinēja dzeses šķidrums	303		
Centrālais drošības spilvens	29	Brīdinājuma lampīna	78	E	
Drošības jostu lietošana	18	G12evo	303	e-Call	43
Galvas drošības spilveni	31	G12 plus-plus	303	Easy Open	
Jostas spriegotājs	22	G13	303	Specifika	109
Sānu drošības spilveni	30	Kontrollampīna	78	EDL	
Drošības spilveni	24	Līmeņa pārbaude	304	skat. Elektroniskā diferenciāļa bloķēšana .	264
Apraksts	24	Specifikācija	303	Ekrāna rādījumi	
Celgalu drošības spilveni	28	Temperatūras rādītājs	78	Apkopes intervāli	79
Galvas drošības spilveni	31	Dzinēja iedarbināšana, veicot ievilkšanu	56	Ekspluatācija ziemas apstākļos	
Pieslēgšana un atslēgšana	27	Specifika	55	Akumulatoru baterija	307
Priekšējie drošības spilveni	27	Dzinēja kods		Apsildāmas stikla mazgātāja sprauslas	124
Sānu drošības spilveni	30	Parādīšana	71	Piekabe	283
Vidū	29	Dzinēja priekšapsilde	207	Riepas	316
Drošības spilvenu sistēma	24	Dzinēja vadības sistēma	295	Sāls paliekas	125
Aktivizēšana	25	Kontrollampīna	295	Sniega ķēdes	317
Apraksts	24	Dzinējs		Stikla jumts	112
Darbība	25	Iedarbināšana (norādījumi vadītājam par		Elektriskā ligzda	
Kontrollampīna	26	mehānisko aizdedzes slēdzeni)	209	Traucējumi	146
Priekšējā drošības spilvena atslēgšana	27	Piestartēšanas palīdzība	53	Elektriskās ierīces	145
Priekšējie drošības spilveni	26	Piestrāde	223	Elektriskās ligzdas	145
DSG	212	START-STOP sistēma	210	Elektriskie piederumi	
DSG pārnesumkārbā		Trokšņi	207	skat. Elektriskās ligzdas	145
skat. Automātiskā pārnesumkārbā	212			Elektriskie stiklu pacēlāji	110
				Elektroapgādes ligzdas	
				Piekabe	286
				Elektrolīts	308

Elektroniskais imobilizēšanas ierīce	104, 208	Full Link	176	Gaisma ieslēgšana	114
Elektroniskā diferenciālā bloķēšana	264	lestatījumi	177	Gaismu izslēgšana	114
Elektroniskā diferenciālā bloķēšana (XDS)	265	Lietotnes	177	Galvas balsti	129, 130
Elektroniskā stabilitātes kontrole (ESC)	264	Simboli	177	Garantija	325
Elektroniskā stāvbremze	261	G		Glabātuves	143
Automātiska ieslēgšanās	261	Gaisa kondicionieris	147	Atvilktnes	144
Automātiska izslēgšanās	261	Gaisa padeves atveres	152	Cimdu nodalījuma apgaismojums	121
Ārkārtas bremsēšanas funkcija	262	Gaisa recirkulācija	152	Cimdu nodalījums	143
Ieslēgšana	261	Gaismas	114	Citas glabātuves	145
Izslēgšana	261	Aizmugurējais miglas lukturis	115	Priekšējā pasažiera pusē	143
Kontrollampīņa	259	Akustiski signāli	114	Rokasgrāmata	143
Eļļas maiņa	302	Apgaismes tāluma regulēšana	120	Glāžu turētājs	
Emergency Assist		AUTO	115	Aizmugurējā vidējā elkoņbalstā	144
skat. Ārkārtas palīdzības sistēma (Emergency Assist)	251	Automagistrāles gaismas	116	Dzērienu pudeļu turētājs	144
Energovadības sistēma	310	Brīdinājuma lampiņas un kontrollampīņas	114	Priekšā	144
ESC		Coming home	119	Griešanās virziens	
Elektroniskā stabilitātes kontrole	264	Dienas gaitas gaisma	115	Riepas	51
Sporta režīms	266	Gabarītgaisma	114	Grīdas paklājīņi	16
Vairāku sadursmju bremzes	265	Gaismu vadības panelis	114		
Event Data Recorder	333	Ieslēgšana un izslēgšana	115	Ģ	
Ē		Interjera apgaismojums	122	Ģenerators	
Ērta aizvēršana		Kvēlspuldzes nomainīšana	63	Brīdinājuma lampiņa	308
Logi	110	Lasišanas gaismas	121	H	
Ērta atvēršana		Leaving home	119	HDC	
Logi	110	Mērinstrumentu apgaismojums	121	skat. Nobraukšanas palīg sistēma (HDC)	219
F		Miglas lukturī ar pagriešanās gaismu	119	HHC	
Frekvenču diapazoni	186	Pagriešanās gaisma	119	skat. Uzbraukšanas palīg sistēma (HHC)	217
Front Assist		Salona apgaismojums	121	I	
skat. Bremžu efektivitātes uzlabošanas sistēmas	234	Slēdžu apgaismojums	121	Identitātes apliecinājums	173
Frontālas sadursmes un fizikas likumi	18	Tālā gaisma	114	Iekšējais skats	11
		Tālās gaismas pārslēgs	116	Iekšējais spoguļis	
		Tuvā gaisma	114	Ar pretapzīlbināšanas funkciju	125
		Vadības panelis	115		
		Virzienrādītāju pārslēgs	116		

Konservācija		Logi		Mobile Signal Amplifier	203
skat. Tīrīšana	325	Automātiskais režīms	111	Mobilitātes serviss	324
Kontrolesaraksti		Elektriskie	110	Modeļa plāksnīte	338
Android Auto™ priekšnosacījumi	178	Ērta aizvēršana	110	Motora nodalījuma pārsegs	297, 299
Apple CarPlay priekšnosacījumi	177	Ērta atvēršana	110	Atvēršana un aizvēršana	298
Atpakaļgaitas palīg sistēma (Rear View)	282	Pacelšanas un nolaišanas automātika	111	Motora nodalījums	297, 299
MirrorLink® priekšnosacījumi	179	Logu slēdži	110	Akumulatoru baterija	307
Kosmētikas spogulis	127	Lukturi		Atvēršana un aizvēršana	298
Krava automašīna		Braucieni ārzemēs	120	Bremžu šķidrums	305
Bagāžas izvietošana	134	Kvēlspuldzes nomaiņa	63	Drošības norādījumi	297
Bagāžas lūka	140	M		Dzeses šķidrums	303, 304
Bagāžas nodalījums	106, 134	Mediju režīms	189	Motoreļļa	302
Bagāžas stiprinājuma sistēma	142	Mērinstrumentu bloka apgaismojums	121	Stiklu mazgāšanas šķidruma tvertne	306
Kraavas izvietošana	134	Mērinstrumentu bloka ekrāns	67, 69	Motoreļļa	
Stiprinājuma cilpas	138	Mērinstrumentu bloks	66	Apkopes intervāli	300
Vispārīgi norādījumi	134	Apkopes intervālu rādījums	79	Eļļas tausts	301
Kvēlspuldzes nomaiņa	63	Bridinājuma lampiņas un kontrollampiņas	82	Maiņa	302
L		Digitāls (Digital Cockpit)	67	Motoreļļas līmeņa pārbaude	301
Laiks		Ekrāna rādījumi	69, 70	Nomaiņa	300
Iestatīšana	71, 77	Izvēlņu struktūra	70	Patēriņš	301
Lakas/krāsas pārklājums		Lietošana, izmantojot daudzfunkcionālo stūri	80	Specifikācija	300
Apkope	327	Miglas lukturi ar pagriešanās gaismu	119	Tehniskā apkope	300
Lane Assist	246	Miglas lukturis		Uzpilde	302
Bridinājuma lampiņas un kontrollampiņas	247	Kontrollampiņa	114	Motoreļļas spiediens	
Leaving home	119	Mikrošķiedru audums: tīrīšana	328	Kontrollampiņa	301
Lejupbraukšanas atbalsta funkcija	217	MirrorLink®		Multivide	185, 205
Lejupbraukšanas atbalsts	217	Iestatījumi	177	Atskaņošana	190
Licences	168	Izvēlne	179	Avota izvēle	190
Lietotnes	177	Priekšnosacījumi	179	Izlase	190
Lietus sensors	124	Savienojuma izveidošana	179	Straumēšanas pakalpojumu izmantošana	190
Funkciju pārbaude	125	Savienojuma pārtraukšana	180	My Beat	209
Light Assist	117	Specifika	180		
Likumdošanas prasības	174	Mobilais telefons	332		

N			
Navigācija	192	Noguruma noteikšana	73
Adreses ievadišana maršruta vadībai	196	Norādījumi par apkārtējo vidi	
Biežākie galamērķi	196	Uzpilde	293
Citas iespējas	198	Novietošana	267
Detalizēts skats	198	Ar atpakaļgaitas palīgsistēmu perpendikulāri brauktuvei	282
Funkcijas	194	Ar novietošanas manevra palīgu (Park Assist)	272
Funkcija: galamērķa ievadišana	195	Automātiskā pārnenumkārbā	215
Galamērķa saglabāšana	196	Novietošanas manevra palīgs (Park Assist)	268
Ierobežojumi	193	Automātiska pārtraukšana	269
Izlases mērķi	196	Darbības traucējums	268
Karte	193, 196	Izbaukšanas nosacījumi	273
Kartes izmantošana	196	Izbaukšana (tikai no brauktuvei paralēlas stāvvietas)	273
Kartes izmantošana galamērķa ievadišanai	196	Novietošana paralēli	272
Kartes lietošana	193	Novietošana perpendikulāri	272
Kontaktinformācijas izmantošana	197	Novietošanas nosacījumi	272
Lietošanas paradumu iegaumēšana	198	Priekšlaicīga pabeigšana	269
Maršruta plāns	197	Novietošanas manevra palīgs (Park Assist)	
Maršruta rediģēšana	197	Automātiskā bremsēšana	274
Navigācijas kartes tālināšana	193	Novietošanas palīdzība	
Navigācijas kartes tuvināšana	193	Apkārtnes rādījums	276
Navigācijas paziņojumi	192	Automātiska aktivizēšanās	277
Offroad režīms	196	Bremzēšanas atbalsts manevrēšanas laikā	279
Papildlogs	198	Novietošanas palīdzība aizmugurē	279
Pēdējie galamērķi	196	Novietošanas palīdzība Plus	276
Saglabātie dati	193, 198	Piekabes vilkšana	278
Saglabātie galamērķi	196	Rādījumu un skaņas signālu iestatīšana	278, 279
Simboli	194	Sakabes ierīce	280
Negadījuma datu registrators	333	Sensori un kamera: tīrīšana	327
Nobraukšanas palīgsistēma (HDC)			
Kontrollampiņa	219		
Nobraukuma skaitītājs	67		
Dienas nobraukums	69		
Kopējais nobraukums	69		
		skatiet Novietošanas manevra palīgs (Park Assist)	268
		Traucējums	278, 280
		Vizuāls rādījums	278
		Novietošanas palīdzība aizmugurē	279
		Novietošanas palīgsistēma	
		skat. Novietošanas palīdzība	275, 276, 279
		Novietošana stāvvietā	267
		Ar atpakaļgaitas palīgsistēmu perpendikulāri brauktuvei	282
		O	
		Oktānskaitlis (benzīns)	294
		Originālās rezerves daļas	324
		Originālie piederumi	324
		P	
		Palīgsistēmas	
		Auto Hold funkcija	262
		Automātiskā ātruma uzturēšanas sistēma	230
		Automātiskā distances regulēšana	238
		Ārkārtas bremsēšana (Front Assist)	234
		Ārkārtas palīdzības sistēma (Emergency Assist)	251
		Braukšanas ātruma ierobežotājs	232
		Braukšanas palīgsistēma (Travel Assist)	248
		Ceļa zīmju atpazīšana	74
		Drošības norādījumi	227
		Durvju atvēršanas brīdinājuma sistēma (Exit Assist)	253
		Izbaukšanas palīgsistēma (RCTA)	253
		Izslēgšana	81
		Joslās maiņas palīgsistēma (Side Assist)	253
		Nobraukšanas palīgsistēma (HDC)	219
		Noguruma noteikšana	73

Novietošanas manevra palīgs (Park Assist)	268	Aprīkošana ar sakabes ierīci	291	Pilnpiedziņa	224
Novietošanas palīdzība aizmugurē	279	Ārējie spoguļi	285	Sniega ķēdes	224
Novietošanas palīdzība Plus	276	Darbības traucējums	285	Vilkšana	56
Pieslēgšana	81	Elektroapgādes līgzda	286	Ziemas riepas	224
PreCrash sistēma	22	Jūgstieņa noslodze	283	Pirms katra brauciena	12
Priekšējais radara sensors	228	LED aizmugurējie lukturi	285, 286	PreCrash sistēma	22
Prognozējošā braukšanas ātruma regulēšana	244	Lukturu regulēšana	288	Apkārtnes novērošanas sistēma Front Assist	22
Riepu spiediena kontrole	318	Novietošanas palīdzība	278, 280	Braukšanas profila izvēle	23
Riepu spiediena kontroles rādījums	318	Piekabes jūgstieņa noslodze	287	Darbības traucējums	23
Sistēmas iespēju robežas	227	Piekabes masa	287	Ekrāna rādījumi	23
Uzbaukšanas palīg sistēma (HHC)	217	Piekabes vilkšana	288	Press & Drive	
Vispārēji norādījumi	227	Piekraušana	287	Dzinēja iedarbināšana	207
Panorāmas jumts	113	Pretaizdzīšanas signalizācijas sistēma	286	Startera poga	206
<i>skat. arī</i> Stikla jumts	112	Sajūgšana	285	Pretaizdzīšanas signalizācijas sistēma	101
Papildu apsildes sistēma		Sakabes ierīces elektriska atbloķēšana	290	Piekabe	286
<i>skat. Autonomā apsilde</i>	156	Savienošana	285	Pretbloķēšanas sistēma	264
Pareizs sēdus stāvoklis	13	Specifika	258	Priekšējā drošības spilvena atslēgšana	27
Vadītājs	13	Tehniskie priekšnosacījumi	285	Priekšējā pasažiera durvju ārkārtas aizslēgs	104
Park Assist		Transportlīdzekļu sastāva gaitas stabilizācija	289	Priekšējais pasažiera priekšējais drošības spilvens	
<i>skatiet</i> Novietošanas manevra palīgs (Park Assist)	268	Vilkšanas trose	285, 286	Kontrollampiņa	26
ParkPilot		Piekabes jūgstieņa noslodze	283	Priekšējā un aizmugurējā stikla tīrītāju slotiņas	
<i>skat. Novietošanas palīdzība</i>	275, 276, 279	Piekabes masa		Apkalpošanas stāvoklis	52
Pārbaude	300	Piekabes piekraušana	287	Nomainīta	52
Pārnesuma izvēles ieteikums	219	Pielāgojama bagāžas nodalījuma grīda	137	Tīrīšana	52, 327
Pārnesuma pārslēgšanas rādījums	219	Piestartēšanas palīdzība	53	Priekšējie drošības spilveni	26
Pārskats (stūres novietojums kreisajā pusē)	9	Apraksts	54	Priekšējie lukturi	
Pārskats (stūres novietojums labajā pusē)	10	Piestartēšanas vadi	53	Priekšējo lukturu tīrītāji	124
Pārslēga sviras (automātiskā pārnesumkārbā)	214	Piestrāde		Produkti automašīnas kopšanai	325
Jaunas bremžu uzlikas	259	Jaunas riepas	311	Prognozējošā braukšanas ātruma regulēšana	244
Jaunas riepas	311	Jauns dzinējs	223	Aktivizēšana	245
Jauns dzinējs	223	Pievilkšanas spēka moments		Braukšana	245
Pedāļi	14, 16	Riteņa skrūves	51		
Piederumi	331				
Piekabe	283				
Aizmugurējie lukturi	285, 286				

Ierobežojumi	245	Nodiluma indikatori	315	Riteņi	
Problēmas un risinājumi	246	Nomaīņa	48	Jauni riteņi	313
Pulksteņi		Piederumi	312	Kompaktais pagaidu riteņi	320
Digitāli	77	Riepu ātruma indekss	312	Nomaīņa	48, 51, 315
Pulksteņa iestatīšana	77	Riepu spiediens	314	Riteņa skrūves	316
Putekļu un putekšņu filtrs	148	Svešķermeņi riepā	312	Sniega ķēdes	317
R		Ziemas riepas	316	Riteņu līdzsvarošana	314
Radara sensors	228	Riepas protektora dziļums	315	Rokas bremze	
Radio	185	Riepas protektors	315	<i>skat.</i> Elektroniskā stāvbremze	261
Aprikojums	186	Riepu avārijas remonta komplekts	44, 45, 46	S	
Frekvenču diapazoni	186	Kontrole pēc 10 minūšu brauciena	47	S-PIN	173
Simboli	186	Riepas hermetizēšana	46	SAFE	208
Staciju iestatīšana	186	Riepas uzpumpēšana	46	Safe drošības sistēma	100
Staciju taustiņi	186	Sastāvdaļas	46	Sajūgs (kontrollampiņa)	218
TP (satiksmes ziņojumi)	187	Riepu ātruma indekss	312	Sakabes ierīce	
Radio ekrāns: tīrīšana	328	Riepu nodilums	315	Aprikošana	291
Radio režīms	185	Riepu remonta komplekts	44	Darbības traucējums	285
Raidierīces	332	<i>skat. arī</i> Riepu avārijas remonta komplekts	45	Elektriska atbloķēšana	290
RCTA	256	Riepu remonts	45	Kontrollampiņa	290
<i>skatiet</i> Izbraukšanas palīgsistēma (RCTA)	253	Riepu spiediena kontrole	318	Sakabes ierīce ar elektrisko atbloķēšanu	290
Rear Traffic Alert	256	Riepu spiediena kontroles rādījums	318	Velosipēdu turētāja uzstādīšana	291
Regulāra kopšana	325	Riepu spiediens	314	Salona kustības detektors un aizsardzība	
Regulēšana		Riteņa dekoratīvais disks		pret aizvilkšanu	
Gaismas	120	Noņemšana	48	Aktivizēšana	102
Galvas balsti	130	Riteņa nomaīņa	48	Satiksmes drošība	12
Sēdekļi	13	Noslēguma darbi	51	Satiksmes ziņojumi	
Reģistrētas prečzīmes	168	Riteņa skrūves	49	<i>skatiet</i> TP (satiksmes ziņojumi)	187
Remontdarbi	331	Riteņa skrūves	49, 316	Saules aizkars	
Rezerves atslēga	91	Aizsargvāciņi	48	Spēka ierobežošanas (stikla jumts)	114
Rezerves daļas	331	Pievilkšanas spēka moments	51	Saulesargi	127
Riepas		Pretnozāģšanas skrūve	48, 49	Savienojamība	170
Ar noteiktu griešanās virzienu	51, 312	Riteņa uzgriežņu atslēga	44	Wi-Fi piekļuves punkts	180
Jauni riteņi	313			Savienotāji	
Kalpošanas ilgums	314			Traucējumi	146

SEAT Ident	173	Sniega ķēdes	317	Stikla tīrītāji	123
Selektīvā atslēgšanas sistēma	95	Pilnpiedziņa	224	Apkalpošanas stāvoklis	52
Selektora pārslēga drošinātājs	213	Somu nostiprināšanas āķi	140, 145	Apsildāmas mazgātāja sprauslas	124
Selektora pārslēgs (automātiskā pārnese- kārbā)		Specifika		Funkcijas	124
Stāvokļi	213	Android Auto™	179	Lietus sensors	124
Sēdekļi		Apple CarPlay	178	Priekšējo lukturu mazgātājs	124
Aizmugurējā sēdekļa atzveltnē	132	Augstspiediena mazgātājs	290	Specifika	123
Apsilde	153	Ievilkšana	55	Stikla tīrītāju pacelšana	52
Atmiņas funkcija	131	MirrorLink®	180	Stikla tīrītāju pārslēgs	123
Elektriska regulēšana	128	Piekabes vilkšana	288	Stikla tīrītāju slotiņas noņemšana	52
Galvas balstu izņemšana	130	Vilkšana	57	Stikla tīrītāju slotiņu nomainīšana	52
Galvas balstu regulēšana	130	Spēka ierobežošanas		Stiklu mazgāšanas iekārta	306
Galvas balstu uzstādīšana	130	Saules aizkars (stikla jumts)	114	Stiklu mazgāšanas šķidrums	
Manuāla regulēšana	128	Stikla jumts	114	Ietilpība	306
Nepareizs sēdus stāvoklis	15	Spēka ierobežošanas funkcija		Pārbaude	306
Sēdekļu apsilde	153	Logi	112	Uzpildīšana	306
Sēdvietas		Sporta režīms	266	Stiprinājuma cilpas	138
Sēdvietu skaits	14	Sprādzienbīstamas vietas	200	Stūre	
Sēdvietu skaits	14	START-STOP	210	Apsilde	154
Signāla pastiprinātājs	203	START-STOP sistēma		Daudzfunkcionāla	90
Signāltāure	65	Darbības princips	210	Pārslēga sviras (automātiskā pārnese- kārbā)	214
Sistēmas iestatījumi	168	Dzinēja izslēgšana un iedarbināšana	210	Regulēšana	15
Siklētu nodalījumi		Dzinējs neizslēdzas	210	Vadības elementi	90
skatiet Glabātuves	143	Dzinējs patstāvīgi neiedarbinās	210	Stūres apsilde	154
Skalums		Kontrollampiņas	210	Stūres iekārta	
Iestatišana ārējos audio avotos	168	Manuāla ieslēgšana un izslēgšana	212	Elektromehāniskā stūres iekārta	220
Skāņējuma iestatījumi	167	Norādījumi vadītājam	210	Kontrollampiņa	221
Skāņas signāls		Starta kontrole (automātiskā pārnese- kārbā)	216	Stūres pastiprinātājs	
Bridinājuma lampiņas un kontrollampiņas	82	Startera poga	206	skat. Stūres iekārta	220
Drošības josta nav piesprādzēta	16	Stikla jumts	112	Svars	339
Skats no ārpuses	7, 8	Darbības traucējums	112	Š	
Skārienekrāns	164	Spēka ierobežošana	114	Šķidrumu līmeņa pārbaude	339
Skārienjutīgās zonas	164			Motora nodalījums	299

T			
Tahometrs	67, 77	Tiešsaistes pakalpojumi	171
Tālās gaismas kontrole	117	Tiptronic (automātiskā pārnesumkārbā)	212, 214
Tālās gaismas pārslēgšs	116	Tīrīšana	
Tālvadības atslēga		Augstspiediena mazgātājs	326
Atslēgšana un aizslēgšana	95	Automašīnas ārpusē	327
<i>skat. arī</i> Atslēga	91	Automašīnas mazgāšana	326
Tālvadības pults (autonomā apsilde)	157	Automašīnas salons	328
Baterijas nomainīšana	157	Īpaša kopšana	329
TCS		Top Tether	37, 39, 40
<i>skat.</i> Vilkmes kontrole	264	Top Tether sistēma	37, 39, 40
Tehniskā apkope	300, 322	TP (satiksmes ziņojumi)	187
Tehniskās izmaiņas	331	Transportlīdzekļu sastāva gaitas stabilizācija	289
Tehniskie dati	338	Travel Assist	
Automašīnas gabarītmēri	341	<i>skat.</i> Braukšanas palīgsistēma (Travel As-	
Degvielas patēriņš	338	sist)	248
Jumta noslodze	142	Trokšņi	
Piekabes jūgstieņa noslodze	283	Autonomā apsilde	158
Svars	339	Bremzes	259
Telefona interfeiss	199	ESC	264
Sprādzienbīstamas vietas	200	Riepas	312, 316
Telefons		Stāvbremze	261
Ātro zvanu taustiņi	203	Tvertnes korķis	
Izlase	203	Atvēršana un aizvēršana	293
Izslēgšana	200	Tvertnes vāciņš	
Kontakti	203	Atvēršana un aizvēršana	293
Mobilā telefona savienošana pārī	201	Tyre Mobility System	
Telefonu grāmata,	203	<i>skat.</i> Riepu avārijas remonta komplekts	45
Ziņojumu sūtīšana	203		
Zvanišana	202	U	
Temperatūras rādījums		USB	205
Ārējās	69	USB pieslēguma līgзда	205
Temperatūras rādītājs		Utilizācija	
Dzineja dzeses šķidrums	78	Jostas spriegotājs	22
		Uzbraukšanas palīgsistēma (HHC)	217
		Uzpilde	
		Degvielas daudzuma rādītājs	78
		Kontrollampiņa	78
		Tvertnes vāciņa atvēršana	293
		Uzpildes tilpumi	
		Degvielas tvertne	339
		Stiklu mazgāšanas šķidrums tvertne	339
		V	
		Vadības elementi uz stūres	90
		Vadītājs	
		<i>skat.</i> Pareizs sēdus stāvoklis	13
		Vairāku sadursmju bremzes	265
		Velosipēdu turētājs	
		Maksimālā kravnesība	291
		Nostiprināšana uz pagriežamās sakabes	
		ierīces	291
		Ventilācija	147
		Vidējais degvielas patēriņš	67
		Vidējais elkoņbalsts	134
		Vietas ar īpašiem noteikumiem	200
		Vilkmes kontrole	264
		Vilkšanas trose	285, 286
		Virzienrādītāja automātika	116
		Virzienrādītāju pārslēgšs	116
		W	
		WiFi	180
		Wireless Charger	203
		WLAN	170
		X	
		XDS	265

Z

Ziemas riepas 316

Pilnpiedzīna 224

Latvian 5FF012705 (07.20)



5FF012705

